

YALI COMFORT



FI ASENNUS- JA KÄYTTÖOHJE

UUSI MULLISTAVA LÄMMITINSUKUPOLVI
LUOKKA I – 230 V TAI 400 V – 50 HZ

NO INSTALLASJONS- OG DRIFTSHÅNDBOK

EN NY GENERASJON SOM FORVANDLER EVOLUSJON TIL EN REVOLUSJON
KLASSE I – 230 V OG 400 V – 50 HZ

SE INSTALLATIONS- OCH BRUKSANVISNING

EN NY GENERATION SOM GÖR EVOLUTION TILL REVOLUTION
KLASS I - 230V & 400V - 50 HZ

DK INSTALLATIONS- OG BETJENINGSVEJLEDNING

EN GENERATION, SOM GØR EVOLUTION TIL EN REVOLUTION
KLASSE I – 230 V OG 400 V – 50 HZ

DE INSTALLATIONS - UND BEDIENUNGS-ANLEITUNG

EINE NEUE, REVOLUTIONÄRE GENERATION VON HEIZKÖRPERN
DER KLASSE I – 230 V & 400 V – 50 HZ

PL INSTRUKCJA MONTAŻU I OBSŁUGI

NOWA GENERACJA CZYNIĄCA Z EWOLUCJI REWOLUCJĘ
KLASA I – 230 V I 400 V – 50 HZ

RU РУКОВОДСТВО ПО УСТАНОВКЕ И ЭКСПЛУАТАЦИИ

НОВОЕ ПОКОЛЕНИЕ, ПРЕВРАЩАЮЩЕЕ ЭВОЛЮЦИЮ В РЕВОЛЮЦИЮ
КЛАСС I – 230 В И 400 В – 50 ГЦ

GB INSTALLATION AND OPERATING MANUAL

A GENERATION THAT TURNS EVOLUTION INTO A REVOLUTION
CLASS I – 230 V & 400 V – 50 HZ

1

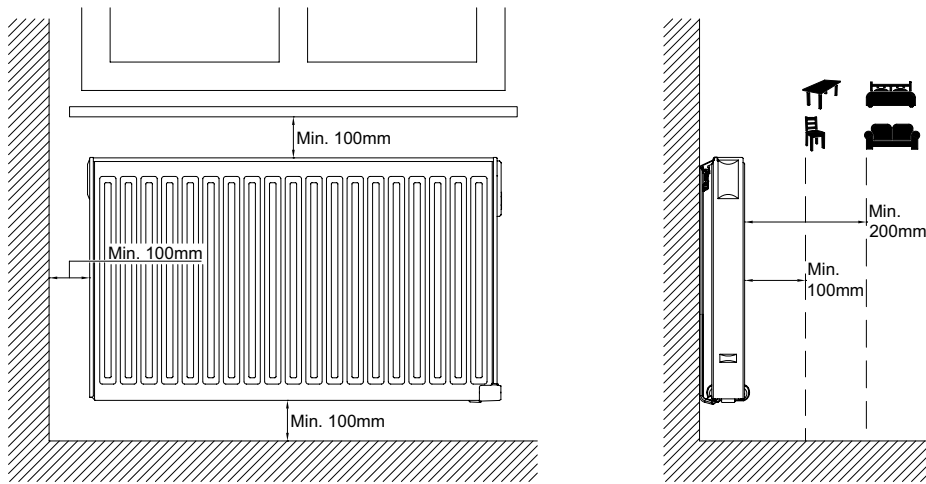

2

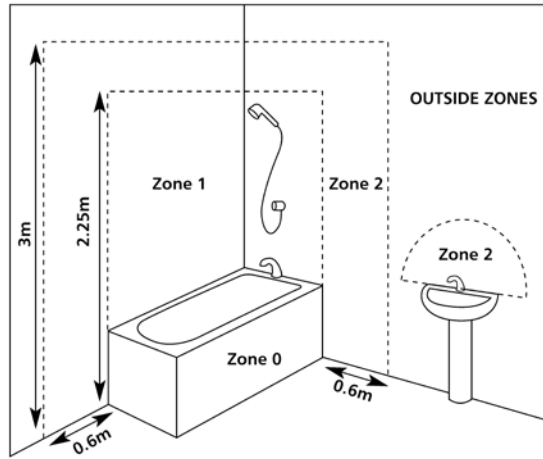

3A

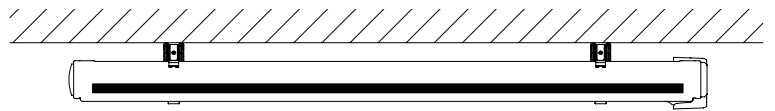

SINGLE PANEL RADIATOR

H (mm)	A (mm)	B (mm)	C (mm)
300	100-150	37	173
500	100-150	37	373

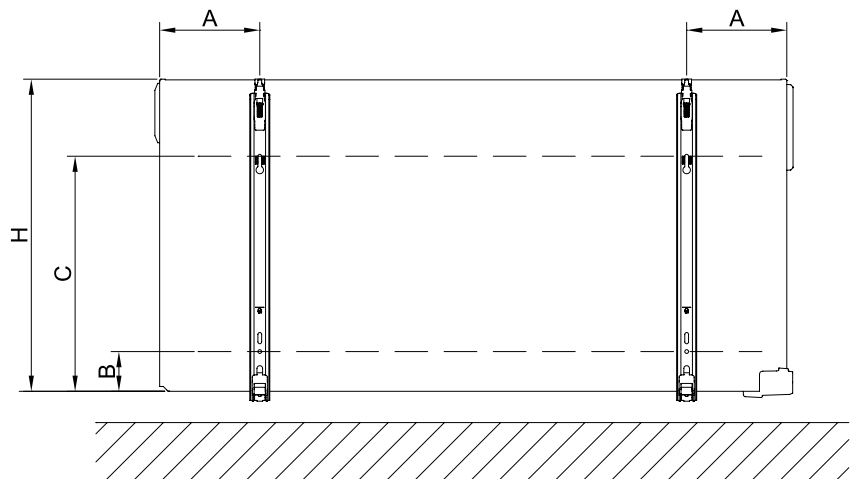

3B

DOUBLE PANEL RADIATOR

H (mm)	A (mm)	B (mm)	C (mm)
300	100-150	46	173
500	100-150	46	373

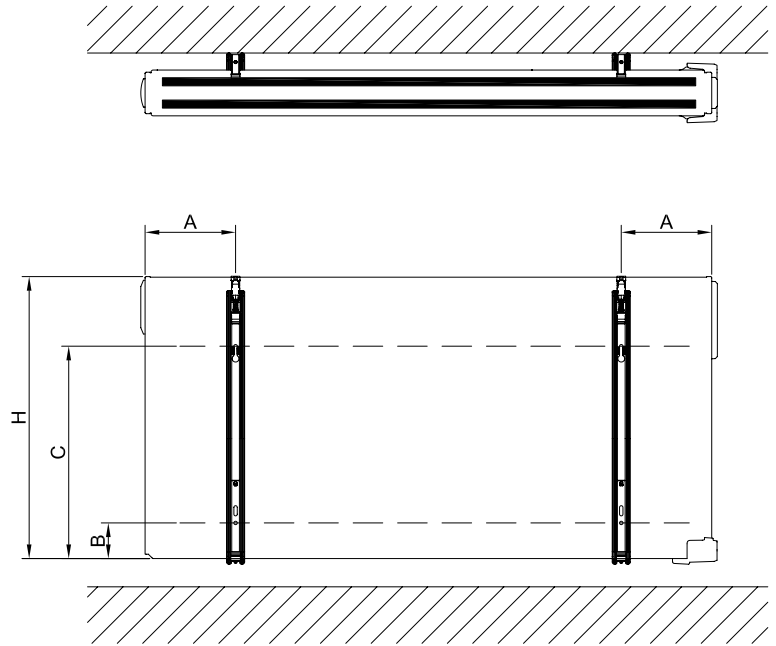

3C

SINGLE PANEL

DOUBLE PANEL

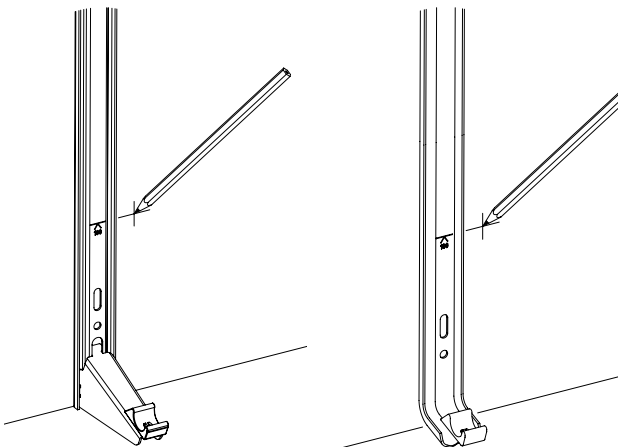

3D

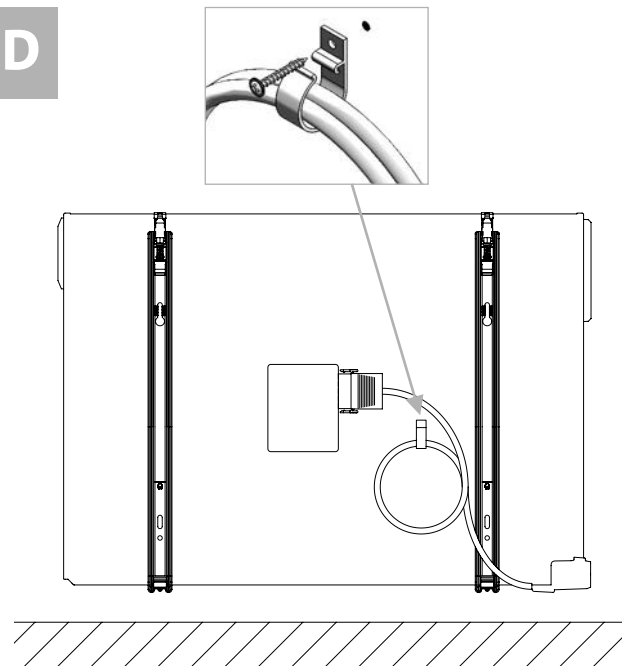

3E

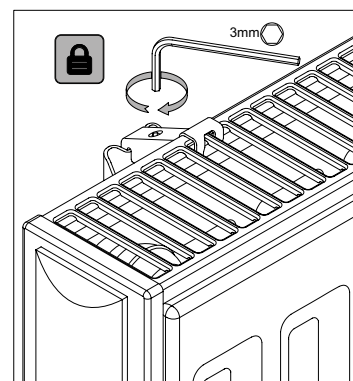
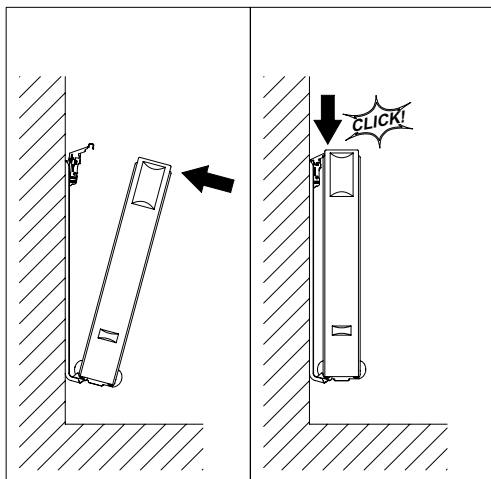

4A

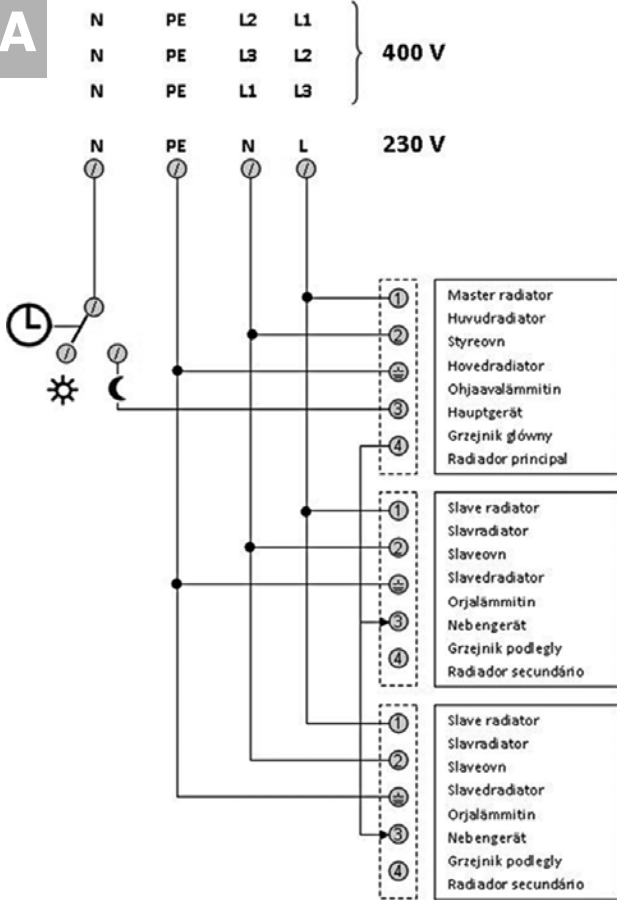

4B

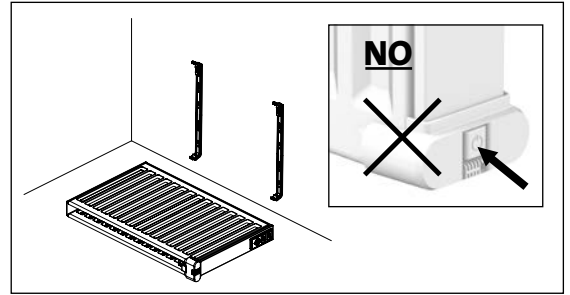

5

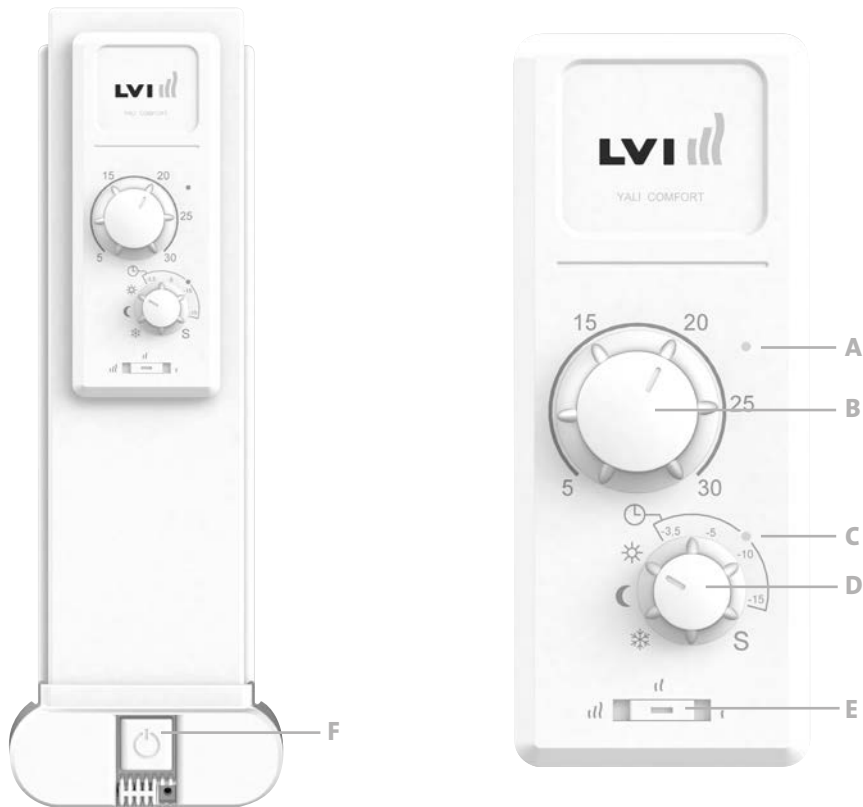

6

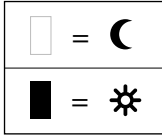

P1

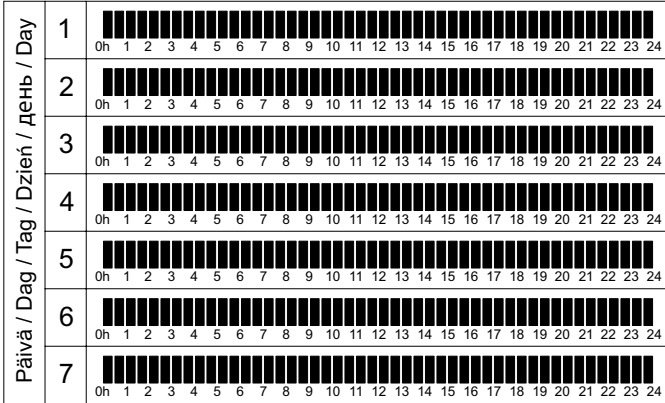

P2

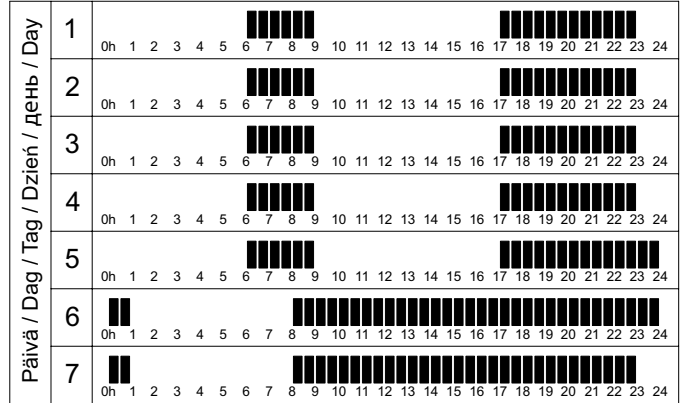

P3

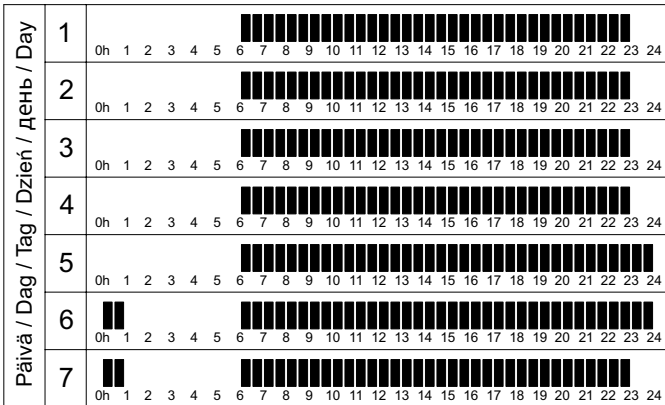

P4

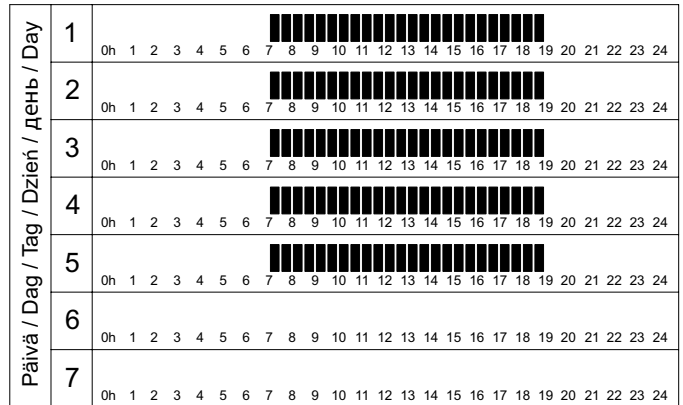

P5

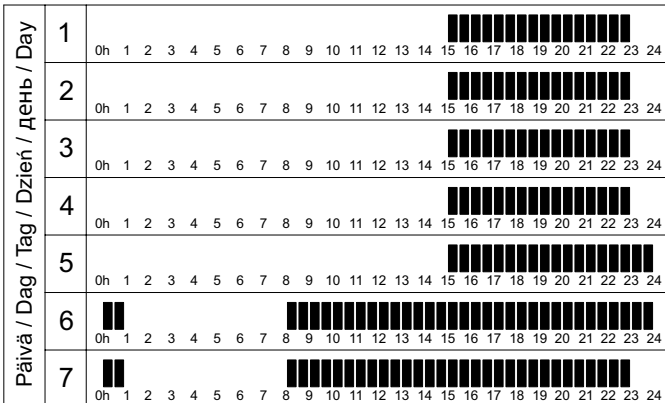

P6

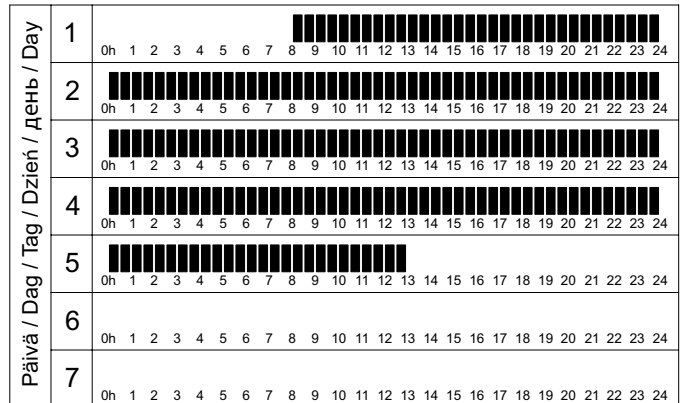

FI TURVALLISUUS TIEDOT

Alla oleva teksti vaaditaan turvallisuusstandardi EN 60335:n perusteella kaikille sähkötuotteille, ei ainoastaan lämmittimille.

Tätä laitetta voivat käyttää myös lapset 8 vuoden iästä alkaen sekä fyysisesti, henkisesti tai aisteiltaan vajaakuntoiset tai kokemattomat ja tietämättömät henkilöt edellyttäen, että käyttö on valvottua tai että käyttäjää on opastettu laitteen turvalliseen käyttöön ja että hän ymmärtää laitteeseen liittyvät vaarat. Laitetta ei ole tarkoitettu lasten leikkikaluksi. Laitteen puhdistaminen ja huolto ilman valvontaa on kielletty alle 8-vuotiailta lapsilta.

Laite ja virtajohto on pidettävä alle 8-vuotiaiden lasten ulottumattomissa. Alle 3-vuotiaita lapsia ei pidä jättää laitteen luo ilman jatkuvaa valvontaa.

3–8-vuotiaat lapset saavat ainoastaan kytkeä laitteen päälle tai pois edellyttäen, että laite on sijoitettu tai asennettu normaaliin käyttöasentoon ja että käyttö on valvottua tai että lasta on opastettu laitteen turvalliseen käyttöön ja että hän ymmärtää laitteeseen liittyvät vaarat.

3–8-vuotiaat lapset eivät saa kytkeä laitteen virtajohtoa, säätää tai puhdistaa laitetta eivätkä suorittaa sen käyttäjähuoltoa.



FI HUOMIO

TIETYT LAITTEEN OSAT SAATTAVAT KUUMENTUA ERITTÄIN KUUMIKSI JA AIHEUTTAA PALOVAMMARISKIN. ERITYISTÄ VAROVAISUUTTA ON NOUDATETTAVA TILOISSA, JOISSA OLESKELEE LAPSIA TAI MUUTOIN VAHINGOILLE ALTTIITA IHMISIÄ. ÄLÄ PEITÄ LÄMMITINTÄ, JOTTA SE EI YLIKUUMENE. PEITTÄMISKIELTO KOSKEE MYÖS ESIMERKIKSI VAATTEIDEN KUIVAAMISTA SUORAAN LÄMMITTIMEN PÄÄLLÄ.



FI HÄVITETTÄVÄ WEEE-DIREKTIIVIN (2002/96/EY) MUKAISESTI

HÄVITETTÄVÄ SÄHKÖ- JA ELEKTRONIIKKALAITEROMUA KOSKEVA DIREKTIIVIN (2002/96/EY) MUKAISESTI. TYYPPIKILVEN SYMBOLI ILMAISEE, ETTÄ TUOTETTA ON KÄSITELTÄVÄ ERILLÄÄN TALOUSJÄTTEESTÄ. KÄYTÖSTÄ POISTETTU LAITE ON TOIMITETTAVA ASIANMUKAISEEN SÄHKÖ- JA ELEKTRONIIKKAROMUN KERÄYSPISTEeseen. ASIANMUKAINEN KIERRÄTYS ESTÄÄ YMPÄRISTÖ- JA TERVEYSHAITAT, JOTKA TUOTTEEN HÄVITTÄMINEN TALOUSJÄTTEEN MUKANA VOI AIHEUTTAA. LISÄTIETOA SÄHKÖ- JA ELEKTRONIIKKAROMUN KIERRÄTYKSESTÄ ANTAVAT PAIKALLISET VIRANOMAISET, JÄTTEEN KERÄÄJÄ TAI LAITTEEN MYYJÄ. KOSKEE MAITA, JOISSA WEEE-DIREKTIIVI ON VOIMASSA.

1. YLEISTÄ

- Tämä laite on kiinteästi seinään kiinnitettäväksi tarkoitettu suljettu sähkökäyttöinen lämmitin.
- Lämmitin täyttää standardien EN 60335-1 ja EN 60335-2-30 vaatimukset.
- Lämmittimen suojausluokka on 1 ja kotelointiluokka IP21, kun käytetään vakiomallista liitäntärasiaa, ja IP44, kun käytetään vakiomallista liitäntärasiaa ja roiskevesitiivistä suojakotelo (tilattava erikseen). Pistotulpallinen malli on IP44.
- Lämmitin täyttää EU:n direktiivin 2004/108/EY vaatimukset (kaikissa laitteissa CE-merkintä).
- Tuotteen mukana toimitetaan seinäkannakkeet ja ruuvit.
- YALI C C kiinteästi asennettavan mallin mukana toimitetaan 5-napaisella liittimellä varustettu virtajohto ja liitäntärasia.
- YALI C P -pistotulppaliitäntäisen mallin mukana toimitetaan 2-napaisella suojamaadoitetulla pistokkeella varustettu virtajohto.

HUOMIO:

YALI C P -mallissa lämpötilanalennus ja ohjaava/orja-kytkentä eivät ole mahdollisia.

2. ASENNUS

ASENNUS

- Lämmitin on asennettava vaakasuoraan, jotta se toimii oikein.
- Lämmitin on asennettava voimassa olevien määräysten mukaisesti. Kuvassa 1 esitettyjä vähimmäisetäisyyksiä tulee noudattaa tarkasti.
- Jos lämmitimessä on vakiomallinen liitäntärasia, asennus on sallittu alueen 2 ulkopuolelle. Alueen 2 sisäpuolelle asentaminen on sallittu, jos lämmitimessä on roiskevesitiivistä suojakotelo (kuva 2) ja jos hallintalaitteet (painikkeet, kytkimet jne.) eivät ole kylpevän tai suihkussa olevan henkilön ulottuvilla.
- Lämmitin tulee kiinnittää seinään mukana toimitetuilla kannakkeilla.
- Lämmitintä ei saa sijoittaa sähköpistorasian alle.

KIINNITTÄMINEN

- Merkitse kuvan ja taulukon 3A (yksi paneeli) tai 3B (kaksi paneelia) mukaiset kiinnikkeiden ja ruuvireikien paikat. Huomaa, että 2000 mm pitkien mallien mukana toimitetaan lisäkiinnike, koska niiden keskellä on oltava kolmas kiinnike.
- Huomaa, että kiinnikkeitä voi käyttää alemman kiinnitysreiän korkeuden mittaamiseen, ks. kuva 3C.
- Lämmittimien oikean asennuksen kannalta on tärkeää, että lämmitin kiinnitetään käyttötarkoitusta vastaavalla JA ennustettavissa olevaa väärinkäyttöä ennakoidulla tavalla. Ennen lopullista asentamista huomioon otettavia seikkoja ovat mm. lämmittimen kiinnitystapa seinään, seinän tyyppi ja kunto sekä lämmittimeen mahdollisesti kohdistuvat muut voimat ja painot.
- Laitteen mukana toimitettavat kannakkeet on tarkoitettu ainoastaan massiivipuu-, tiili- ja betoniseiniin ja puukoolauksiin (kiinnitys suoraan puuhun). Seinäpinnoitteen paksuus saa olla enintään 3 mm. Jos lämmitin asennetaan muista materiaaleista, esim. reikätiilistä rakennettuun seinään, neuvottele ratkaisusta asentajan ja/tai kiinnitintoimittajan kanssa.

Suosittellemme ehdottomasti, että asennustyöt annetaan alan ammattilaisen tehtäväksi.

SÄHKÖASENNUS

- Sähkötyöt on tehtävä voimassa olevien määräysten mukaisesti.
- Lämmittimen saa liittää verkkovirtaan ainoastaan pätevä sähköalan ammattilainen. Kytkennät on tehtävä kytkentäkaavion mukaisesti, ks. kuva 4A (ei koske mallia YALI C P).
- Lämmitin tulee liittää verkkovirtaan siihen asennettua sähköjohtoa käyttäen.
- Jos lämmitin asennetaan kylpyhuoneeseen tai suihkutilaan, se on suojattava vikavirtasuojakytkimellä (RCD), jonka nimellisvirta on korkeintaan 30 mA.
- Lämmitimessä on kertakäyttöinen ylikuumenemissuoja, joka laukeaa, jos lämmitin kuumenee liiaksi. Jos lämmitin irrotetaan seinäkiinnikkeistään vaikka vain lyhyeksikin aikaa, se on aina kytkettävä pois päältä, ks. kuva 4B. Tämä saattaa laukaista kertakäyttöisen ylikuumenemissuojan. Jos ylikuumenemissuoja laukeaa, sen lämpövastus on vaihdettava uuteen; ota yhteyttä toimittajaan.

3. KÄYTTÖ

- Virtapainike sijaitsee lämmittimen ohjauspuolella (F, kuva 5). Lämmittimeen saa kytkeä virran vasta kun se on asennettu oikein ja kiinnitetty seinäkiinnikkeisiin (kuva 3E). Kun lämmittimeen on kytketty virta, merkkivalo (A) muuttuu vihreäksi tai punaiseksi lämmitystarpeesta riippuen.

ITSENÄINEN LÄMMITIN

- Valitse säätimestä D jokin seuraavista toimintatiloista (kuva 5):

MUKAVUUSTILA

Tämä käyttötila on tarkoitettu normaaliin käyttöön.



MUKAVUUSTILA

- Käännä säädin D aurinkosymbolin kohdalle.
- Valitse huoneeseen haluamasi lämpötila 5–30 °C säätimestä B

ALENNETTU LÄMPÖTILA

Valitse tämä toimintatila yön ajaksi tai jos asunto jää useiksi tunneiksi tyhjilleen. Tässä tilassa huoneen lämpötilaa alennetaan 3,5 °C mukavuustilassa asetetusta lämpötilasta.



ALENNETTU LÄMPÖTILA

- Käännä säädin D kuusymbolin kohdalle.

AUTOMAATTINEN TOIMINTATILA

- Tämä tila on tarkoitettu käytettäväksi yhdessä ulkoisen tai sisäänrakennetun ohjelmointilaitteen kanssa. Jos lämmitintä käytetään ilman ulkoista ohjelmointilaitetta, se toimii valittuna olevan esiasetetun tai käyttäjän määrittämän ohjelman mukaisesti.

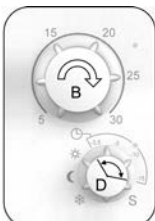

AUTOMAATTINEN TOIMINTATILA

- Valitse haluamasi lämpötila 5–30°C huoneen normaalin käytön ajaksi säätimestä B.

- Käännä säädin D kellosymbolin alueen kohdalle. Lämmittimen lämpötilaa lasketaan öisin tai huoneen ollessa tyhjillään. Asteikon arvo ilmaisee halutun lämpötilan alennuksen suuruuden.

PAKKASSUOJAUS

Tämä toimintatila on tarkoitettu suojaamaan pitkäksi aikaa tyhjilleen jäävää asuntoa. Lämmitin pitää huoneen lämpötilan 7 °C:ssa.

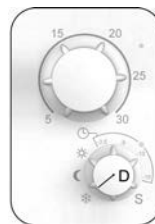

PAKKASSUOJAUS

- Käännä säädin D lumihiihtalesymbolin kohdalle.

OHJAUSYKSIKKÖÖN YHDISTETTY LÄMMITIN

- Jos lämmitin on kytketty ohjausyksikköön (kuva 4A), valitse automaattinen toimintatila.

AUTOMAATTINEN TOIMINTATILA

- Jos asunto jää pitkäksi aikaa tyhjilleen esim. loman aikana, ajastinohjelman voi ohittaa kääntämällä säätimen D alennetun lämpötilan tai pakkassuojauksen kohdalle.

HUOM! Esivalittu ohjelma d1 pitää olla valittuna.

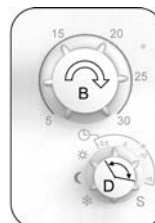

AUTOMAATTINEN TILA

- Valitse haluamasi lämpötila 5–30 °C huoneen normaalin käytön ajaksi säätimestä B.
- Käännä säädin D kellosymbolin alueen kohdalle. Lämmittimen lämpötilaa lasketaan öisin tai huoneen ollessa tyhjillään. Asteikon arvo ilmaisee halutun lämpötilan alennuksen suuruuden.

Esimerkki: Jos lämpötilaksi on asennettu 21°C ja säädin D on asetettu -5:een, lämmitää lämmitin huoneen tässä tapauksessa 16°C:een.

LÄMMITINTEN OHJAAVA-ORJA-KYTKENTÄ

- Kun samassa huoneessa on useita lämmittämiä, yksi niistä voidaan valita ”ohjaavaksi”, joka ohjaa muita eli ”orjalämmittämiä”. Orjalämmittimet noudattavat ohjaavanlämmittimen asetuksia.
- Kytkentä vaatii asianmukaista johdotusta (kuva 4A).

HUOM! Kaikki saman ohjaava/orja -lämmittinryhmän lämmittimet tulee olla kytkettynä samaan vaiheeseen liittimellä 1.



ORJATILA

- Käännä orjatilassa käytettäväksi tarkoitettujen lämmittimien säädin D **S**-symbolin kohdalle.



OHJAAVATILA

- Käännä säädin D joko symbolin ☀ ☾ ❄ tai ⌚ kohdalle.

- Vanhempia LVI-lämmittämiä ei pidä liittää ohjaava-orja-kytkentään tämän lämmittimen kanssa.
- Orjalämmittämiä voi olla korkeintaan 10 kpl.

ULKOISEEN TERMOSTAATTIIN TAI KIINTEISTÖAUTOMAATIOJÄRJESTELMÄN KYTKETTYT LÄMMITTIMET

- Jos huonelämpöä säädetään ulkoisella termostaatilla, aseta säädin B (kuva 5) asentoon 30 ja säädin D (kuva 5) alennetulle lämpötilalle, arvoon -15. Kytke lämmitin kuvan 4A osoittamalla tavalla siten, että johdin 3 on auki, kun lämmittimen tulee lämmittää, ja kytkettynä ohjausnollajohtimeen, kun lämmittimen ei pidä lämmittää.
- Ylläolevat ohjeet pätevät, jos ulkoinen termostaatti on asetettu välille 15 - 30°C. Jos ulkoinen termostaatti on asetettava matalammalle lämpötilalle, on radiaattoriin asetettua lämpötilaa alennettava kääntämällä säädintä B.



HUOM:

Lämmittimet on kytkettävä ohjaaviksi lämmittimiksi tässä tapauksessa.

HUOM:

Älä kytke ulkoista termostaattia suoraan johtimeen 1 tai 2, koska tämä lyhentää lämmittimen käyttöikä.

MUUT TOIMINNOT

- Etupaneelin lämmitysvastuksen tehoa ja siten lämmittimen pintalämpötilaa voidaan säätää ohjauspaneelin alaosassa olevasta kytkimestä (E, kuva 5).



MAKS.
90 °C



MAKS.
75 °C



MAKS.
60 °C

HUOMAUTUS: Alla näkyvät tehon korjauskertoimet tulee ottaa huomioon, jos lämmittimen pintalämpötilaksi asetetaan jatkuvasti 60°C tai 75°C.

E-KYTKIN	PINTALÄMPÖT.	YKSI PANEELI	KAKSI PANEELIA
I	Maks. ~ 60°C	~ 0,55	~ 0,80
II	Maks. ~ 75°C	~ 0,70	~ 0,90
III	Maks. ~ 90°C	1	1









Jos esimerkiksi 1000 watin yksipaneelisen lämmittimen suurimmaksi pintalämpötilaksi rajoitetaan 75 °C, suurin teho on 700 W. Jos 1000 watin kaksipaneelisen lämmittimen suurimmaksi pintalämpötilaksi rajoitetaan 60 °C, suurin teho on 800 W. Ota tehon korjauskertoimet huomioon valitessasi lämmittimien lukumäärää ja mallia korvataksesi laskennalliset lämpöhäviöt.

- Lämmittimen toimintatila näkyy LED-merkkivaloista (A ja C, kuva 5).

LED A	
VIHREÄ	Lämmitin on päällä
PUNAINEN	Lämmitin lämmittää
VILKKUVA PUNAINEN	Anturivika
LED C (vain ulkopuolista ohjauslaitetta käytettäessä)	
POIS PÄÄLTÄ	Mukavuustila
VILKKUVA VIHREÄ (4 VILKKUA, TAUKO, 4 VILKKUA JNE.)	Alennettu lämpötila

NÄPPÄINLUKKO

Näppäinlukkotoiminnolla voi estää esim. lapsia tai julkisissa tiloissa sivullisia muuttamasta asetuksia.

- Kytkeäksesi päälle painikelukitustoiminnon käännä kytkin (E, kuva 5) vasemmalle  ja sitten oikealle , ja lopuksi takaisin vasemmalle . Toista tämä 3 kertaa.
 →  →  →  →  → 
- Merkkivalot A ja C vilkkuvat molemmat 5 kertaa.
- Voit poistaa painikelukituksen toistamalla toimet.

HUOMAUTUS: Kun poistat painikelukituksen merkkivalot A ja C vilkkuvat oransseina lukituksen poistamisen aikana. Kun painikelukitus on poistettu, merkkivalot A ja C vilkkuvat vihreinä 5 kertaa.

HUOMAUTUS: Jos säätimiä B tai D tai kytkintä E liikutetaan painikelukituksen ollessa kytkettynä, vilkkuvat merkkivalot A ja C oransseina 5 kertaa merkinä painikelukituksesta.

Toiminto on käytettävissä kaikissa toimintatiloissa.

4. PARAMETRIVALIKKO

KUINKA PÄÄSET PARAMETRIVALIKKOOKIN

Termostaatissa on parametrivalikko. Pääset tähän valikkoon seuraamalla alla olevia vaiheita:

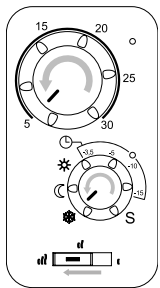

- Käänä säädin B kohtaan **5**, säädin D kohtaan , ja siirrä kytkin E vasemmalle .

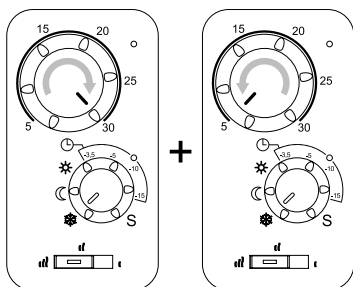

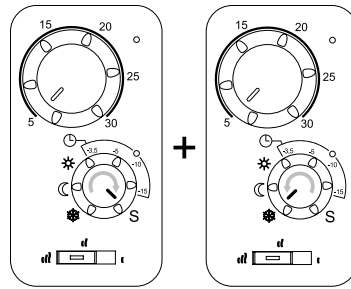

- Käänä säädin B kohtaan **30** ja sitten takaisin kohtaan **5**.

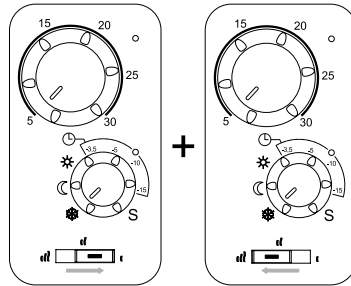

- Käänä säädin D kohtaan **S** ja sitten takaisin kohtaan .



- Siirrä kytkin E kohtaan  ja sitten takaisin kohtaan .

HUOMAUTUS: Merkkivalot A ja C vilkkuvat molemmat vihreinä, kun ollaan parametrivalikon ylimmällä valikkotasolla.



HUOMAUTUS: Parametrivalikossa oltaessa tulisi kytkimen E olla aina vasemmalla , kun sitä ei käytetä.

HUOMAUTUS: Säätimen B asennolla ei ole vaikutusta oltaessa parametrivalikon ylimmällä valikkotasolla.

KUINKA POISTUA PARAMETRIVALIKKOKSISTA

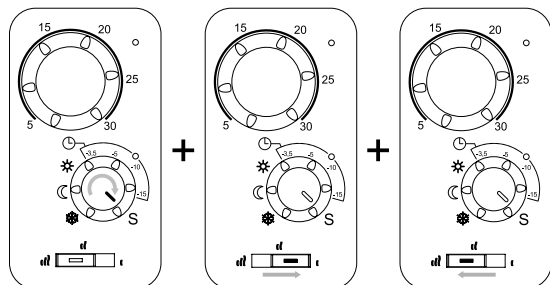
Jos haluat poistua parametrivalikon ylimmältä valikkotasolta ja palata normaaliin käyttöön, älä käytä mitään säätimiä tai kytkimiä 60 sekuntiin. Vaihtoehtoisesti voit seurata alla olevia vaiheita:





- Käänä säädin D kohtaan **S**, ja siirrä sitten kytkin E kohtaan  ja sitten takaisin kohtaan  vahvistaaksesi valinnan.
- Merkkivalot A ja C vilkkuvat punaisina 5 kertaa.

HUOMAUTUS: Säätimet B ja D sekä kytkin E on siirrettävä takaisin normaaleihin asentoihinsa.

PARAMETRIVALIKON TOIMINNOT

Ollessasi parametrivalikon ylimmällä valikkotasolla voit käyttää alla olevia toimintoja:

Merkki	Parametrifunktio
	Ei toimintoa
	Tarkasta ja aseta aika
	Tarkasta ohjelman lämmitysajat
-3,5	Määritä käyttäjän ohjelman lämmitysajat
-5	Valitse lisäominaisuuksia
-10	Valitse ohjelmat
-15	Ei toimintoa
S	Poistu parametrivalikosta

HUOMAUTUS: Jos haluat palata parametrivalikon ylimmälle valikkotasolle edellä mainituista toiminnoista, älä käytä mitään säätimiä tai kytkimiä 60 sekuntiin.

Vaihtoehtoisesti voit seurata alla olevia vaiheita:

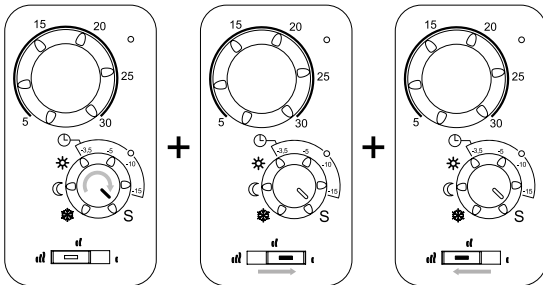

- Käännä säädin D kohtaan **S**.
- Merkkivalot A ja C vilkkuvat molemmat oransseina.
- Siirrä kytkin E kohtaan **I** ja sitten takaisin kohtaan **III** vahvistaaksesi valinnan.
- Merkkivalot A ja C vilkkuvat vihreinä.

TARKASTA JA ASETA AIKA

Päästäksesi tähän toimintoon seuraa alla olevia ohjeita:

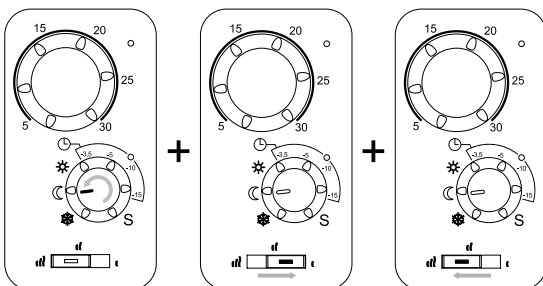

- Käännä säädin D kohtaan **C**, ja siirrä sitten kytkin E kohtaan **I** ja sitten takaisin kohtaan **III** vahvistaaksesi valinnan.
- Merkkivalot A ja C lakkaavat vilkkumasta vihreinä ja alkavat palaa tasaisen punaisina tai vihreinä.

HUOMAUTUS: Käyttöohjeen takasivulla olevaa aikasapluunaa tarvitaan päivän ja kellonajan asettamiseen.

- Leikkaa aikasapluuna irti käyttöohjeesta ja aseta se säätimen päälle.

AJAN TARKASTAMINEN

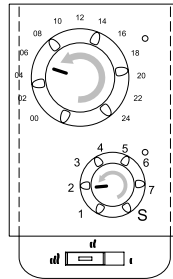

- Käännä säädintä B kunnes merkkivalon A väri vaihtuu punaisesta vihreäksi, ja käännä säädintä D kunnes merkkivalon C väri vaihtuu punaisesta vihreäksi.
- Yllä olevassa esimerkissä aika-arvot ovat Päivä 2 ja kellonaika noin 05:30.

AJAN ASETTAMINEN

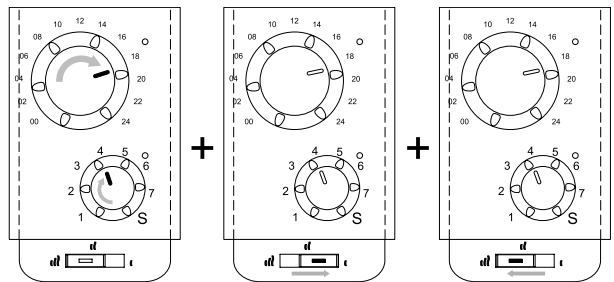

- Asettaaksesi ajan käännä säädin B oikeaan aikaan, ja käännä säädin D oikeaan viikonpäivään.
- Siirrä kytkin E kohtaan **I** ja sitten takaisin kohtaan **III** tallentaaksesi aika-asetuksen.
- Merkkivalot A ja C alkavat molemmat palaa vihreinä.

HUOMAUTUS: Ajan ja päivän asetukset häviävät, jos virta katkeaa pieneksikin hetkeksi sähkökatkon vuoksi tai jos tuote kytketään pois toiminnasta.

TARKASTA OHJELMAN LÄMMITYSAJAT

Päästäksesi tähän toimintoon seuraa alla olevia vaiheita:

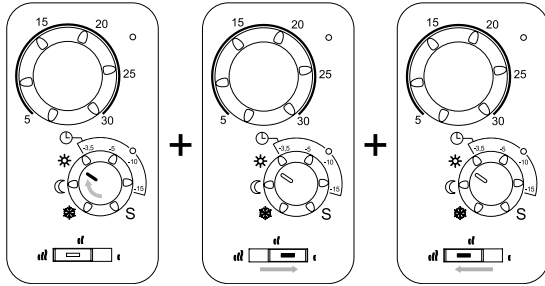

- Käännä säädin D kohtaan ☀ ja siirrä sitten kytkin E kohtaan I ja sitten takaisin kohtaan III vahvistaaksesi valinnan.
- Merkkivalo A lakkaa vilkkumasta vihreänä ja alkaa palaa tasaisen punaisena tai vihreänä.
- Merkkivalo C ei pala.

HUOMAUTUS: Käyttöohjeen takasivulla olevaa aikasapluunaa tarvitaan päivän ja kellonajan tarkastamiseen.

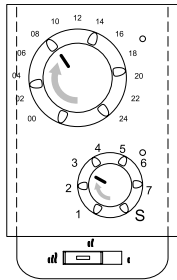

- Käännä säädin D tarkastettavan viikonpäivän kohdalle.
- Käännä säädin B kohdasta 00 kohtaan 24, ja huomioi aika, jolloin merkkivalo A vaihtuu punaisesta vihreäksi.

Punainen = Alennettu lämpötila

Vihreä = Mukavuus-tila

MÄÄRITÄ KÄYTTÄJÄN OHJELMAN LÄMMITYSAJAT

HUOMAUTUS: Käyttäjän määrittämät ohjelmat eivät katoa virtakatkosten yhteydessä, jos ne on tallennettu.

Jos aikaa ja päivää ei ole asetettu, ajaksi palautuu virran kytkeytyessä kuitenkin 00:00 ja päiväksi arvo 1, joten lämmitys ei välttämättä käynnisty odotettuun aikaan.

HUOMAA: Jos käyttäjän määrittämä ohjelma on jo luotu ja tallennettu, katoaa se heti kun siirrytään toimintoon ”Määritä käyttäjän ohjelma”.

Päästäksesi tähän toimintoon seuraa alla olevia vaiheita:

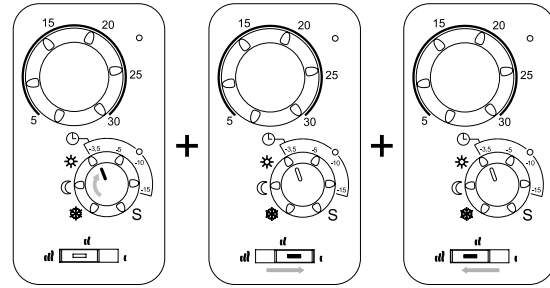

- Käännä säädin D kohtaan -3,5 ja siirrä sitten kytkin E kohtaan I ja sitten takaisin kohtaan III vahvistaaksesi valinnan.
- Merkkivalo A ei pala.
- Merkkivalo C lakkaa vilkkumasta vihreänä ja alkaa vilkkua oranssina/vihreänä merkinä siitä, että säädin D on käännettävä kohtaan Päivä 1.

HUOMAUTUS: Käyttöohjeen takasivulla olevaa aikasapluunaa tarvitaan päivän ja kellonajan asettamiseen.

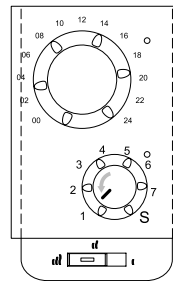

- Käännä säädin D kohtaan 1.
- Merkkivalo A alkaa vilkkua punaisena.
- Merkkivalo C ei pala.

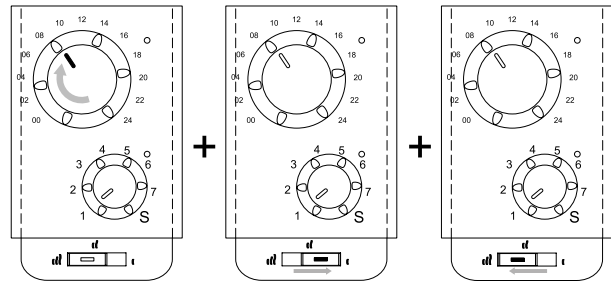

- Käännä säädin B ensimmäisen Mukavuus-jakson aloitusaikaan, ja siirrä sitten kytkin E kohtaan I ja sitten takaisin kohtaan III vahvistaaksesi valinnan.
- Merkkivalo A alkaa vilkkua punaisen sijasta vihreänä.

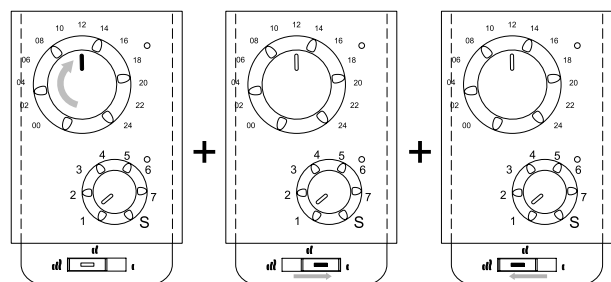

- Käännä säädin B ensimmäisen Mukavuus-jakson lopetusaikaan, ja siirrä sitten kytkin E kohtaan **I** ja sitten takaisin kohtaan **III** vahvistaaksesi valinnan.
- Merkkivalo A alkaa vilkkua vihreän sijasta punaisena.

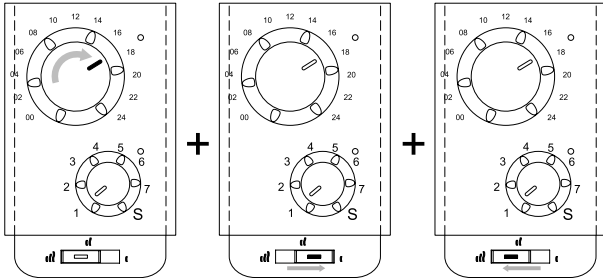

- Käännä säädin B toisen Mukavuus-jakson aloitusaikaan, ja siirrä sitten kytkin E kohtaan **I** ja sitten takaisin kohtaan **III** vahvistaaksesi valinnan.
- Merkkivalo A alkaa vilkkua punaisen sijasta vihreänä.

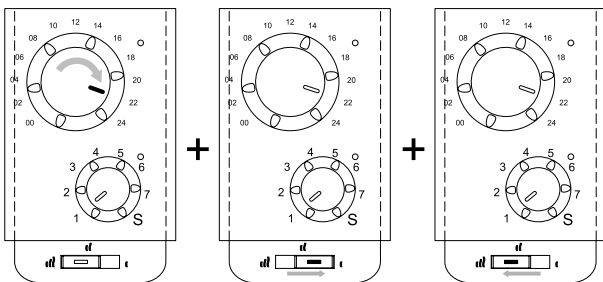

- Käännä säädin B toisen Mukavuus-jakson lopetusaikaan, ja siirrä sitten kytkin E kohtaan **I** ja sitten takaisin kohtaan **III** vahvistaaksesi valinnan.
- Merkkivalo A alkaa vilkkua vihreän sijasta punaisena.
- Toista edellisiä vaiheita, jos Mukavuus-jaksoja tarvitaan enemmän kuin kaksi.

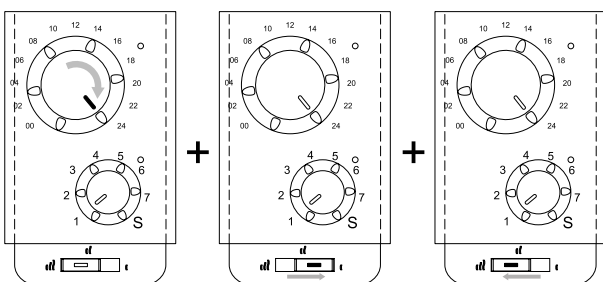

- Kun kaikki Mukavuus-jaksot on määritetty päiville 1, käännä säädintä B kohtaan 24, ja siirrä kytkin E kohtaan **I** ja sitten takaisin kohtaan **III** vahvistaaksesi valinnan.
- Merkkivalo A ei pala.
- Merkkivalo C alkaa vilkkua oranssina/vihreänä merkinä siitä, että säädin D on käännettävä kohtaan Päivä 2.
- Käännä säädin D kohtaan Päivä 2.
- Toista edellisiä vaiheita asettaaksesi kaikki halutut Mukavuus-jaksot päiville 2-7.

HUOMAUTUS: Jos merkkivalo A vilkkui vihreänä edellisen päivän lopussa (Mukavuus-jakso), vilkkuu se vihreänä myös seuraavan päivän alussa merkinä siitä, että Mukavuus-jakso jatkuu seuraavalle päivälle. Käännä säädin B tämän Mukavuus-jakson lopetusaikaan, ja siirrä sitten kytkin E kohtaan **I** ja sitten takaisin kohtaan **III** vahvistaaksesi valinnan. Merkkivalo A alkaa vilkkua vihreän sijasta punaisena.

- Kun säädin D on asetettu kohtaan 24 päivänä 7 merkiksi siitä, että kaikki Mukavuus-jaksot on määritetty, siirrä kytkin E kohtaan **I** ja sitten takaisin kohtaan **III** vahvistaaksesi valinnan.
- Käyttäjän määrittämä ohjelma tallennetaan ja termostaatti siirtyy automaattisesti takaisin parametrivalikkoon.
- Merkkivalot A ja C vilkkuvat vihreinä.

VALITSE LISÄOMINAISUUKSIA

Termostaatissa on toimintoina mukautuva käynnistys ja avoimen ikkunan tunnistus.

MUKAUTUVA KÄYNNISTYS

Ei käytössä - Lämmitys asetettuun Mukavuus-lämpötilaan alkaa ohjelmoituna ajankohtana.

Käytössä - Lämmityksen alkamisaika ennustetaan ja optimoidaan niin, että asetettu Mukavuus-lämpötila saavutetaan ohjelmoituna ajankohtana.

HUOMAUTUS: Tämä ominaisuus toimii ainoastaan silloin, kun lämmitin noudattaa sisäänrakennettua ohjelmoijaa.

AVOIMEN IKKUNAN TUNNISTUS

Tämä toiminto siirtää lämmittimen mistä toimintatilasta tahansa jäätymiseltä suojaavaan tilaan, kun ikkunan avaaminen tunnistetaan (huoneen lämpötila laskee enemmän kuin 2°C alle 10 minuutin aikana). Merkkivalo A alkaa palaa oranssina ja vilkkuu minuutin välein punaisena, kun lämmitys on käynnissä tai vihreänä, kun lämmitys ei ole käynnissä.

Päästäksesi tähän valikkoon ja valitaksesi käyttöön nämä lisäominaisuudet seuraa alla olevia vaiheita:

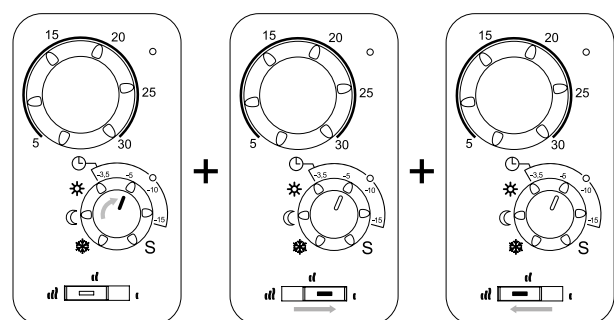

- Käännä säädin D kohtaan **-5**, ja siirrä sitten kytkin E kohtaan **I** ja sitten takaisin kohtaan **III**.
- Merkkivalo A lakkaa vilkkumasta vihreänä ja alkaa palaa tasaisen oranssina.
Oranssi = ominaisuus ei valittuna.
Vihreä = ominaisuus valittuna.
- Merkkivalo C ei pala.

HUOMAUTUS: Mukautuva käynnistys ja avoimen ikkunan tunnistus ovat oletusarvoisesti valittuina.

Merkki	Mukautuva käynnistys	Avoimen ikkunan tunnistus
☼	Ei käytössä	Ei käytössä
☾	Ei käytössä	Käytössä
☼	Käytössä	Ei käytössä
-3,5	Käytössä	Käytössä
-5	Ei toimintoa	
-10	Ei toimintoa	
-15	Ei toimintoa	
S	Poistu (palaa parametrivalikon ylimmälle valikkotasolle)	

- Käännä säädin D kohtaan **☼☾☼** tai **-3,5**, ja siirrä sitten kytkin E kohtaan **I** ja sitten takaisin kohtaan **III** vahvistaaksesi valinnan.
- Merkkivalo A alkaa palaa tasaisen vihreänä merkiksi kulloinkin valittuna olevasta vaihtoehdosta.

VALITSE OHJELMAT

Termostaatissa on 6 esimääritettyä lämmitysohjelmaa, P1 - P6 (kuva 6) ja 1 käyttäjän määrittämä lämmitysohjelma, U1. Päästäksesi tähän valikkoon ja valitaksesi käyttöön lämmitysohjelman seuraa alla olevia vaiheita:

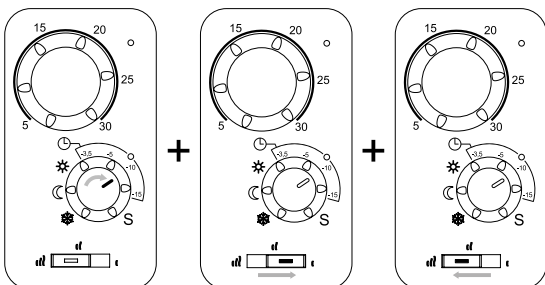

- Käännä säädin D kohtaan **-10**, ja siirrä sitten kytkin E kohtaan **I** ja sitten takaisin kohtaan **III** vahvistaaksesi valinnan.
- Merkkivalo A lakkaa vilkkumasta vihreänä ja alkaa palaa tasaisen oranssina tai vihreänä.
Oranssi = ohjelma ei valittuna.
Vihreä = valittu ohjelma.
- Merkkivalo C ei pala.

Merkki	Ohjelman numero
☼	P1
☾	P2
☼	P3
-3,5	P4
-5	P5
-10	P6
-15	U1
S	Poistu (palaa parametrivalikon ylimmälle valikkotasolle)

- Käännä säädin D halutun ohjelman merkin kohdalle, ja siirrä sitten kytkin E kohtaan **I** ja sitten takaisin kohtaan **III** vahvistaaksesi valinnan.
- Merkkivalo A alkaa palaa tasaisen vihreänä merkiksi siitä, että kyseinen ohjelma on valittuna.

5. HUOLTO, KORJAUKSET JA KÄYTÖSTÄ POISTO

- **VAROITUS:** Irrota laite verkkovirrasta ennen kuin suoritat mitään huoltotoimenpiteitä.
- Laite puhdistetaan pehmeällä kostealla pyyhkeellä. ÄLÄ käytä maalipintaa vahingoittavia kemiallisia puhdistusaineita tai hankausnesteitä.
- Lämmitin on suojattu yllilämpösuojalla ylikuumenemisen varalta. Yllilämpösuojaa ei voi nollata. Yllilämpösuoja katkaisee virran, jos lämmitin ylikuumenee (esim. peittäminen seurauksena).
- Rikkoutunut sähköjohto tulee vaaratilanteiden välttämiseksi antaa valmistajan, ammattitaitoisen huoltoasentajan tai vastaavan vaihdettavaksi.
- Lämmittimen asianmukainen toiminta edellyttää oikean suuruista kasviöljytäyttöä. Laitteen avaamista edellyttävät korjaustyöt tulee siksi antaa ainoastaan valmistajan tai valtuutetun huoltokorjaamon tehtäväksi.
- Jos laite vuotaa, ota yhteyttä valmistajaan tai tämän edustajaan.
- Käytöstä poistettavan lämmittimen sisältämä öljy tulee hävittää jätehuoltomääräysten mukaisesti tai koko lämmittimen voi toimittaa SER-keräyspisteeseen.

6. TAKUU

Tuotteella on 10 vuoden takuu lukuun ottamatta sähköja elektroniikkakomponentteja, joiden takuu on 2 vuotta.

7. TEKNISET OMINAISUUDET

YMPÄRISTÖ: - Käyttölämpötila - Kuljetus- ja varastointilämpötila	-30...+50 °C -30...+70 °C
LÄMPÖTILAN ASETUSVÄLI: - Mukavuustila - Alennettu lämpötila - Pakkassuojaus	+5...+30 °C Lämpötilan alennus kiinteä 3,5 °C ja säädettävä 0-15°C +7 °C
SÄHKÖINEN SUOJAUSLUOKKA	Luokka I
KOTELOINTILUOKKA	<ul style="list-style-type: none"> • IP 21 vakiomallisella liitännätärasiolla. • IP 44 kun liitännätärasiassa on roisketiivis kansi. • IP 44 kun laitteessa on 2-napainen suojamaadoitettu pistoke (vain YALI C P).
JÄNNITE	230 VAC tai 400 VAC – 50 Hz tyyppikilven mukaisesti.
DIREKTIIVIT JA STANDARDIT: Tuote täyttää seuraavien direktiivien ja standardien vaatimukset:	<ul style="list-style-type: none"> • EN 60730-1 • EN 60335-1 • EN 60335-2-30 • EN 62233 • EN 55014-1 • EN 55014-2 • EN 61000-3-2 • EN 61000-3-3 • EN 60529 • Pienjännitedirektiivi 2006/95/EY • EMC-direktiivi 2004/108/EY • RoHS-direktiivi 2002/95/EY • ECO-direktiivi 2009/125/EY

NO SIKKERHETS INFORMASJON

I henhold til sikkerhetsstandarden EN 60335 er teksten nedenfor påkrevd for alle elektriske produkter, ikke kun radiatorer.

Dette apparatet kan brukes av barn fra åtte år og oppover samt personer med reduserte fysiske, sensoriske eller mentale evner eller manglende erfaring og viten, forutsatt at de er under oppsyn eller har fått opplæring i trygg bruk av apparatet og forstår farene som er involvert. Barn må ikke leke med apparatet. Rengjøring og brukervedlikehold må ikke utføres av barn, med mindre de er åtte år eller eldre og under oppsyn.

Oppbevar apparatet og den tilhørende ledningen utilgjengelig for barn under åtte år. Barn under tre år må holdes unna enheten, med mindre de er under oppsyn til enhver tid.

Barn mellom tre og åtte år må kun slå apparatet av/på hvis det er plassert og installert i normal driftsposisjon, samt at de er under oppsyn eller har fått opplæring i trygg bruk av apparatet og forstår farene som er involvert.

Barn mellom tre og åtte år må ikke koble til, innstille eller rengjøre apparatet eller utføre brukervedlikehold.



NO FORSIKTIG

DELER AV DETTE PRODUKTET KAN BLI SVÆRT VARME OG FORÅRSAKE BRANNSKADER. VÆR SPESIELT FORSIKTIG NÅR BARN OG SÅRBARE MENNESKER ER TILSTEDE. FOR Å UNNGÅ OVEROPPHETING MÅ DU IKKE TILDEKKE RADIATOREN. "MÅ IKKE TILDEKkes" BETYR AT RADIATOREN IKKE MÅ BRUKES TIL Å TØRKE KLÆR VED Å FOR EKSEMPEL LEGGE DEM RETT PÅ RADIATOREN.



NO AVHENDING AV AVFALL I HENHOLD TIL WEEE-DIREKTIVET (2002/96/EF)

AVHENDING AV AVFALL I HENHOLD TIL WEEE-DIREKTIVET (2002/96/EF). SYMBOLET PÅ PRODUKTMERKINGEN ANGIR AT PRODUKTET IKKE KAN HÅNTERES SOM HUSHOLDNINGSAVFALL, OG MÅ SORTERES SEPARAT I STEDET. NÅR PRODUKTETS LEVETID HAR UTLØPT, MÅ DET RETURNERES TIL ET AVFALLSANLEGG FOR ELEKTRISKE OG ELEKTRONISKE PRODUKTER. VED Å RETURNERE PRODUKTET BIDRAR DU TIL Å FORHINDRE DEN NEGATIVE INNVIRKNINGEN DET KAN HA PÅ MILJØET HVIS DET BLIR AVHENDET SOM VANLIG HUSHOLDNINGSAVFALL. TA KONTAKT MED DE LOKALE MYNDIGHETENE, DEN LOKALE AVFALLSINNSAMLINGSTJENESTEN ELLER VIRKSOMHETEN DU KJØPTE PRODUKTET FRA, FOR MER INFORMASJON OM GJENVINNING OG INNSAMLING. GJELDER FOR LAND DER DETTE DIREKTIVET HAR BLITT INNFØRT.

1. GENERELL INFORMASJON

- Apparatet er en forseglet elektrisk radiator beregnet på veggmontert installasjon.
- Denne elektriske radiatoren overholder standardene EN 60335-1 og EN 60335-2-30.
- Den elektriske radiatoren er i isolasjonsklasse 1 og har det elektriske beskyttelsesnivået IP21 hvis brukt med en standard koblingsboks, og det elektriske beskyttelsesnivået IP44 hvis brukt med en standard koblingsboks OG sprutsikkert deksel (må bestilles separat) eller er utstyrt med et 2-pinner Schuko-støpsel.
- Den elektriske radiatoren overholder kravene i det europeiske EMC-direktivet 2004/108/EF (CE-merking på alle apparater).
- Produktet leveres med veggbraketter og skruer.
- YALI C C leveres med en tilkoblingskabel utstyrt med en fempolet kontakt og koblingsboks.
- YALI C P (hvor tilgjengelig) leveres med en tilkoblingskabel utstyrt med et Schuko-støpsel med to stifter.

MERK:

YALI C P har begrenset funksjonalitet fordi den kun er utstyrt med et Schuko-støpsel med to stifter. Av den grunn er det ikke mulig å ha kablet tilkobling til en sentral programmeringsinnretning, ekstern klokke, styringssystem for bygninger, eller å koble til radiatoren som hoved- eller hjelperadiator.

2. INSTALLERING

PLASSERING

- Radiatoren må plasseres horisontalt for at den skal fungere riktig.
- Radiatoren må plasseres i henhold til gjeldende regelverk. Minimumsavstandene som er oppgitt i figur 1, må følges nøye.
- Radiatorene kan plasseres "utenfor" sone 2 med standard koblingsboks og i sone 2 hvis koblingsboksen er utstyrt med sprutsikkert deksel (bilde 2), så lenge ingen av brukerkontrollene (knapper, brytere osv.) er under dusjen eller innen rekkevidde for personer i badekaret.
- Radiatoren skal festes til veggen med veggbrakettene som følger med.
- Radiatoren må ikke plasseres under et strømuttak.

FESTING

- Marker avstanden mellom brakettene og posisjonene til skruehullene som vist i tabellen på bilde 3A (enkeltpanel) eller 3B (dobbeltpanel). Vær oppmerksom på at 2000 mm lange produkter leveres med ekstra braketter fordi en tredje brakett må festes på midten av produktet.
- Vær oppmerksom på at braketter kan brukes til å måle høyden for det nedre festehullet, se bilde 3C.
- For riktig installasjon av radiatoren er det av vesentlig betydning at monteringen av radiatoren utføres på en slik måte at den er egnet for den bruk den er beregnet på, OG for forutsigbar feilbruk. En rekke elementer må tas i betraktning før monteringen ferdigstilles, inkludert hvordan radiatoren festes til veggen, hvilken type vegg den festes på, samt dennes tilstand, i tillegg til eventuelle andre krefter eller vekter som kan virke på festet.
- De medfølgende festematerialene er kun beregnet på installering på vegger av massivt tre, murstein eller betong, eller på vegger med bindingsverk og spikerslag, der festene sitter i bindingsverket. Alle vegger som vurderes for festing, skal ikke ha mer enn 3 mm ornamentering. Ta kontakt med din installatør og/eller spesialistforhandler ved installering på vegger av annet materiale, for eksempel hule mursteiner.

I alle tilfeller anbefales det på det sterkeste at en kvalifisert installatør eller tilsvarende fagperson utfører installeringen.

TILKOBLING

- Den elektriske installasjonen må overholde lokale eller nasjonale regelverk.
- Radiatoren skal kobles til av en kvalifisert elektriker. Se koblingsskjemaet på i fig. 4A for tilkobling av radiatoren. (Gjelder ikke YALI C P-modellen.)
- Radiatoren må kobles til strømtilførselen med den integrerte strømkabelen.
- Hvis radiatoren installeres på et bad eller i et dusjrom, må den beskyttes med en reststrømenhet med en kurs som ikke er større enn 30 MA.
- Radiatoren er utstyrt med et overopphetingsvern som ikke kan nullstilles, og som utløses hvis radiatoren velter. Hvis radiatoren fjernes fra veggbrakettene, om enn bare for en kort tid, må den alltid slås av. Se fig. 4B. Dette kan også utløse overopphetingsvernet som ikke kan nullstilles. Hvis overopphetingsvernet utløses, må termosikringen skiftes. Ta kontakt med leverandøren.

3. DRIFT

- Av/på-knappen sitter nederst på siden der radiatorens brytere sitter (F, bilde 5). Radiatoren må slås på bare når den er riktig installert og sikret til veggbeslagene (bilde 3E). Når radiatoren er slått på, vil LED-lampen (A) lyse grønt eller rødt avhengig av behovet for oppvarming.

FRITTSTÅENDE RADIATOR

- Velg en av de følgende driftsmodusene ved hjelp av dreiebryter D (fig. 5):

KOMFORTMODUS ❄️

Velg denne modusen i perioder med normalt opphold i rommet.

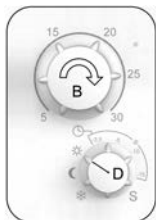

KOMFORTMODUS

- Still dreiebryter D til solsymbolet.
- Velg ønsket romtemperatur 5 og 30 °C ved hjelp av dreiebryter B.

REDUSERT MODUS ☾

Velg denne modusen om natten eller når boligen skal være tom i flere timer fremover. Denne modusen senker romtemperaturen til 3,5 °C under den innstilte temperaturen for komfortmodus.



REDUSERT MODUS

- Still dreiebryter D til månesymbolet.

AUTOMATISK MODUS 🕒

- Denne modusen er ment å skulle brukes i kombinasjon med en ekstern programmeringsenhet, eller den innebygde programmeringsenheten. Hvis den brukes uten en ekstern programmeringsenhet, vil radiatoren følge den valgte forhåndsinnstillingen eller det brukerdefinerte programmet.



AUTOMATISK MODUS

- Velg ønsket romtemperatur for perioder med vanlig opphold i rommet mellom 5 og 30°C ved hjelp av dreiebryter B.

- Still inn dreiebryter D innenfor området som dekkes av klokkesymbolet. Om natten eller i perioder uten opphold i rommet, vil radiatoren senke romtemperaturen. Verdien på skalaen indikerer den ønskede reduksjonen i temperatur.

FROSTVERNMODUS ❄️

Denne modusen skal brukes når huset står tomt i lengre perioder. Radiatoren vil holde romtemperaturen på 7 °C.

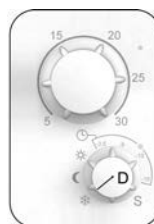

FROSTVERNMODUS

- Still dreiebryter D til snøfnuggsymbolet.

RADIATOR TILKOBLET SENTRALPROGRAMMERER

- Når radiatoren er koblet til en sentral programmeringsinnretning (fig. 4A), velger du automatisk driftsmodus.

AUTOMATISK MODUS 🕒

- Når huset skal stå tomt i lengre perioder (ferier osv.), kan du overstyre klokkeprogrammet ved å stille dreiebryter D til redusert modus eller frostvernmodus.

Merk: Det forhåndsinnstilte programmet d1 må velges.

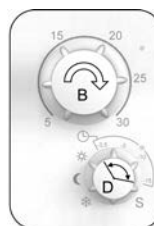

AUTOMATISK MODUS

- Velg ønsket romtemperatur for perioder med vanlig opphold i rommet mellom 5 og 30 °C ved hjelp av dreiebryter B.
- Still inn dreiebryter D innenfor området som dekkes av klokkesymbolet. Om natten eller i perioder uten opphold i rommet, vil radiatoren senke romtemperaturen. Verdien på skalaen indikerer den ønskede reduksjonen i temperatur.

Eksempel: Hvis komforttemperaturen er satt til 21°C og bryteren "D" står på -5, vil radiatoren i dette tilfellet gi en romtemperatur på 16°C.

RADIATORER TILKOBLET SOM HOVEDOG HJELPERADIATORER

- Når flere radiatorer er installert i et rom, kan den ene fungere som hovedradiator og de andre som hjelperadiatorer. Hjelperadiatorerne vil følge varmeanvisningene fra hovedradiatoren.
- En slik installasjon krever riktig kabling (fig. 4A).

Obs! Alle radiatorerne i en hoved-/hjelpgruppe må være koblet til samme fase på pinne 1.

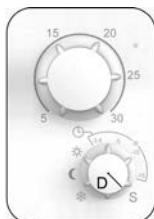

HJELPERADIATORMODUS

- Still dreiebryter D til **S** symbolet på radiatorerne som skal brukes som hjelperadiator.

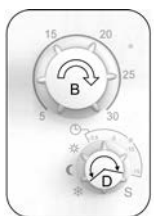

HOVEDRADIATORINNSTILLING

- Still dreiebryter D til et av følgende symboler: ☀ ☾ ❄ eller ⌚

- Eldre LVI-produkter må ikke kobles til som hoved- og hjelperadiatorer med dette produktet.
- Maksimalt ti hjelperadiatorer kan kobles til.

RADIATORER KOBLET TIL EN EKSTERN THERMOSTAT ELLER ET STYRINGSSYSTEM FOR BYGNINGER

- Når du bruker en ekstern termostat til å kontrollere romtemperaturen, angi komforttemperaturen, dreiebryter B (fig. 5), til «30» og temperatur i redusert modus, dreiebryter D (fig. 5), til «-15 °C». Koble til radiatoren i henhold til fig. 4A på en slik måte at tapp 3 er åpen når radiatoren skal avgi varme og koblet til Nøytral når radiatoren ikke skal avgi varme.
- Instruksjonen ovenfor vil virke hvis settpunktstemperaturen til den eksterne termostaten er mellom 15°C og 30°C. Hvis det er nødvendig med en lavere settpunktstemperatur på den eksterne termostaten, må settpunktstemperaturen for radiatoren senkes ved å endre stillingen til bryteren B.

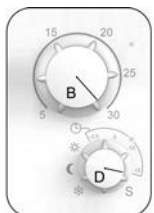

MERK:

Radiatorerne må i dette tilfellet være koblet til som hovedradiator.

MERK:

Ikke koble til en ekstern termostat direkte til tapp 1 eller 2, ettersom dette vil forkorte levetiden til radiatoren.

ANDRE FUNKSJONER

- Bryteren (E, fig. 5) nederst på kontrollpanelet kan brukes til å begrense effekten (overflatetemperaturen) til varmeelementet i frontpanelet.



MERK: Hvis det tas hensyn til radiatorens permanente bruk ved høyst 60°C eller 75°C, skal følgende korreksjonsfaktor brukes for effekten.

E-BRYTER	OVERFLATETEMP.	ENKELTPANEL	DOBBELTPANEL
I	Maks. ~ 60°C	~ 0,55	~ 0,80
II	Maks. ~ 75°C	~ 0,70	~ 0,90
III	Maks. ~ 90°C	1	1











Feks. vil et 1000 watts enkeltpanel med E-bryteren stil til 75 °C levere maks. 700 watt. Et 1000 watts dobbeltpanel med E-bryteren stil til 60 °C vil levere maks. 800 watt. Man må ta hensyn til disse verdiene når man velger antall og type paneler for å dekke de beregnede varmetapene.

- To LED-indikatorer (A og C, fig. 5) indikerer radiatorens driftsmodus.

LED A	
LYSER GRØNT	Radiator slått på
LYSER RØDT	Radiator varmes opp
BLINKER RØDT	Sensorproblem
LED C (kun når ekstern programmeringsenhet er tilkoblet)	
AV	Komfortmodus
BLINKER GRØNT (BLINKER FIRE GANGER, ETTERFULGT AV PAUSE, GJENTATTE GANGER)	Redusert modus

TASTELÅSFUNKSJON

Bruk tastelåsfunksjonen til å forhindre at det gjøres endringer i innstillingene (i et barneværelse, offentlig område osv.)

- Du aktiverer tastelåsfunksjonen ved å skyve bryteren (E, bilde 5), mot venstre , deretter mot høyre , og deretter tilbake mot venstre . Gjenta denne sekvensen 3 ganger.  →  →  →  →  →  → 
- LED-lampe A og C vil begge blinke oransje 5 ganger.
- Gjenta samme fremgangsmåte for å låse opp tastaturet.

MERK: Når du låser opp tastelåsfunksjonen vil LED-lampe A og C blinke oransje under opplåsningssekvensen. Når den er låst opp blinker LED-lampe A og C grønt 5 ganger.

MERK: Hvis det gjøres endringer med bryter B eller D, eller bryter E, mens tastelåsen er aktiv, vil LED-lampe A og C blinke oransje 5 ganger for å vise at tastelåsen er aktiv.



Denne funksjonen er tilgjengelig i alle driftsmoduser.

4. PARAMETERMENY

HVORDAN FÅ TILGANG TIL PARAMETERMENYEN

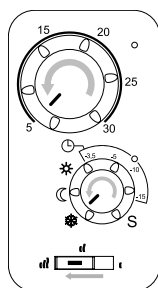
Termostaten har en parametermeny. Bruk følgende fremgangsmåte til å få tilgang til denne menyen:



- Drei bryter B til **5**, drei bryter D til  og skyv bryter E mot venstre .

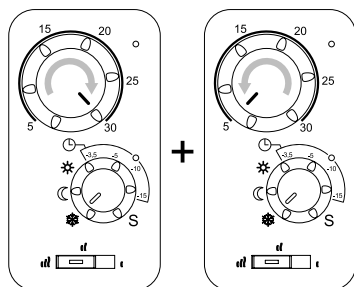

- Drei bryter B til **30** og deretter tilbake til **5**.

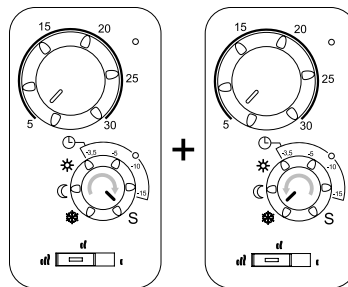

- Drei bryter D til **S** og deretter tilbake til .

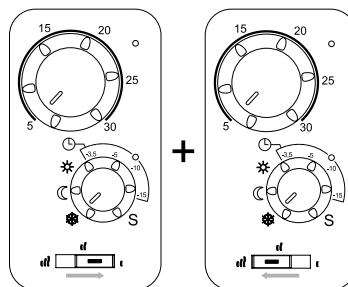

- Skyv bryter E til  og deretter tilbake til .

MERK: LED-lampe A og C vil begge blinke grønt mens du er på øverste nivå av parametermenyen.



MERK: Når du er i parametermenyen, skal du alltid la bryter E stå i -stillingen når den ikke er i bruk.

MERK: Stillingen til bryter B har ingen påvirkning på det øverste nivået av parametermenyen.

HVORDAN AVSLUTTE PARAMETERMENYEN

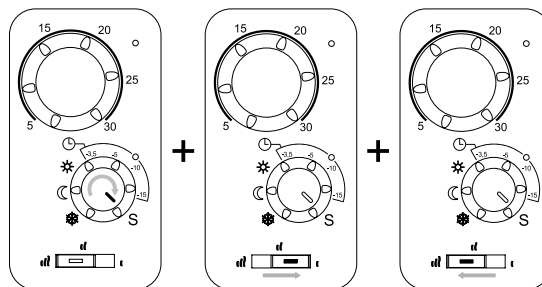
Når du vil avslutte øvre nivå av parametermenyen og gå tilbake til normal bruk, kan du enten la vær å manipulere noen av bryterne i 60 sekunder, eller følge denne fremgangsmåten:



- Drei bryter D til **S** og skyv deretter bryter E til  og deretter tilbake til  for å bekrefte.
- LED-lampe A og C vil begge blinke rødt 5 ganger.

MERK: Dreiebryterne B og D, og glidebryteren E, må være satt på sine normale driftsinnstillinger.

FUNKSJONER TILGJENGELIGE I PARAMETERMENYEN

Når du er på øvre nivå i parametermenyen, har du tilgang til funksjonene nedenfor:

Symbol	Parameterfunksjon
☀	Ingen funksjon
☾	Kontrollere og stille klokken
☀	Kontrollere tider for programoppvarming
-3,5	Definere oppvarmingstider for brukerprogrammer
-5	Velge tilleggsfunksjoner
-10	Velge programmer
-15	Ingen funksjon
S	Avslutt parametermenyen

MERK: Etter at du har angitt funksjonene ovenfor, og hvis du ønsker å gå tilbake til øvre nivå av parametermenyen, må du enten la vær å manipulere noen av bryterne i 60 sekunder, eller følge fremgangsmåten nedenfor:

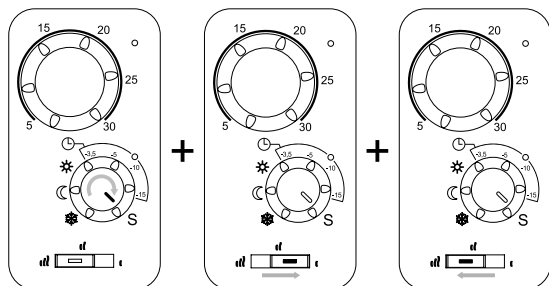

- Drei bryter D til **S**.
- LED-lampe A og C vil begge blinke oransje.
- Skyv bryter E til **I** og deretter tilbake til **II** for å bekrefte.
- LED-lampe A og C vil blinke grønt.

KONTROLLERE OG STILLE KLOKKEN

Følg fremgangsmåten nedenfor for å gå til denne funksjonen:

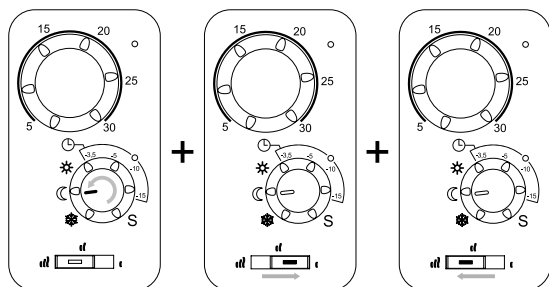

- Drei bryter D til **☾** og skyv deretter bryter E til **I** og deretter tilbake til **II** for å bekrefte.
- LED-lampe A og B slutter å blinke grønt og skifter til å lyse rødt eller grønt kontinuerlig.

MERK: Tidsmalen, som du finner bakerst i brukerhåndboken, er nødvendig for å stille inn dag og klokkeslett.

- Klipp ut tidsmalen fra håndboken og legg den over bryteren.

KONTROLLERE KLOKKESLETTET

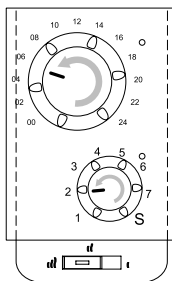

- Drei bryter B inntil LED-lampe A skifter fra kontinuerlig rødt til kontinuerlig grønt, og drei bryter D inntil LED-lampe C skifter fra kontinuerlig rødt til kontinuerlig grønt.
- I eksempelet ovenfor er tidsverdiene Dag 2 og klokkeslettet er ca. 05.30.

STILLE KLOKKEN

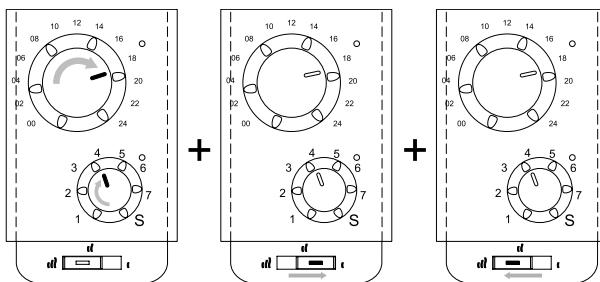

- Du stiller klokken ved å dreie bryter B til gjeldende klokkeslett og dreie bryter D til den nåværende ukedagen.
- Skyv bryter E til **I** og deretter tilbake til **II** for å lagre tidsinnstillingen.
- LED-lampe A og C skifter begge til å lyse grønt kontinuerlig.

MERK: Hvis strømmen blir borte, på grunn av et strømbrudd eller fordi produktet slås av, selv i et par sekunder, går klokke- og dagsinnstillingen tapt.

KONTROLLERE TIDER FOR PROGRAMOPPVARMING

Følg fremgangsmåten nedenfor for å gå til denne funksjonen:

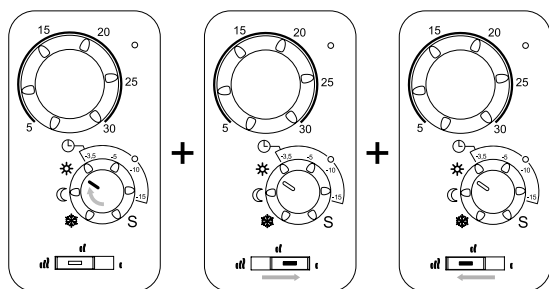

- Drei bryter D til og skyv deretter bryter E til og deretter tilbake til for å bekrefte.
- LED-lampe A slutter å blinke grønt og skifter til å lyse rødt eller grønt kontinuerlig.
- LED-lampe C lyser ikke.

MERK: Tidsmalen, som du finner bakerst i brukerhåndboken, er nødvendig for å kontrollere dag og klokkeslett.

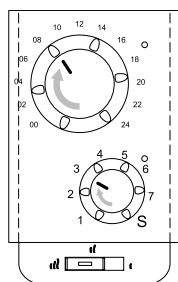

- Drei bryter D til ukedagen som skal kontrolleres.
- Drei bryter B fra 00 timer til 24 timer, og merk deg at tids-LED A skifter mellom rødt og grønt.

Rødt = Redusert modus

Grønt = Komfortmodus

**DEFINERE OPPVARMINGSTIDER FOR
BRUKERPROGRAMMER**

MERK: Når de først er lagret, går ikke brukerdefinerte programmer tapt ved et strømbrudd. Klokken stilles imidlertid tilbake til 00:00 og dag 1 når strømmen vender tilbake. Hvis den ikke stilles er det ikke sikkert produktet vil varme opp til forventede tider.

OBS: Hvis et brukerdefinert program allerede er opprettet og lagret, vil det gå tapt så snart man går til "definere brukerprogram"-funksjonen.

Følg fremgangsmåten nedenfor for å gå til denne funksjonen:

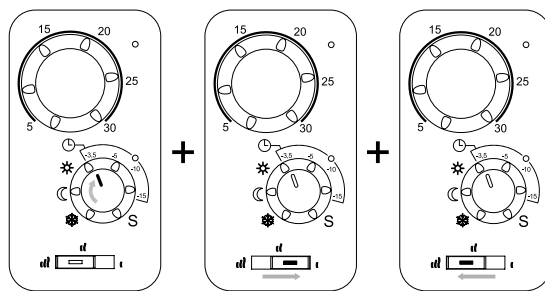

- Drei bryter D til **-3,5** og skyv deretter bryter E til og deretter tilbake til for å bekrefte.
- LED-lampe A lyser ikke.
- LED-lampe C slutter å blinke grønt og skifter til å blinke oransje/grønt, for å indikere at bryter D nå må settes på dag 1.

MERK: Tidsmalen, som du finner bakerst i brukerhåndboken, er nødvendig for å stille inn dag og klokkeslett.

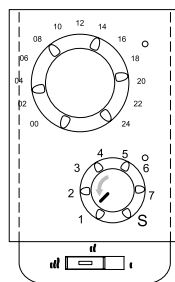

- Drei bryter D til **1**.
- LED-lampe A begynner å blinke rødt.
- LED-lampe C lyser ikke.

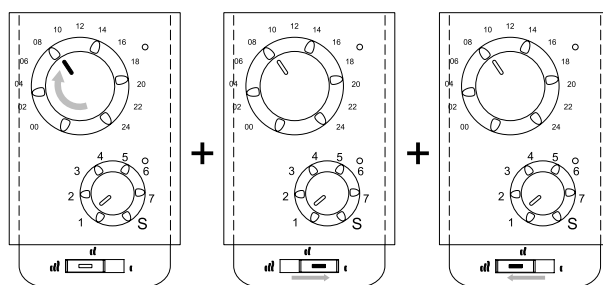

- Drei bryter B til starttidspunktet for den første komfortperioden, og skyv deretter bryter E til og deretter tilbake til for å bekrefte.
- LED-lampe A skifter fra å blinke rødt til å blinke grønt.

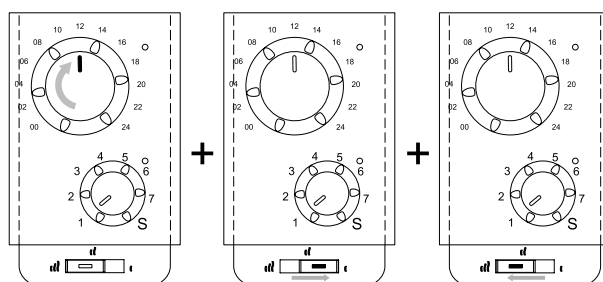

- Drei bryter B til sluttidspunktet for den første komfortperioden, og skyv deretter bryter E til **I** og deretter tilbake til **III** for å bekrefte.
- LED-lampe A skifter fra å blinke grønt til å blinke rødt.

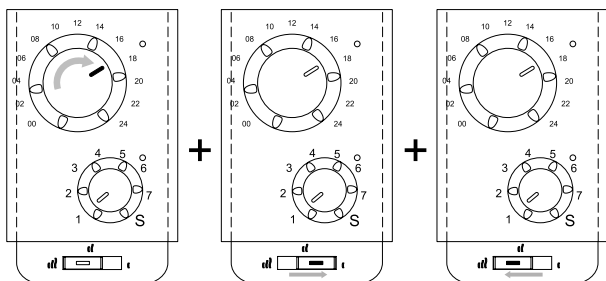

- Drei bryter B til starttidspunktet for den andre komfortperioden, og skyv deretter bryter E til **I** og deretter tilbake til **III** for å bekrefte.
- LED-lampe A skifter fra å blinke rødt til å blinke grønt.

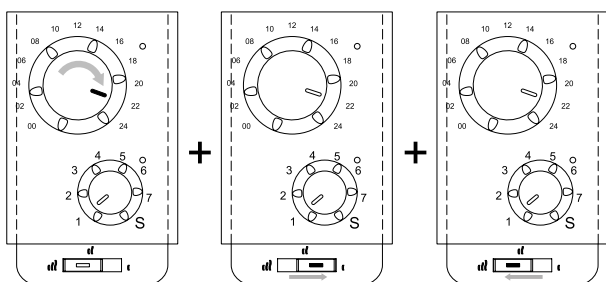

- Drei bryter B til sluttidspunktet for den andre komfortperioden, og skyv deretter bryter E til **I** og deretter tilbake til **III** for å bekrefte.
- LED-lampe A skifter fra å blinke grønt til å blinke rødt.
- Hvis det er behov for mer enn to komfortperioder, må du gjenta de tidligere trinnene for start- og sluttidspunktet for hver komfortperiode.

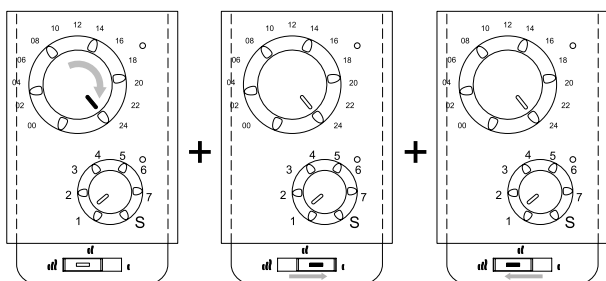

- Hvis alle komfortperiodene er definert for dag 1, kan du dreie bryter B til time 24 og deretter skyve bryter E til **I** og så tilbake til **III** for å bekrefte.
- LED-lampe A lyser ikke.
- LED-lampe C begynner å blinke oransje/grønt for å indikere at bryter D nå må settes på dag 2.

- Drei bryter D til dag 2.
- Gjenta trinnene ovenfor for innstilling av alle ønskede komfortperioder for dag 2 til dag 7.

MERK: Hvis LED-lampe A blinket grønt ved utgangen av forrige dag (komfort), vil LED-lampe A blinke grønt ved starten av påfølgende dag, for å vise at komfortperioden vil fortsette inn i påfølgende dag. Drei bryter B til slutten av denne komfortperioden, og skyv bryter E til **I** og deretter tilbake til **III** for å bekrefte. LED-lampe A skifter fra å blinke grønt til å blinke rødt.

- Når bryter D er satt på time 24 på dag 7, betyr det at alle komfortperioder er definert, og du skal skyve bryter E til **I** og deretter tilbake til **III** for å bekrefte.
- Det brukerdefinerte programmet lagres og termostaten vil avsluttes automatisk og gå tilbake til parametermenyen.
- LED-lampe A og C vil blinke grønt.

VELGE TILLEGGSFUNKSJONER

Termostaten har funksjoner for adaptiv start og registrering av åpent vindu.

ADAPTIV START

Deaktivert - Oppvarming for å nå den innstilte komforttemperaturen vil begynne på det programmerte tidspunktet.

Aktivert - Oppvarming vil starte på det beregnede optimale tidspunktet for å nå den innstilte komforttemperaturen på det programmerte tidspunktet.

MERK: Denne funksjonen vil kun fungere når radiatoren følger den innebygde programmeringsinnretningen.

REGISTRERING AV ÅPENT VINDU

Denne funksjonen vil skifte radiatoren fra enhver annen aktiv modus til "Frostvern"-modus når det registreres et åpent vindu (romtemperaturen faller med mer enn 2°C på 10 minutter). LED-lampe A vil skifte til å lyse oransje kontinuerlig, og blinke rødt hvert minutt under oppvarming, eller blinke grønt hvert minutt når det ikke foregår oppvarming.

Følg fremgangsmåten nedenfor for å gå til denne menyen og velge disse tilleggsfunksjonene:

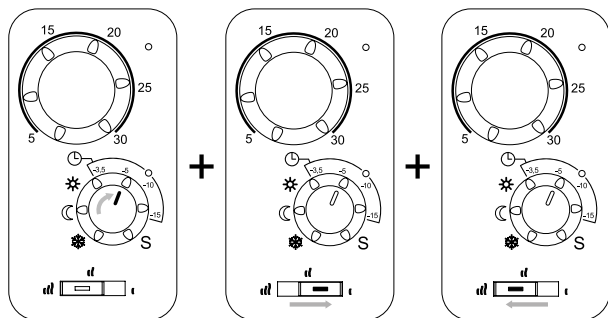

- Drei bryter D til **-5** og skyv deretter bryter E til **I** og deretter tilbake til **III**.
- LED-lampe A slutter å blinke grønt og skifter til å lyse oransje kontinuerlig.

Oransje = funksjon ikke valgt.

Grønt = funksjon er valgt nå.

- LED-lampe C lyser ikke.

MERK: Adaptiv start og registrering av åpent vindu er begge aktivert som standard.

Symbol	Adaptiv start	Registrering av åpent vindu
☼	Deaktivert	Deaktivert
☾	Deaktivert	Aktivert
☼	Aktivert	Deaktivert
-3,5	Aktivert	Aktivert
-5	Ingen funksjon	
-10	Ingen funksjon	
-15	Ingen funksjon	
S	Avslutt (gå tilbake til øvre nivå av parametermenyen)	

- Drei bryter D til ☼☾☼ eller **-3,5** og skyv deretter bryter E til **I** og deretter tilbake til **III** for å bekrefte.
- LED-lampe A skifter til å lyse grønt kontinuerlig for å vise alternativet som er valgt nå.

VELGE PROGRAMMER

Termostaten har 6 forhåndsinnstilte oppvarmingsprogrammer, P1 – P6 (bilde 6) og 1 brukerdefinert oppvarmingsprogram, U1. Følg fremgangsmåten nedenfor for å gå til denne menyen og velge ett av disse oppvarmingsprogrammene:

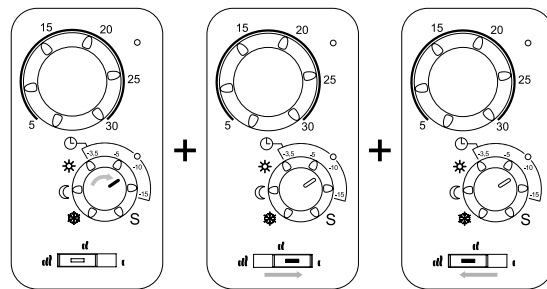

- Drei bryter D til **-10** og skyv deretter bryter E til **I** og deretter tilbake til **III** for å bekrefte.
- LED-lampe A slutter å blinke grønt og skifter til å lyse oransje eller grønt kontinuerlig.
Oransje = program ikke valgt.
Grønt = program er valgt nå.
- LED-lampe C lyser ikke.

Symbol	Programnummer
☼	P1
☾	P2
☼	P3
-3,5	P4
-5	P5
-10	P6
-15	U1
S	Avslutt (gå tilbake til øvre nivå av parametermenyen)

- Drei bryter D til symbolet for det ønskede programmet, og skyv deretter bryter E til **I** og deretter tilbake til **III** for å bekrefte.
- LED-lampe A skifter til å lyse grønt kontinuerlig for å vise at dette programmet nå er valgt.

5. VEDLIKEHOLD, REPARASJON OG AVHENDING

- **ADVARSEL:** Koble fra strømtilførselen før du utfører vedlikehold.
- Produktet skal rengjøres med en myk, fuktig klut. IKKE bruk kjemikalier eller skuremidler, da disse vil skade overflatebehandlingen.
- Radiatoren er utstyrt med et overopphetingsvern som ikke kan nullstilles (smeltesikring). Dette vernet kobler fra strømmen hvis radiatoren blir for varm (f.eks. hvis den tildekkes).
- En skadet strømlledning må skiftes ut for å unngå risiko, av produsent, serviceagent eller annen kvalifisert person.
- For at radiatoren skal fungere på korrekt måte, må den inneholde korrekt mengde vegetabilisk olje. All reparasjon som krever at radiatoren må åpnes skal derfor kun utføres av produsenten eller en godkjent representant for produsent.
- Ta kontakt med produsenten eller produsentens representant ved lekkasje.
- Når radiatoren når slutten av levetiden, må oljen avhendes i samsvar med lokale regler for miljøvennlig avhending av avfall.

6. GARANTI

Dette produktet har en garanti på ti år, med unntak av de elektriske og elektroniske komponentene, som har en garanti på to år.

7. TEKNISKE EGENSKAPER

MILJØ: - Driftstemperatur - Transport- og lagringstemperatur	-30 °C til +50 °C -30 °C til +70 °C
OMRÅDER FOR TEMPERATURINNSTILLINGER: - Komfortmodus - Redusert modus - Frostvernmodus	+5 °C til +30 °C Temp.reduksjon mellom -3,5 °C og -15 °C +7 °C
ELEKTRISK ISOLERING	Klasse I
ELEKTRISK BESKYTTELSE	<ul style="list-style-type: none"> • IP 21 når installert med standard koblingsboks. • IP 44 når installert med koblingsboks med sprutsikkert deksel. • IP 44 når utstyrt med Schuko-støpsel med to stifter (kun YALI C P-modeller).
STRØMTILFØRSEL	230 VAC eller 400 VAC – 50Hz i henhold til merket for produktklassifiseringen.
DIREKTIVER OG STANDARDER: Dette produktet har blitt utformet for samsvar med følgende direktiver og standarder.	<ul style="list-style-type: none"> • EN 60730-1 • EN 60335-1 • EN 60335-2-30 • EN 62233 • EN 55014-1 • EN 55014-2 • EN 61000-3-2 • EN 61000-3-3 • EN 60529 • LV-direktiv 2006/95/EF • EMC-direktiv 2004/108/EF • RoHS-direktiv 2002/95/EF • ECO-direktiv 2009/125/EF

SÄKERHETS INFORMATION

Enligt säkerhetsstandarden EN 60335 är texten nedan obligatorisk på alla elektriska produkter, inte bara radiatorer.

Elradiatorn kan användas av barn från 8 år och uppåt och personer med nedsatt fysisk eller mental förmåga eller brist på erfarenhet och kunskap, om de övervakas eller får instruktioner om hur man använder elradiatorn på ett säkert sätt och de förstår vilka risker som är inblandade. Barn bör inte leka med elradiatorn. Rengöring och underhåll får inte genomföras av barn om de inte är äldre än 8 år och övervakas.

Håll elradiatorn och dess sladd oåtkomlig för barn under 8 år.

Barn under 3 år bör hållas borta från elradiatorn om de inte övervakas kontinuerligt. Barn från 3 år och yngre än 8 år får endast slå på / stänga av elradiatorn om den har placerats eller installerats på sin normala användningsposition, de blir övervakade och har fått instruktioner om hur man använder elradiatorn på ett säkert sätt och förstår vilka risker som är inblandade.

Barn från 3 år och yngre än 8 år får inte koppla in, reglera och rengöra elradiatorn eller utföra underhållsarbeten.



SE

VAR FÖRSIKTIG

VISSA DELAR AV DEN HÄR PRODUKTEN KAN BLI MYCKET HETA OCH ORSAKA BRÄNNSKADOR. SÄRSKILD UPPMÄRKSAMHET MÅSTE IAKTTAS DÄR BARN OCH UTSATTA MÄNNISKOR ÄR NÄRVARANDE. FÖR ATT UNDVIKA ÖVERHETTNING, TÄCK INTE ÖVER VÄRMEELEMENTET. "FÅR EJ ÖVERTÄCKAS" INNEBÄR ATT VÄRMEELEMENTET INTE FÅR ANVÄNDAS FÖR TORKNING AV KLÄDER, T.EX. GENOM ATT PLACERA DEM DIREKT PÅ ELEMENTET.



SE

AVFALLSHANtering ENLIGT WEEE-DIREKTIVET (2002/96/EG)

AVFALLSHANtering ENLIGT WEEE-DIREKTIVET (2002/96/EG). SYMBOLEN PÅ PRODUKTETIKETTEN ANGER ATT PRODUKTEN INTE FÅR HANteras SOM HUSHÅLLSAVFALL UTAN SKA SORTERAS SEPARAT. ANVÄNDAREN SKA LÄMNA IN DEN UTTJÄNTA PRODUKTEN TILL SÄRSKILD INSAMLINGSSTATION FÖR ELEKTRONISKT OCH ELEKTRISKT AVFALL. GENOM ATT LÄMNA IN PRODUKTEN BIDRAR DU TILL ATT FÖRHINDRA POTENTIELLA NEGATIVA EFFEKTER FÖR MILJÖN OCH MÄNNISKORS HÄLSA SOM ANNARS KAN UPPKOMMA VID OLÄMPLIG AVFALLSHANtering. OM DU VILL HA INFORMATION OM ÅTERVINNING OCH INSAMLINGSSTATIONER KAN DU KONTAKTA DIN KOMMUN, ÅTERVINNINGSCENTRALEN ELLER ÅTERFÖRSÄLJAREN AV UTRUSTNINGEN. GÄLLER I LÄNDER DÄR DIREKTIVET HAR ANTAGITS.

1. ALLMÄN INFO

- Enheten är en sluten elektrisk elradiator avsedd för fast montering på vägg.
- Elradiatorn uppfyller normerna EN 60335-1 och EN 60335-2-30.
- Elradiatorn har isoleringsklass I, har skyddsklass IP21 med kopplingsbox i standardutförande och skyddsklass IP44 med kopplingsbox som har ett stänksäkert skyddslock (beställs separat) eller har en 2-polig jordad Schukoplugg.
- Elradiatorn uppfyller kraven i EU-direktiv 2004/108/EG (CE-märkning av apparater).
- Väggfästen och skruvar följer med.
- YALI C C levereras med anslutningskabel försedd en 5-polig kontakt och kopplingsbox.
- YALI C P (på vissa platser) levereras med kopplingskabel som har 2-polig Schuko-plugg.

OBSERVERA FÖLJANDE:

YALI C P har begränsad funktionalitet eftersom den har en 2-polig Schuko-plugg, därför går det inte att använda en central programmeringsenhet, extern klocka, BMS eller koppling till master-slavnätverk.

2. INSTALLATION

PLACERING

- Elradiatorn måste placeras vågrätt för att fungera korrekt.
- Elradiatorn måste placeras enligt tillämpliga regler. Minimivstånd som anges i bild 1 måste alltid följas.
- Radiatorn kan placeras utanför zon 2 med standardkopplingsbox och inom zon 2 om kopplingsboxen är utrustad med stänkskydd (bild 2), förutsatt att inga styrdon (knappar, strömbrytare etc...) är inom räckhåll för personer i badkar eller under dusch.
- Radiatorn ska monteras på väggen med de medföljande väggfästena.
- Radiatorn får inte placeras under ett eluttag.

FASTSÄTTNING

- Markera avståndet mellan fästena och skruvhålens läge enligt tabellen i bild 3a (enkel panel) eller 3b (dubbel panel). Observera att radiatorer längre än 2000mm levereras med en extra väggkonsol, vilken ska monteras i mitten av radiatoren.
- Observera att konsolen kan användas för att mäta höjden på det undre monteringshålet, se bild 3C.
- För en korrekt installation av radiatoren är det viktigt att monteringen är utförd på ett sådan sätt att den är anpassad för normal användning OCH förutsägbar felanvändning. Ett antal faktorer måste tas i beaktande, bland annat valet av fastsättningsmetod för att säkra radiatorns upphängning på väggen. Väggens material, dess skick och möjliga krafter, stötar eller påfrestningar som radiatoren kan tänkas utsättas för, bör beaktas innan installationen slutförs.
- Det fastsättningsmaterial som medföljer är bara avsett för montering på trä, tegel, betong eller på träreglar i regelväggar. Väggarna bör inte ha mer än 3mm väggbeläggning. För väggar av annat material, till exempel tegel, fråga byggtexpert eller fästdonsleverantör.

Produkten bör helst monteras av en kompetent yrkeskunnig montör.

ANSLUTNING

- Anslutningen ska göras enligt gällande elföreskrifter.
- Produktens elektriska anslutningar får endast utföras av behörig elektriker. Se kabelschemat i bild 4A för anslutning av radiatoren (Gäller inte YALI D P modellen).
- Radiatorn ska anslutas till elnätet med den elkabel som är monterad i enheten.
- Om radiatoren installeras i badrum eller duschrum måste den skyddas med jordfelsbrytare med en nominell läckström som inte överstiger 30 mA.
- Elradiatorn är försedd med ett icke-återställningsbart överhettningsskydd som löser ut om radiatoren ligger ner. Om radiatoren demonteras från väggkonsolerna ens en kort stund så måste den ovillkorligen vara frånslagen, se bild 4B. Det icke-återställningsbara överhettningsskyddet kan även lösa ut vid övertäckning i olyckliga fall. Om det löser ut måste värmepatronen bytas, kontakta din leverantör.

3. DRIFT

- På/Av-knappen sitter längst ner på radiatorns reglagesida (F, bild 5). Radiatorn bör slås "på" först när den är installerad på korrekt sätt och sitter fast på väggkonsolerna (bild 3E). När radiatorn slås på, blir LED-lampan (A) grön eller röd beroende på uppvärmningsbehovet.

FRISTÅENDE ELRADIATOR

- Välj ett av följande driftlägen med hjälp av ratt D (bild 5):

KOMFORTLÄGE ☀

Välj detta läge för perioder med normalt boende.

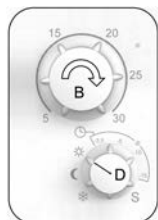

KOMFORTLÄGE

- Vrid ratt "D" till symbolen (Sol).
- Välj önskad rumstemperatur mellan 5 och 30 °C med hjälp av ratt "B".

REDUCERAT LÄGE ☾

Välj detta läge nattetid eller när huset är obebott flera timmar. Detta läge sänker rummets temperatur med 3,5 °C från den inställda temperaturen i Komfortläge.

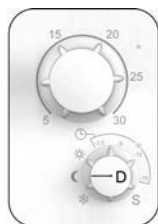

REDUCERAT LÄGE

- Vrid ratt "D" till symbolen (Måne).

AUTOMATISKT LÄGE 🕒

- Detta läge är avsett att användas tillsammans med den inbyggda programmeringsenheten eller en extern programmeringsenhet. Om läget används utan en extern programmerare, styrs radiatorn av det valda förinställda programmet eller det användardefinierade programmet.

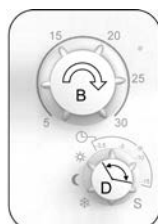

AUTOMATISKT LÄGE

- Välj önskad rumstemperatur (komforttemperatur) för perioder med normalt boende mellan 5 och 30°C med hjälp av ratt "B".

- Vrid ratt "D" inom området som täcks av symbolen . När det centrala kopplingsuret ger signal om temperatursänkning så sänks temperaturen med värdet som ratt "D" pekar på.

FROSTSKYDDSLÄGE ❄

Detta läge kan användas när huset är obebott under längre tid. Radiatorn håller en rumstemperatur på 7 °C.

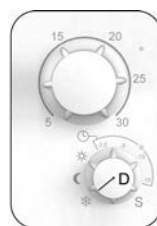

FROSTSKYDDSLÄGE

- Vrid ratt "D" till symbolen (Snöflinga).

RADIATORN ANSLUTEN TILL EN CENTRAL STYRENHET

- När radiatorn är ansluten till en central styrenhet (bild 4A) väljs automatiskt driftläge.

AUTOMATISKT LÄGE 🕒

- När huset är obebott under längre perioder (t.ex. semester) kan du förbigå klockprogrammet genom att vrida ratten "D" till Reducerat eller Frostskyddsläge.

OBS: Det förinställda programmet d1 måste vara valt.

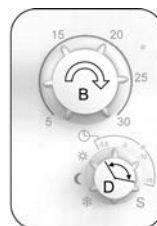

AUTOMATISKT LÄGE

- Välj önskad rumstemperatur (komforttemperatur) för perioder med normalt boende mellan 5 och 30 °C med hjälp av ratt "B".
- Vrid ratt "D" inom området som täcks av symbolen. När det centrala kopplingsuret ger signal om temperatursänkning så sänks temperaturen med värdet som ratt "D" pekar på.

Exempel: Om komforttemperaturen är inställd till 21°C och vrid "D" är inställt till -5, kommer radiatorn i det här fallet ge en rumstemperatur på 16°C.

RADIATORER KOPPLADE I MASTER-SLAVINSTÄLLNING

- När flera radiatorer installeras i ett rum kan en av dem väljas till "master" och de andra kan väljas till "slavar". Slavarna följer uppvärmningsinstruktionerna från masterradiatoren.
- Denna inställning kräver lämplig ledningsdragning (bild 4A).

OBS! Alla radiatorer i en master/slav-grupp måste vara anslutna till en och samma fas på pinne 1.

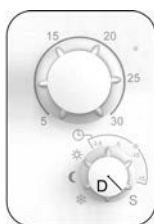

SLAVLÄGE

- Vrid ratt "D" till **S**-symbolen för de radiatorer som ska fungera som slavar.

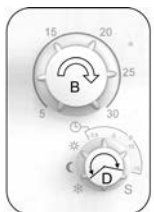

MASTER INSTÄLLNING

- Vrid ratt "D" till ☀️ 🌙 ❄️ eller ⌚-symbolen.

- Yali Comfort, Digital, Parada och Ramo kan endast master/slav-kopplas med varandra, dvs inte med äldre LVImodeller.
- 10 slavradiatorer kan kopplas till en master.

RADIATORER KOPPLADE TILL EXTERN TERMOSTAT

- Vid användning av extern termostat som reglerar rumstemperaturen, sätt komforttemperaturen på ratt B till 5 eller 30 och den reducerade temperaturen till -15. Koppla radiatoren enligt Figur 4A så att pinne 3 är öppen när radiatoren ska avge värme och är ansluten till till N när radiatoren inte ska avge värme.
- Ovanstående instruktion fungerar om den inställda temperaturen för den externa termostaten är mellan 15°C och 30°C. Om en lägre inställd temperatur krävs på den externa termostaten, måste radiatorns inställda temperatur sänkas genom att vrida vred B.

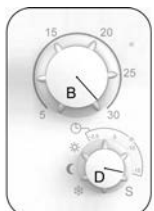

OBS!

Radiatorerna ska kopplas som master radiatorer i detta fall.

OBS!

Koppla inte en extern termostat direkt till pinne 1 eller 2 då detta förkortar radiatorns livslängd.

ANDRA FUNKTIONER

- Reglaget (E, bild 5) längst ner på manöverpanelen kan användas för att begränsa uteffekten (ytttemperaturen) på värmeelementet i frontpanelen.

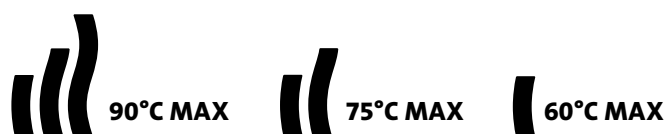

OBS! Om du hela tiden vill använda elradiatoren på 60°C eller maximalt 75°C bör följande korrigeringsfaktor tillämpas för uteffekten.

E REGLAGE	YTTEMPERATUR	ENKEL PANE	DUBBEL PANE
I	~ 60°C max	~ 0.55	~ 0.80
II	~ 75°C max	~ 0.70	~ 0.90
III	~ 90°C max	1	1









T.ex. en 1000 W enkel panel med E-reglaget i position 75 °C ger max. 700 Watt. En 1000 W dubbel panel med E-reglaget i position 60 °C ger max. 800 Watt. Dessa värden bör beaktas när man väljer antal och typ av paneler för att täcka de beräknade värmeförlusterna.

- Två LED-lampor (A och C, vild 5) visar radiatorns driftläge.

LED A	
GRÖN	Radiator tillslagen
RÖD	Radiatorvärme
RÖD BLINKANDE	Sensorproblem
LED C (endast när externt kopplingsur är ansluten)	
AV	Komfortläge
GRÖN BLINKANDE (CYKEL MED 4 BLINKNINGAR, PAUS, 4 BLINKNINGAR OSV.)	Reducerat läge

KNAPPSPÄRR

Använd knappspärren för att förhindra att dina inställningar ändras (i till exempel barnkammare, offentliga utrymmen ...)

- För att aktivera knappspärrfunktionen, skjut brytaren (E, bild 5), åt vänster , sedan åt höger , och sedan tillbaka åt vänster . Upprepa denna sekvens 3 gånger.
 →  →  →  →  → 
- LED-lampa A & C blinkar orange 5 gånger.
- Upprepa samma procedur för att låsa upp knappspärrsatsen.

OBS! När du låser upp knappspärren blinkar LED-lampa A & C orange under upplåsningsssekvensen. När knappspärren har låsts upp blinkar LED-lampa A & C grönt 5 gånger.

OBS! Om några ändringar görs med vred B eller D, eller med brytare E, när låsspärren är aktiverad, blinkar LED-lampa A & C orange 5 gånger för att visa att låsspärren är aktiverad.

Funktionen är tillgänglig i alla driftslägen.

4. PARAMETERMENY

HUR DU AKTIVERAR PARAMETERMENYN

Termostaten är försedd med en parametermeny. Följ följande steg för att aktivera denna meny:

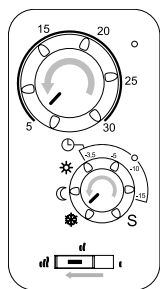

- Vrid ratt B till **5**, vrid ratt D till  och skjut reglage E åt vänster .

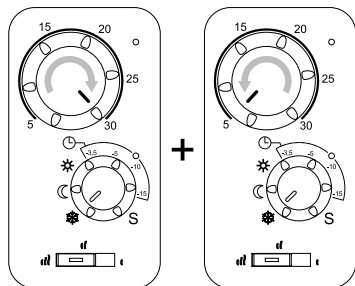

- Vrid ratt B till **30** och sedan tillbaka till **5**.

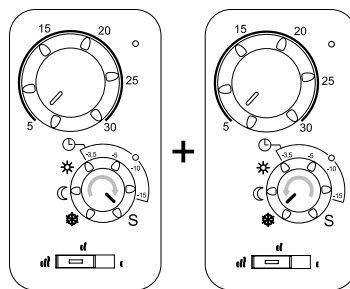

- Vrid ratt D till **S** och sedan tillbaka till .

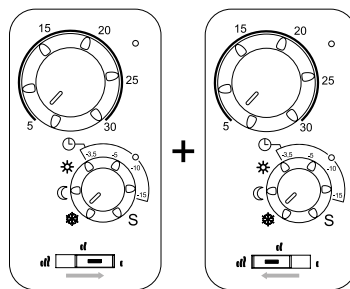

- Skjut reglage E till  och sedan tillbaka till .

OBS! LED-lampa A & C blinkar båda grönt i parametermenyns översta nivå.



OBS! När man är i parametermenyn ska reglage E alltid vara i vänster  läge när det inte används.

OBS! Läget för vred B påverkar inte parametermenyns översta nivå.

HUR DU AVSLUTAR PARAMETERMENYN

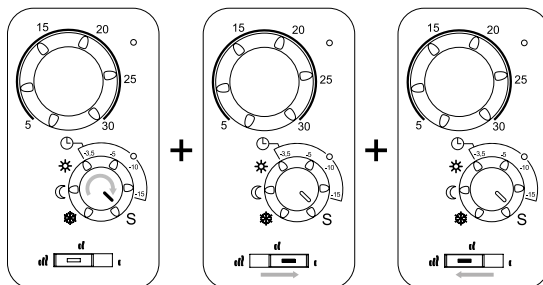
För att avsluta parametermenyns översta nivå och återgå till normal drift ska du antingen undvika att använda något av reglagen under 60 sekunder, eller följa nedanstående steg:





- Vrid ratt D till **S**, skjut sedan reglage E till , sedan tillbaka till  för att bekräfta.
- LED-lampa A & C blinkar rött 5 gånger.

OBS! Vred B & D, och skjut reglage E måste ställas in till de normala driftlägena.

FUNKTIONER TILLGÄNGLIGA I PARAMETERMENYN

I parameternivåns översta nivå kan du nå följande funktioner:

Symbol	Parameterfunktion
	Ingen funktion
	Kontrollera och ställa in tiden
	Kontrollera programmets uppvärmningstider
-3,5	Definiera användarprogrammets uppvärmningstider
-5	Välja ytterligare funktioner
-10	Välja program
-15	Ingen funktion
S	Avsluta parametermenyn

OBS! När du aktiverat ovanstående funktioner och vill återgå till parametermenyns översta nivå, använd inte något av reglagen under 60 sekunder, eller följ nedanstående steg:

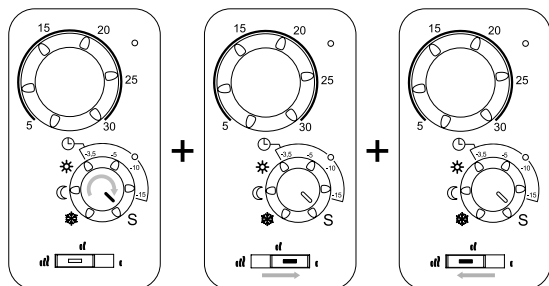

- Vrid ratt D till **S**.
- LED-lampa A & C blinkar båda orange.
- Skjut reglage E till **I** och sedan tillbaka till **II** för att bekräfta.
- LED-lampa A & C blinkar grönt.

KONTROLLERA OCH STÄLLA IN TIDEN

Följ nedanstående steg för att aktivera denna funktion:

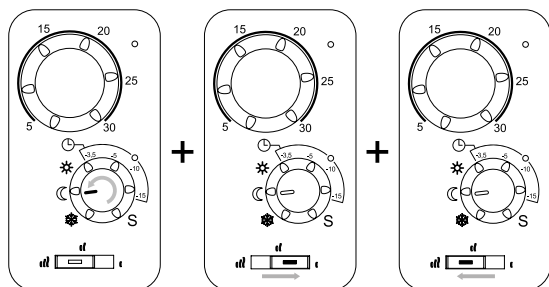

- Vrid ratt D till **C** skjut sedan reglage E till **I** och sedan tillbaka till **II** för att bekräfta.
- LED-lampa A & C slutar blinka grönt och växlar till fast rött eller fast grönt sken.

OBS! Tidsmallen, som finns i slutet av användarhandboken, behövs för att ställa in dagen och tiden.

- Klipp ut tidsmallen från handboken och placera den över reglaget.

KONTROLLERA TIDEN

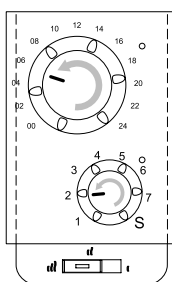

- Vrid ratt B tills LED-lampa A växlar från fast rött till fast grönt sken, och vrid ratt D till LED-lampa C växlar från fast rött till fast grönt sken.
- I ovanstående exempel är tidsvärdena Dag 2 och tiden är cirka 05:30.

STÄLLA IN TIDEN

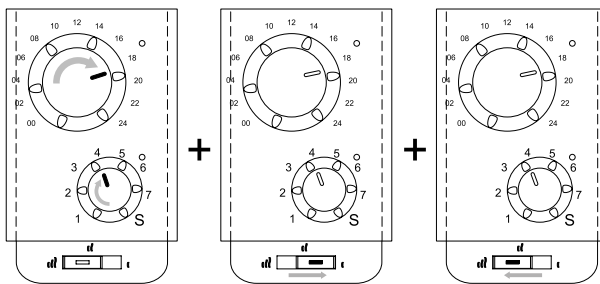





- För att ställa in tiden, vrid ratt B till den aktuella tiden och vrid ratt D till den aktuella dagen i veckan.
- Skjut reglage E till **I** och sedan tillbaka till **II** för att spara tidsinställningen.
- LED-lampa A & C växlar båda till fast grönt sken.

OBS! Om strömmen försvinner på grund av strömavbrott eller att produkten stängs av, även om det bara gäller några sekunder, raderas tids- och daginställningen.

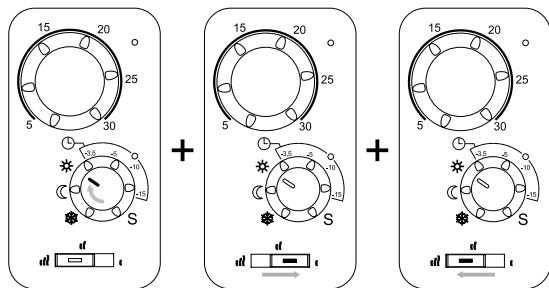
KONTROLLERA PROGRAMMETS UPPVÄRMNINGSTIDER

Följ nedanstående steg för att aktivera denna funktion:



- Vrid ratt D till , skjut sedan reglage E till  och sedan tillbaka till  för att bekräfta.
- LED-lampa A slutar blinka grönt och växlar till fast rött eller fast grönt sken.
- LED-lampa C släcks.

OBS! Tidsmallen, som finns i slutet av användarhandboken, behövs för att kontrollera dag och tid.

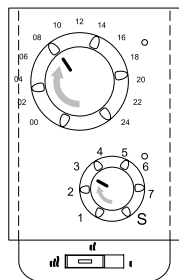

- Vrid ratt D till den dag i veckan som ska kontrolleras.
- Vrid ratt B från 00hrs till 24hrs, och notera vid vilken tid LED-lampa A växlar mellan rött och grönt.

Rött = Reducerat läge

Grönt = Komfortläge



**DEFINIERA ANVÄNDARPROGRAMMETS
UPPVÄRMNINGSTIDER**

OBS! När ett användardefinierat program väl är sparad, försvinner det inte i händelse av strömavbrott. Dock återställs klockslaget till 00.00 och Dag 1 när strömmen återkommer, om tiden inte är inställd. Det innebär att produkten kanske inte värmer upp vid de förväntade tiderna.

OBSERVERA: Om ett användardefinierat program redan har skapats och sparats går det förlorat när funktionen "definiera användarprogram" aktiveras.

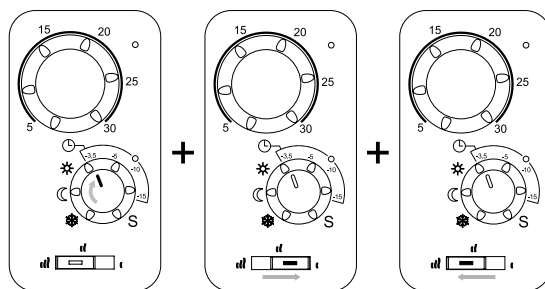
Följ nedanstående steg för att komma till denna funktion:



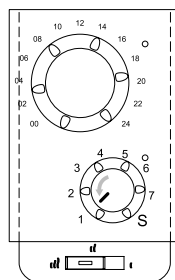

- Vrid ratt D till **-3,5**, skjut sedan reglage E till , sedan tillbaka till  för att bekräfta.
- LED-lampa A släcks.
- LED-lampa C slutar blinka grönt och växlar till att blinka orange/grönt, vilket indikerar att vred D nu måste ställas in till Dag 1.

OBS! Tidsmallen, som finns i slutet av användarhandboken, behövs för att ställa in dag och tid.

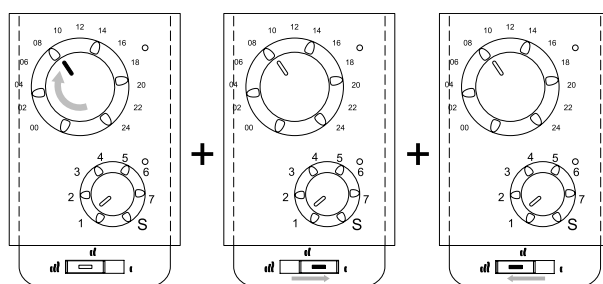

- Vrid ratt D till **1**.
- LED-lampa A börjar blinka rött.
- LED-lampa C släcks.



- Vrid ratt B till starttiden för den första komfortperioden, skjut sedan reglage E till  och sedan tillbaka till  för att bekräfta.
- LED-lampa A växlar från att blinka rött till att blinka grönt.

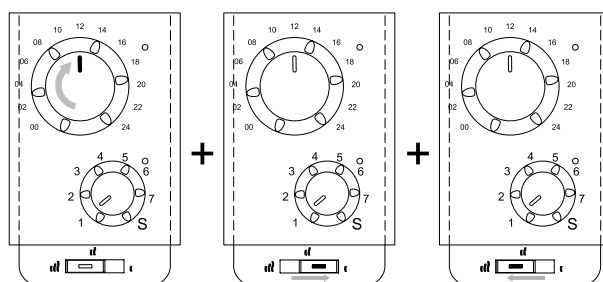

- Vrid ratt B till sluttiden för den första komfortperioden, skjut sedan reglage E till **I** och sedan tillbaka till **III** för att bekräfta.
- LED-lampa A växlar från att blinka grönt till att blinka rött.

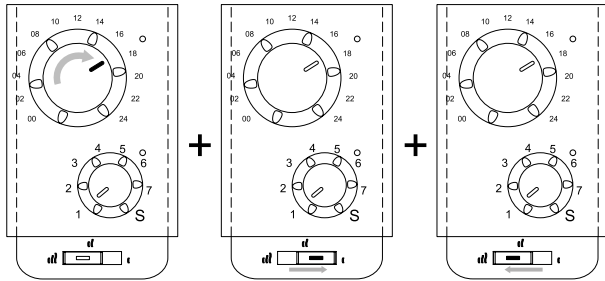

- Vrid ratt B till starttiden för den andra komfortperioden, skjut sedan reglage E till **I** och sedan tillbaka till **III** för att bekräfta.
- LED-lampa A växlar från att blinka rött till att blinka grönt.

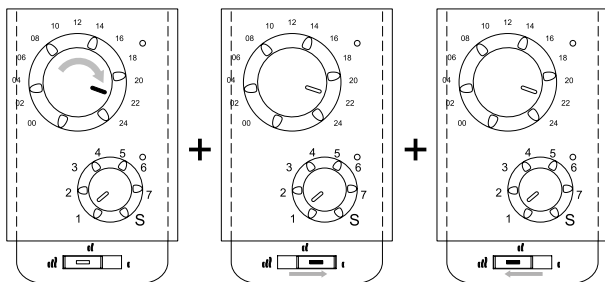

- Vrid ratt B till sluttiden för den andra komfortperioden, skjut sedan reglage E till **I** och sedan tillbaka till **III** för att bekräfta.
- LED-lampa A växlar från att blinka grönt till att blinka rött.
- Om fler än två komfortperioder krävs, upprepa föregående steg för start- och sluttiden för varje komfortperiod.

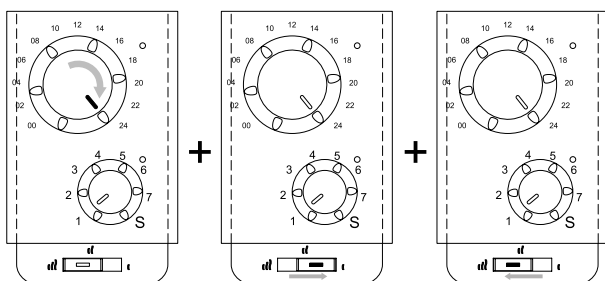

- Om alla komfortperioder har definierats för Dag 1, vrid ratt B till timme 24, skjut sedan reglage E till **I** och sedan tillbaka till **III** för att bekräfta.
- LED-lampa A släcks.
- LED-lampa C börjar blinka orange/grönt, vilket indikerar att vred D nu måste ställas in till Dag 2.

- Vrid ratt D till Dag 2.
- Upprepa föregående steg för att ställa in alla önskade komfortperioder för Dag 2 till Dag 7.

OBS! Om LED-lampa A blinkade grönt vid slutet av föregående dag (komfort) blinkar LED-lampa A grön i början av följande dag, vilket indikerar att komfortperioden fortsätter till följande dag. Vrid ratt B till slutet av denna komfortperiod och skjut sedan reglage E till **I**, sedan tillbaka till **III** för att bekräfta. LED-lampa A växlar från att blinka grönt till att blinka rött.

- När vred D ställs in till timme 24 på Dag 7, vilket visar att alla komfortperioder har definierats, skjut reglage E till **I**, sedan tillbaka till **III** för att bekräfta.
- Det användardefinierade programmet lagras och termostaten automatiskt återgå till parametermenyn.
- LED-lampa A & C blinkar grönt.

VÄLJA YTTERLIGARE FUNKTIONER

Termostaten har funktionerna Anpassad start och Detektering av öppet fönster.

ANPASSAD START

Avaktiverat - Uppvärmning för att nå den inställda komforttemperaturen startar vid den programmerade tiden.

Aktiverat - Uppvärmning startar vid den beräknade optimala tiden för att nå inställd komforttemperatur vid den programmerade tiden.

OBS! Denna funktion fungerar bara när radiatorn följer den inbyggda programmeringsenheten.

DETEKTERING AV ÖPPET FÖNSTER

Denna funktion ändrar radiatorn från ett aktivt läge till "Frostskydd"-läget om ett öppet fönster detekteras (rumstemperaturen sjunker med mer än 2°C på mindre än 10 minuter). LED-lampa A växlar till fast orange sken, och blinkar rött varje minut vid uppvärmning eller blinkar grönt varje minut när uppvärmning inte sker.

Följ nedanstående steg för att aktivera denna meny och välja dessa ytterligare funktioner:

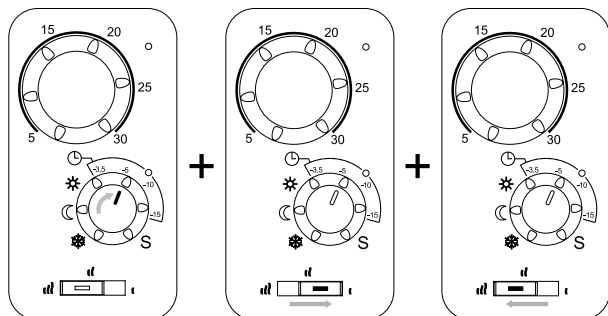

- Vrid ratt D till **-5**, skjut sedan reglage E till **I** och sedan tillbaka till **III** för att bekräfta.
- LED-lampa A slutar blinka grönt och växlar till fast orange sken.

Orange = funktion inte vald.

Grönt = funktion som för närvarande är vald.

- LED-lampa C släcks.

OBS! Anpassad start och detektering av öppet fönster är båda aktiverade som standard.

Symbol	Anpassad start	Detektering av öppet fönster
☼	Avaktiverad	Avaktiverad
☾	Avaktiverad	Aktiverad
☼	Aktiverad	Avaktiverad
-3,5	Aktiverad	Aktiverad
-5	Ingen funktion	
-10	Ingen funktion	
-15	Ingen funktion	
S	Avsluta (återgå till parametermenyns översta nivå)	

- Vrid ratt D till ☼☾☼ eller **-3,5** och skjut sedan reglage E till **I** och sedan tillbaka till **III** för att bekräfta.
- LED-lampa A växlar till fast grönt sken för att visa det valda alternativet.

VÄLJA PROGRAM

Termostaten har sex förinställda uppvärmningsprogram, P1 – P6 (bild 6) och ett användardefinierat uppvärmningsprogram, U1. Följ nedanstående steg för att aktivera denna meny och välja ett av dessa uppvärmningsprogram:

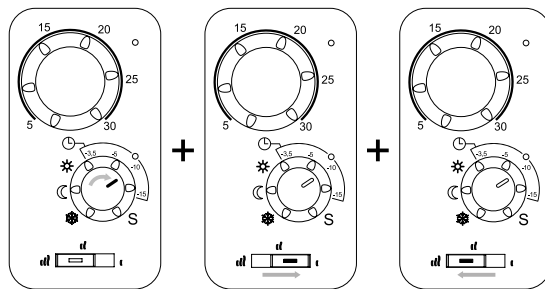

- Vrid ratt D till **-10**, skjut sedan reglage E till **I** och sedan tillbaka till **III** för att bekräfta.
- LED-lampa A slutar blinka grönt och växlar till fast orange eller fast grönt sken.
Orange = program inte valt.
Grönt = program som för närvarande är valt.
- LED-lampa C är släckt.

Symbol	Programnummer
☼	P1
☾	P2
☼	P3
-3,5	P4
-5	P5
-10	P6
-15	U1
S	Avsluta (återgå till parametermenyns översta nivå)

- Vrid ratt D till symbolen som hör till det önskade programmet och skjut sedan reglage E till **I** och sedan tillbaka till **III** för att bekräfta.
- LED-lampa A växlar till fast grönt sken för att visa att detta program nu är valt.

5. UNDERHÅLL, REPARATION OCH SKROTNING

- **VARNING:** Slå av spänningsmatningen innan du utför underhåll av något slag.
- Produkten kan rengöras med en mjuk fuktig trasa. Använd INTE kemiska eller nötande rengöringsmedel
- eftersom de skadar ytan.
- Elradiatorn har ett överhettningsskydd som inte kan återställas (smältsäkring). Överhettningsskyddet slår av spänningsmatningen om elradiatorn blir för het (om den till exempel täcks över).
- Om anslutningskabeln är skadad måste den bytas ut av tillverkaren, dennes servicerepresentant eller annan kvalificerad person.
- För att radiatorn ska fungera måste den vara fylld med rätt mängd vegetabilisk olja. Eventuella reparationer som kräver att radiatorn öppnas får bara utföras av tillverkaren eller godkänd servicetekniker.
- Om det uppstår en läcka, kontakta tillverkaren eller serviceteknikern.
- När radiatorn kasseras ska oljan omhändertas enligt lokala bestämmelser.

6. GARANTI

Produkten har 10 års garanti utom för elektriska och elektroniska komponenter, som har 2 års garanti.

7. TEKNISKA SPECIFIKATIONER

OMGIVNINGSFÖRHÅLLANDEN: - Drifttemperatur - Transport- och förvaringstemp	-30°C till +50°C -30°C till +70°C
INSTÄLLNINGINTERVALL FÖR TEMP: - Komfort - Reducerad - Frysskydd	+5°C till +30°C Sänkning med mellan +3,5°C och +15°C +7°C
ISOLATIONSKLASS	Klass I
KAPSLINGSKLASS	<ul style="list-style-type: none"> • IP 21 Om det installeras med kopplingsboxen i standardutförande. • IP 44 Om standardkopplingsboxen är kompletterad med LVIs stänkskydd (beställs separat).
STRÖMFÖRSÖRJNING	230 VAC eller 400 VAC - 50 Hz enligt produktens typskylt
DIREKTIV OCH NORMER: Produkten har konstruerats för att uppfylla följande direktiv och normer.	<ul style="list-style-type: none"> • EN 60730-1 • EN 60335-1 • EN 60335-2-30 • EN 62233 • EN 55014-1 • EN 55014-2 • EN 61000-3-2 • EN 61000-3-3 • EN 60529 • Lågspänningsdirektivet 2006/95/EC • EMC-direktivet 2004/108/EC • RoHS-direktivet 2002/95/EC • ECO-direktiv 2009/125/EC

DK SIKKERHEDS OPLYSNINGER

Overholdelse af sikkerhedsstandarden EN 60335 gør teksten nedenfor obligatorisk for alle elektriske produkter, ikke kun radiatorer.

Dette apparat kan bruges af børn i alderen otte år og ældre samt af personer med nedsatte fysiske, sensoriske eller mentale evner eller manglende erfaring og viden, såfremt disse er under opsyn eller er blevet instrueret i sikker brug af apparatet og forstår farerne ved brug af apparatet. Børn må ikke lege med apparatet. Børn må ikke rengøre eller vedligeholde apparatet, hvis de ikke er fyldt otte år og ikke er under opsyn.

Opbevar apparatet og apparatets ledning utilgængeligt for børn under otte år. Børn under tre år må ikke opholde sig i nærheden af apparatet, medmindre de er under konstant opsyn.

Børn i alderen tre til otte år må kun tænde/slukke for apparatet, såfremt apparatet er placeret eller monteret i den korrekte driftsposition, og hvis børnene er under opsyn eller er blevet instrueret i sikker brug af apparatet og forstår farerne ved brug af apparatet.

Børn i alderen tre til otte år må ikke tilslutte, indstille, rengøre eller udføre vedligeholdelse på apparatet.



DK FORSIGTIG

DELE AF DETTE PRODUKT KAN BLIVE MEGET VARME OG FORÅRSAGE FORBRÆNDINGER. UDVIS SÆRLIG AGTPÅGIVENHED, HVOR DER ER BØRN OG SÅRBARE PERSONER TIL STEDE. TILDÆK IKKE RADIATOREN FOR AT UNDGÅ OVEROPHEDNING. "MÅ IKKE TILDÆKKES" BETYDER, AT RADIATOREN IKKE MÅ BRUGES TIL AT TØRRE TØJ PÅ VED FOR EKSEMPEL AT PLACERE DET DIREKTE PÅ RADIATOREN.



DK BORTSKAFFELSE AF AFFALD I OVERENSSTEMMELSE MED WEEE-DIREKTIVET (2002/96/EF)

BORTSKAFFELSE AF AFFALD I OVERENSSTEMMELSE MED WEEE-DIREKTIVET (2002/96/EF) SYMBOLET PÅ PRODUKTSKILTET ANGIVER, AT PRODUKTET IKKE MÅ HÅNDBERES SOM HUSHOLDNINGSAFFALD, MEN SKAL SORTERES SEPARAT. NÅR PRODUKTETS DRIFTSLEVETID UDLØBER, SKAL DET RETURNERES TIL ET INDSAMLINGSANLÆG FOR ELEKTRISKE OG ELEKTRONISKE PRODUKTER. NÅR DU RETURNERER PRODUKTET, ER DU MED TIL AT FORHINDRE NEGATIV INDVIRKNING PÅ MILJØET OG MENNESKERS SUNDHED, SOM KAN VÆRE KONSEKVENSEN, HVIS PRODUKTET BORTSKAFFES SOM ALMINDELIGT HUSHOLDNINGSAFFALD. KONTAKT DE LOKALE MYNDIGHEDER/KOMMUNEN, DIN LOKALE GENBRUGSSTATION ELLER DEN VIRKSOMHED, DU HAR KØBT PRODUKTET HOS, HVIS DU ØNSKER FLERE OPLYSNINGER OM GENBRUGS- OG INDSAMLINGSANLÆG. GÆLDER I LANDE, HVOR DETTE DIREKTIV ER VEDTAGET.

1. GENERELLE OPLYSNINGER

- Apparatet er en forseglelet elektrisk radiator, som er beregnet til fast, vægmonteret installation.
- Den elektriske radiator overholder standarderne EN 60335-1 og EN 60335-2-30.
- Den elektriske radiator tilhører isoleringsklasse 1 og har et elektrisk beskyttelsesniveau på IP21, hvis den anvendes med en standardforgreningsdåse, og et elektrisk beskyttelsesniveau på IP44, hvis den anvendes med en standardforgreningsdåse OG det stænktætte dæksel (skal bestilles separat) eller med et tobenet Schuko-stik.
- Den elektriske radiator overholder EU-direktiv 2004/108/EF (CE-mærkning på alle apparater).
- Produktet leveres med vægbeslag og skruer.
- YALI C C leveres komplet med et tilslutningskabel udstyret med et 5-polet stik og en forgreningsdåse.
- YALI C P (hvis tilgængelig) leveres komplet med et tilslutningskabel udstyret med et 2-benet Schuko-stik.

BEMÆRK:

YALI C P har begrænset funktionalitet, fordi den kun er udstyret med et 2-benet Schuko-stik. Derfor er det ikke muligt at oprette en kablet forbindelse til en central programmeringsenhed, et eksternt ur, et centraliseret styresystem i bygningen eller opsætning i master/slavekonfiguration.

2. INSTALLATION

PLACERING

- Radiatoren skal anbringes vandret, for at den kan fungere korrekt.
- Radiatoren skal placeres i overensstemmelse med gældende standarder. Minimumsafstandene angivet på billede 1 skal overholdes nøje.
- Radiatoren skal placeres "uden for" zone 2 med standardforgreningsdåsen og i zone 2, hvis forgreningsdåsen er udstyret med et stænktæt dæksel (billede 2), hvor alle betjeningsanordninger (knapper, kontakter osv.) er uden for rækkevidde for en person i et badekar eller under en bruser.
- Radiatoren skal fastgøres til væggen ved hjælp af de medfølgende vægbeslag.
- Radiatoren må ikke placeres under en stikkontakt.

MONTERING

- Afmærk afstanden mellem beslagene og skruehullernes placering som vist i tabellen på billede 3A (enkelt panel) eller 3B (dobbelt panel). Bemærk, at 2000 mm lange produkter leveres med ekstra beslag, idet et tredje beslag skal monteres midt på produktet.
- Bemærk, at beslagene skal bruges til at måle højden for det nederste fikseringshul, se billede 3C.
- I forbindelse med korrekt installation af radiatoren er det vigtigt, at radiatoren monteres på en måde, der letter den tilsigtede betjening OG forudsigtelig fejlbetjening af radiatoren. Det er nødvendigt at tage hensyn til en række forhold, herunder hvilken fastgørelsesmetode der bruges til at fastgøre radiatoren til væggen, væggens type og tilstand samt andre potentielle kraft- eller vægtpåvirkninger, inden installationen afsluttes.
- De medfølgende fastspændingsmaterialer er kun beregnet til montering på vægge af massivt træ, mursten, beton eller på vægge med træskelet, hvor montering sker direkte i træet. Alle vægge, der tages i betragtning, må have en beklædning på maks. 3 mm. Hvis væggen er lavet af et andet materiale, som f.eks. hulsten, skal du kontakte installatøren og/eller en fagleverandør. **Det anbefales under alle omstændigheder, at monteringen foretages af en autoriseret installatør eller lignende fagperson.**

TILSLUTNING

- El-tilslutning skal ske i overensstemmelse med lokale eller nationale bestemmelser.
- Radiatoren skal tilsluttes af en autoriseret elektriker. Se ledningsdiagrammet i fig. 4A i forbindelse med tilslutning af radiatoren. (YALI C P-modellen er undtaget).
- Radiatoren skal tilsluttes el-forsyningen via enhedens indbyggede forsyningskabel.
- Hvis radiatoren er installeret på et badeværelse eller i et bruserum, skal den beskyttes med en fejlstrømsafbryder (RCD) med en nominel reststrøm på maks. 30 mA.
- Radiatoren er udstyret med overophedningsbeskyttelse, som ikke kan nulstilles, og som udløses, hvis radiatoren vælter. Hvis radiatoren tages ned fra vægbeslagene, selv i et kort stykke tid, skal den altid være slukket. Se fig. 4B. Dette kan endda også udløse overophedningsbeskyttelsen, som ikke kan nulstilles. Hvis overophedningsbeskyttelsen udløses, skal termosikringen udskiftes. Kontakt leverandøren.

3. BETJENING

- On/Off-knappen findes i bunden af kontrolpanelet på siden af radiatoren (F, billede 5). Radiatoren bør kun tændes (On), når den er korrekt monteret og fastgjort til konsollerne (billede 3E). Når radiatoren er tændt, bliver LED (A) grøn eller rød, afhængig af varmebehovet.

SELVSTÆNDIG RADIATOR

- Vælg en af følgende driftstilstande ved hjælp af skive D (fig. 5):

KOMFORTTILSTAND ❄️

Vælg denne tilstand i perioder med almindelig beboelse.

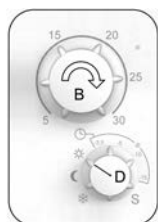

KOMFORTTILSTAND

- Drej skiven "D" hen til solsymbolet.
- Vælg den ønskede rumtemperatur mellem 5 og 30 °C ved hjælp af skiven "B".

TEMPERATURSÆNKNINGSTILSTAND 🌙

Vælg denne tilstand om natten, eller når huset forlades i flere timer. I denne tilstand sænkes temperaturen i rummet med 3,5 °C i forhold til den indstillede temperatur i "Komforttilstand".

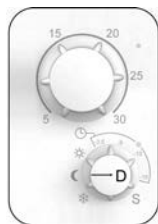

TEMPERATURSÆNKNINGSTILSTAND

- Drej skiven "D" hen til månesymbolet.

AUTOMATISK TILSTAND 🕒

- Denne tilstand er beregnet til at blive brugt sammen med en ekstern programmeringsenhed eller med den indbyggede programmeringsenhed. Hvis den bruges uden den eksterne programmeringsenhed, vil radiatoren følge den valgte forindstilling eller det brugerdefinerede program.

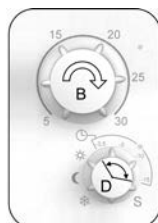

AUTOMATISK TILSTAND

- Vælg den ønskede rumtemperatur for perioder med almindelig beboelse mellem 5 og 30°C ved hjælp af skiven "B".

- Drej skiven "D" i det område, som (Ur)-symbolet dækker over. Om natten og i perioder, hvor huset forlades, sænker radiatoren temperaturen. Værdien på skalaen angiver den ønskede temperatursænkning.

FROSTSIKRINGSTILSTAND ❄️

Denne tilstand skal anvendes, når huset forlades i længere perioder. Radiatoren holder temperaturen i rummet på 7 °C.

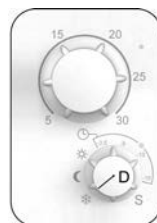

FROSTBESKYTTELSESTILSTAND

- Drej skiven "D" hen til snefnugsymbolet.

RADIATOR TILSLUTTET TIL EN CENTRAL PROGRAMMERINGSENHED

- Vælg automatisk driftstilstand, når radiatoren er tilsluttet en central programmeringsenhed (fig. 4A).

AUTOMATISK TILSTAND 🕒

- Når huset forlades i en længere periode (ferie osv.), kan du tilsidesætte urprogrammeringen ved at dreje skiven "D" til "Temperatursænkningstilstand" eller "Frostsikringstilstand".

Bemærk: Det forudindstillede program d1 skal vælges.



AUTOMATISK TILSTAND

- Vælg den ønskede rumtemperatur for perioder med almindelig beboelse mellem 5 og 30 °C ved hjælp af skiven "B".
- Drej skiven "D" i det område, som (Ur)-symbolet dækker over. Om natten og i perioder, hvor huset forlades, sænker radiatoren temperaturen. Værdien på skalaen angiver den ønskede temperatursænkning.

Eksempel: Hvis komfort-temperaturen indstilles til 21°C og indstillingsknappen "D" er sat til -5, vil radiatoren give en rumtemperatur på 16°C.

RADIATORER TILSLUTTET I EN MASTER/ SLAVE-KONFIGURATION

- Når flere radiatorer er installeret i et rum, kan en af radiatorerne vælges som "master", mens de andre fungerer som "slaver". Slaveradiatorerne følger varmeinstruktionerne fra masterradiatoren.
- Denne konfiguration kræver korrekt ledningsføring (fig. 4A).

Bemærk: Alle radiatorer i en master/slave-gruppe skal være tilsluttet samme fase i ben 1.

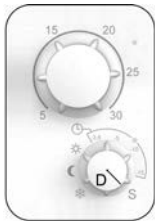

SLAVETILSTAND

- Drej skiven "D" hen til symbolet **S** for at benytte radiatoren som slave.



MASTERINDSTILLING

- Drej skiven "D" hen til et af symbolerne ☀ ☾ ❄ eller ⌚ .

- Ældre LVI-produkter må ikke tilsluttes som slave/master til dette produkt.
- Der kan maksimalt tilsluttes 10 slaver.

RADIATORER TILSLUTTET TIL EN EKSTERN THERMOSTAT ELLER ET CENTRALISERET STYRESYSTEM I BYGNINGEN

- Når der anvendes en ekstern termostat, der styrer rumtemperaturen, skal komforttemperaturen indstilles til "30" via skive B (fig. 5) temperatursænkningstilstandens temperatur til "-15" via skive D (fig. 5). Tilslut radiatoren i henhold til fig. 4A på en sådan måde, at ben 3 er åbent, når radiatoren skal afgive varme, og tilsluttet til Neutral, når radiatoren ikke skal afgive varme.
- Ovennævnte vejledning vil fungere, hvis den indstillede temperatur i den eksterne termostat er mellem 15°C og 30°C. Hvis der kræves lavere temperaturer, skal de indstillede temperaturer på radiatoren reduceres ved at dreje på indstillingsknap B.

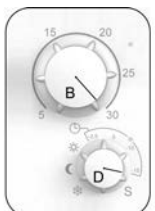

BEMÆRK:

Radiatorer skal tilsluttes som mestre i dette tilfælde.

BEMÆRK:

Tilslut ikke en ekstern termostat direkte til ben 1 eller 2, idet dette vil forkorte radiatorens levetid.

ANDRE FUNKTIONER

- Kontakten (E, billede 5) nederst på kontrolpanelet kan anvendes til at begrænse ydelsen (overfladetemperaturen) af varmeelementet i frontpanelet.



90 °C
MAKS.



75 °C
MAKS.



60 °C
MAKS.

BEMÆRK: Når det overvejes at bruge radiatoren vedvarende ved maks. 60°C eller 75°C, bør følgende korrektionsfaktor anvendes, hvad angår ydelsen.

E-KONTAKT	OVERFLADETEMP.	ENKELTPANEL	DOBBELTPANEL
I	~ 60°C maks.	~ 0,55	~ 0,80
II	~ 75°C maks.	~ 0,70	~ 0,90
III	~ 90°C maks.	1	1











For eksempel leverer et enkeltpanel på 1.000 Watt, hvor E-kontakten står i positionen 75 °C, maksimalt 700 Watt. Et dobbeltpanel på 1.000 Watt, hvor E-kontakten står i positionen 60 °C, leverer maksimalt 800 Watt. Disse værdier bør overvejes, når man vælger antal og type af paneler til at dække de beregnede varmetab.

- To LED-lamper (A og C, fig. 5) angiver radiatorens aktuelle driftstilstand.

LED A	
GRØN	Radiatoren er tændt
RØD	Radiatoren varmer
RØD (BLINKER)	Problem med sensor
LED C (kun når ekstern programmeringsenhed er tilsluttet)	
FRA	Komforttilstand
GRØN (BLINKER) (CYKLUS PÅ 4 BLINK, DEREFTER PAUSE, 4 BLINK, GENTAGET).	Temperatursænkningstilstand

FUNKTIONEN TASTELÅS

Brug funktionen Tastelås for at undgå, at der foretages ændringer i dine indstillinger (på et børneværelse, på et offentligt område osv).

- Key Lock-funktionen aktiveres ved at skubbe kontakten (E, billede 5), til venstre , så til højre  og dernæst tilbage til venstre . Gentag denne rækkefølge 3 gange.
 →  →  →  →  →  → 
- LED A & C blinker begge orange 5 gange.
- Gentag samme procedure for at åbne keypaden.

BEMÆRK: Når Key Lock-funktionen åbnes, blinker LED A & C orange. Når den er åbnet, blinker LED A & C grønt 5 gange.

BEMÆRK: Hvis der foretages ændringer med indstillingsknapperne B eller D, eller med E, når Key Lock er aktiv, blinker LED A & C orange 5 gange, for at angive at Key Lock er aktiv.



Denne funktion er tilgængelig i alle driftstilstande.

4. MENUEN PARAMETRE

SÅDAN ÅBNES PARAMETERMENUEN

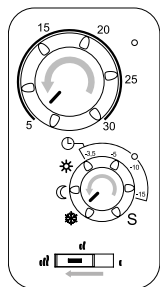
Termostaten har en parametermenu. Gør følgende for at åbne denne menu:



- Drej indstillingsknop B til **5**, drej indstillingsknop D til , og skub kontakt E til venstre .

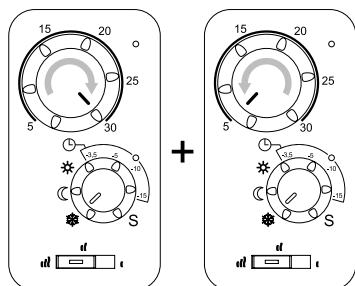

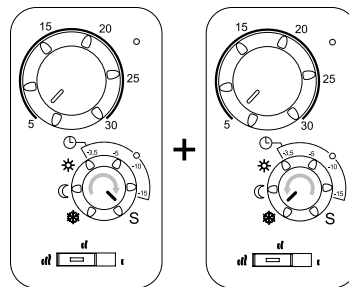

- Drej indstillingsknop B til **30** og så tilbage til **5**.

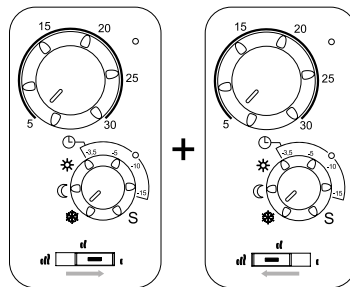

- Drej indstillingsknop D til **S** og så tilbage til .



- Skub kontakt E til  og så tilbage til .

BEMÆRK: LED A & C blinker begge grønt, når de er i øverste niveau af parametermenuen.



BEMÆRK: Når de er i parametermenuen, bør kontakt E altid være i venstre  position, når den ikke er i brug.

BEMÆRK: Positionen af indstillingsknop B har ingen indvirkning på det øverste niveau af parametermenuen.

SÅDAN AFSLUTTES PARAMETERMENUEN

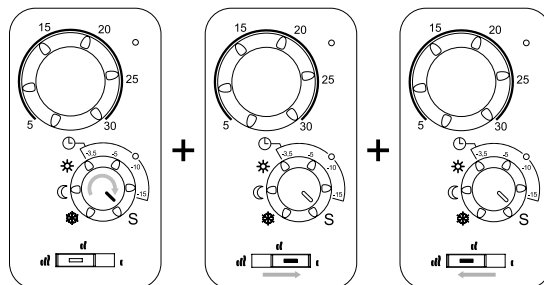
Du kan afslutte fra det øverste niveau af parametermenuen og gå tilbage til normal drift ved enten at dreje på en hvilken som helst betjeningsfunktion i 60 sekunder eller ved at gøre følgende:



- Drej indstillingsknop D til **S**, skub så kontakt E til  og så tilbage til  for at bekræfte.
- LED A & C blinker rødt 5 gange.

BEMÆRK: Indstillingsknop B & D og skydekontakt E skal indstilles til de normale driftspositioner.

TILGÆNGELIGE FUNKTIONER I PARAMETERMENUEN

I øverste niveau af parametermenuen kan man få adgang til følgende funktioner:

Symbol	Parameterfunktion
☼	Ingen funktion
☾	Kontrollér og indstil tiden
☼	Kontrollér programmets opvarmningstider
-3,5	Definér brugerprogrammets opvarmningstider
-5	Vælg yderligere funktioner
-10	Vælg programmer
-15	Ingen funktion
S	Afslut parametermenuen

BEMÆRK: Når du har indtastet de førnævnte funktioner og ønsker at gå tilbage til det øverste niveau af parametermenuen, skal du enten undlade at dreje på nogen som helst af betjeningsfunktionerne i 60 sekunder eller gøre følgende:

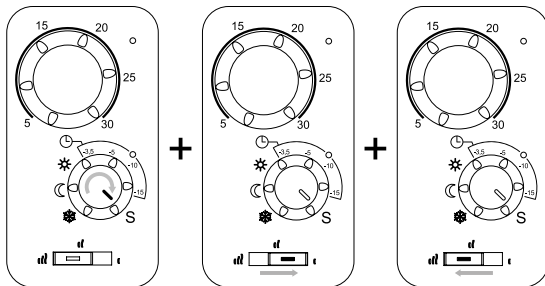

- Drej indstillingsknap D til **S**.
- LED A & C blinker begge orange.
- Skub kontakt E til **I** og så tilbage til **II** for at bekræfte.
- LED A & C blinker grønt.

KONTROLLÉR OG INDSTIL TIDSPUNKTET

Gør følgende for at åbne denne funktion:

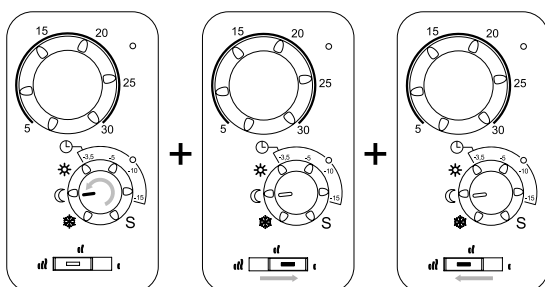

- Drej indstillingsknap D til **☾**, skub så kontakt E til **I** og så tilbage til **II** for at bekræfte.
- LED A & C stopper med at blinke grønt og skifter til konstant rød eller konstant grønt.

BEMÆRK: Tidsskabelonen, der findes bagerst i brugerhåndbogen, skal bruges til indstilling af dag og tidspunkt.

- Klip tidsskabelonen ud af håndbogen, og anbring den over betjeningsfunktionen.

KONTROL AF TIDSPUNKTET

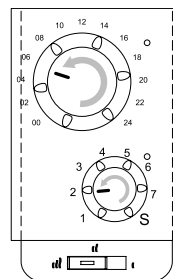

- Drej indstillingsknap B, indtil LED A skifter fra konstant rød til konstant grøn, og drej indstillingsknap D, indtil LED C skifter fra konstant rød til konstant grøn.
- I eksemplet ovenfor er tidsværdierne Dag 2, og tidspunktet er ca. 05:30.

INDSTILLING AF TIDSPUNKTET

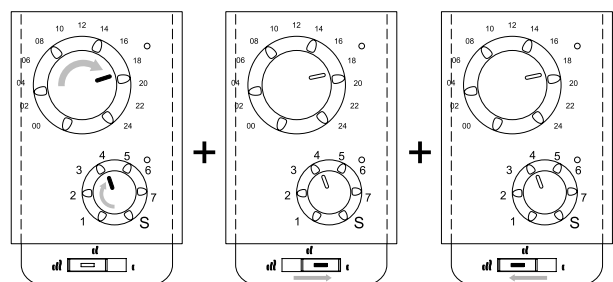

- Indstil tidspunktet ved at dreje indstillingsknap B til det nuværende klokkeslæt, og drej indstillingsknap D til den nuværende ugedag.
- Skub kontakt E til **I** og så tilbage til **II** for at gemme tidsindstillingen.
- LED A & C skifter begge til at lyse konstant grønt.

BEMÆRK: Hvis strømmen forsvinder, som følge af en strømafbrydelse, eller hvis produktet er slukket, selv i få sekunder, vil både tids- og dagsindstillingen blive slettet.

KONTROLLER PROGRAMMETS OPVARMNINGSTIDER

Gør følgende for at åbne denne funktion:

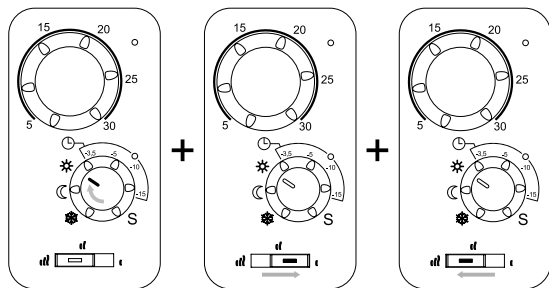

- Drej indstillingsknap D til ☀, skub så kontakt E til **I** og så tilbage til **III** for at bekræfte.
- LED A stopper med at blinke grønt og skifter til konstant rød eller konstant grøn.
- LED C er slukket.

BEMÆRK: Tidsskabelonen, der findes bagerst i brugerhåndbogen, skal bruges til kontrol af dag og tidspunkt.

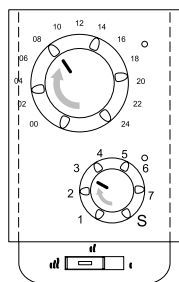

- Drej indstillingsknap D til den ugedag, der skal kontrolleres.
- Drej indstillingsknap B fra 00timer til 24timer, og vær opmærksom på tidspunktet, hvor LED A skifter mellem rød og grøn.

Rød = Nedsat tilstand

Grøn = Comfort-tilstand

DEFINÉR BRUGERPROGRAMMETS OPVARMNINGSTIDER

BEMÆRK: Når det brugerdefinerede program er gemt, kan det ikke gå tabt i tilfælde af strømsvigt. Tiden vil dog blive nulstillet til 00:00 og Dag 1, når strømmen vender tilbage, hvis den ikke er indstillet, så radiatoren vil muligvis ikke opvarme på de forventede tidspunkter.

BEMÆRK: Hvis et brugerdefineret program allerede er oprettet og gemt, vil det blive slettet, så snart funktionen "definér brugerprogram" åbnes.

Gør følgende for at åbne denne funktion:

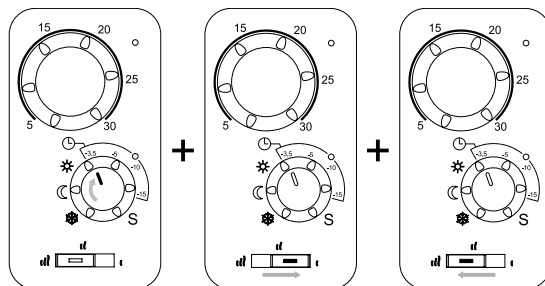

- Drej indstillingsknap D til **-3,5**, skub kontakt E til **I** og så tilbage til **III** for at bekræfte.
- LED A er slukket.
- LED C stopper med at blinke grønt og skifter til at blinke orange/grønt, hvilket angiver, at indstillingsknap D nu skal indstilles til Dag 1.

BEMÆRK: Tidsskabelonen, der findes bagerst i brugerhåndbogen, skal bruges til indstilling af dag og tidspunkt.

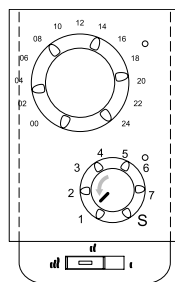

- Drej indstillingsknap D til **1**.
- LED A begynder at blinke rødt.
- LED C er slukket.

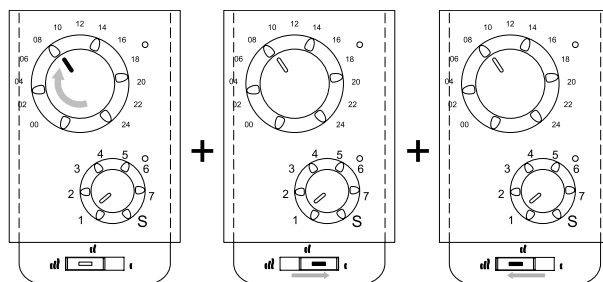

- Drej indstillingsknap B til starten af den første komfortperiode, og skub kontakt E til **I** og så tilbage til **III** for at bekræfte.
- LED A skifter fra at blinke rødt til at blinke grønt.

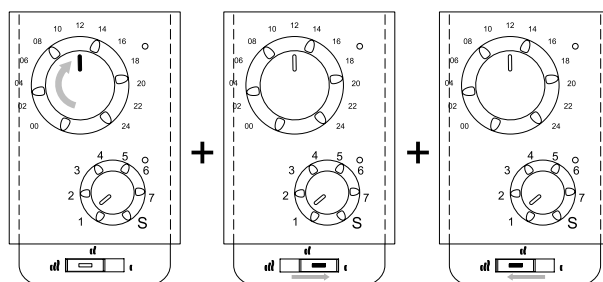

- Drej indstillingsknap B til sluttidspunktet for den første komfort-periode, og skub kontakt E til **I** og så tilbage til **III** for at bekræfte.
- LED A skifter fra at blinke grønnt til at blinke rødt.

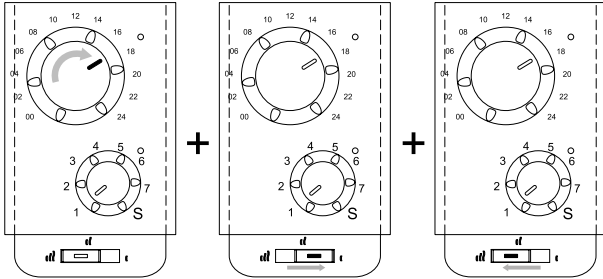

- Drej indstillingsknap B til starttidspunktet for den anden komfort-periode, og skub kontakt E til **I** og så tilbage til **III** for at bekræfte.
- LED A skifter fra at blinke rødt til at blinke grønnt.

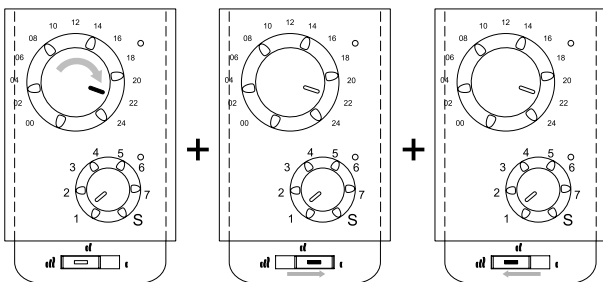

- Drej indstillingsknap B til sluttidspunktet for den anden komfort-periode, og skub kontakt E til **I** og så tilbage til **III** for at bekræfte.
- LED A skifter fra at blinke grønnt til at blinke rødt.
- Hvis der kræves flere end to Comfort-perioder, gentages de tidligere trin for start- og sluttidspunktet for hver komfort-periode.

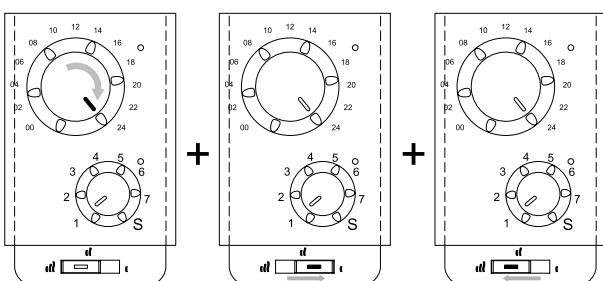

- Hvis alle komfort-perioder er defineret for Dag 1, drejes indstillingsknap B til time 24, og kontakt E skubbes til **I** og så tilbage til **III** for at bekræfte.
- LED A er slukket.
- LED C begynder at blinke orange/grønt, hvilket angiver, at indstillingsknap D nu skal indstilles til Dag 2.

- Drej indstillingsknap D til Dag 2.
- Gentag de tidligere trin til indstilling af alle ønskede komfort-perioder for Dag 2 til Dag 7.

BEMÆRK: Hvis LED A blinkede grønnt ved slutningen af den foregående dag (comfort), blinker LED A grønnt ved starten af den efterfølgende dag, hvilket angiver, at komfort-perioden fortsætter den efterfølgende dag. Drej indstillingsknap B til slutningen af denne komfort-periode, og skub kontakt E til **I** og så tilbage til **III** for at bekræfte. LED A skifter fra at blinke grønnt til at blinke rødt.

- Når indstillingsknap D er indstillet til time 24 på Dag 7, hvilket angiver, at alle komfort-perioder er defineret, skubbes kontakt E til **I** og så tilbage til **III** for at bekræfte.
- Det brugerdefinerede program gemmes, og termostaten vil afslutte automatisk og vende tilbage til parametermenuen.
- LED A & C blinker grønnt.

VÆLG YDERLIGERE FUNKTIONER

Termostaten har funktionerne Tilpasset start og Registrering af åbent vindue.

TILPASSET START

Deaktiveret - Opvarmning indtil den indstillede temperatur i Comfort starter ved det programmerede tidspunkt.

Aktiveret - Opvarmning starter ved det anslåede optimale tidspunkt for at opnå den indstillede temperatur i Comfort ved det programmerede tidspunkt.

BEMÆRK: Denne funktion virker kun, når radiatoren følger den indbyggede programmeringsenhed.

REGISTRERING AF ÅBENT VINDUE

Med denne funktion skifter radiatoren fra enhver aktiv tilstand til tilstanden "Frostbeskyttelse", når der registreres et åbent vindue (rumtemperaturen falder med mere end 2°C på mindre end 10 minutter). LED A skifter til at lyse konstant orange og blinker rødt hvert minut, når der opvarmes, eller den blinker grønnt hvert minut, når der ikke opvarmes.

Gør følgende for at åbne denne menu og vælge de ekstra funktioner:

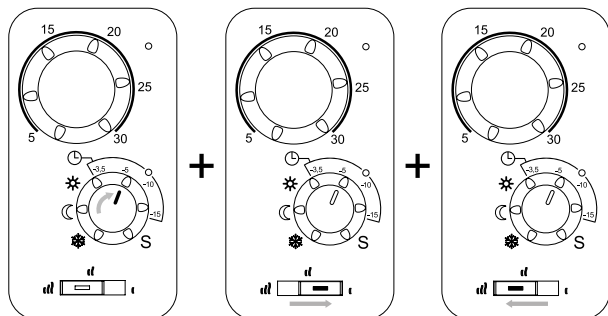

- Drej indstillingsknap D til **-5**, skub kontakt E til **I** og så tilbage til **III**.
- LED A stopper med at blinke grønt og skifter til at lyse konstant orange.

Orange = funktion ikke valgt.

Grøn = funktion valgt.

- LED C er slukket.

BEMÆRK: Funktionerne Tilpasset start og Registrering af åbent vindue er begge indstillet til aktivering som standard.

Symbol	Tilpasset start	Registrering af åbent vindue
☼	Deaktiveret	Deaktiveret
☾	Deaktiveret	Aktiveret
☼	Aktiveret	Deaktiveret
-3,5	Aktiveret	Aktiveret
-5	Ingen funktion	
-10	Ingen funktion	
-15	Ingen funktion	
S	Afslut (gå tilbage til øverste niveau af parametermenuen)	

- Drej indstillingsknap D til ☼☾☼ eller **-3,5**, skub kontakt E til **I** og så tilbage til **III** for at bekræfte.
- LED A skifter til at lyse konstant grønt for at angive den valgte funktion.

VÆLG PROGRAMMER

Termostaten har 6 forudindstillede opvarmningsprogrammer, P1 – P6 (billede 6) og 1 brugerdefineret opvarmningsprogram, U1. Gør følgende for at åbne denne menu og vælge et af disse opvarmningsprogrammer:

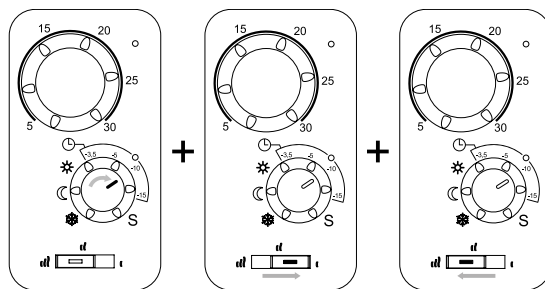

- Drej indstillingsknap D til **-10**, skub kontakt E til **I** og så tilbage til **III** for at bekræfte.
- LED A stopper med at blinke grønt og skifter til at lyse konstant orange eller konstant grønt.
Orange = program ikke valgt.
Grøn = program valgt.
- LED C er slukket.

Symbol	Programtal
☼	P1
☾	P2
☼	P3
-3,5	P4
-5	P5
-10	P6
-15	U1
S	Afslut (gå tilbage til øverste niveau af parametermenuen)

- Drej indstillingsknap D til symbolet for det ønskede program, og skub kontakt E til **I** og så tilbage til **III** for at bekræfte.
- LED A skifter til at lyse konstant grønt, hvilket angiver, at dette program nu er valgt.

5. VEDLIGEHOLDELSE, REPARATION OG BORTSKAFFELSE

- **ADVARSEL:** Frakobl strømforsyningen, før der udføres vedligeholdelsesaktiviteter.
- Produktet skal rengøres med en blød, fugtig klud. Brug IKKE rengøringsmidler, der indeholder kemikalier eller slibemidler, da de kan beskadige overfladen.
- Radiatoren er udstyret med overophedningsbeskyttelse, som ikke kan nulstilles (smeltesikring). Overophedningsbeskyttelsen afbryder strømmen, hvis radiatoren bliver for varm (f.eks. ved tildækning).
- Beskadigede ledninger skal af sikkerhedsmæssige hensyn udskiftes af producenten, en servicerepræsentant eller en anden kvalificeret person.
- Radiatoren skal indeholde den rette mængde vegetabiliske olie for at fungere korrekt. Alt reparationsarbejde, der kræver åbning af radiatoren, må derfor kun udføres af producenten eller en autoriseret servicerepræsentant.
- Kontakt producenten eller servicerepræsentanten i tilfælde af lækage.
- Når radiatorens driftslevetid udløber, skal du følge de lokale bestemmelser for korrekt bortskaffelse af olie på en miljøansvarlig måde.

6. GARANTI

Produktet er omfattet af 10 års garanti, undtagen de elektriske og elektroniske komponenter, som er omfattet af 2 års garanti.

7. TEKNISKE SPECIFIKATIONER

MILJØ: – Driftstemperatur – Transport- og opbevaringstemperatur	-30 °C til +50 °C -30 °C til +70 °C
TEMPERATURINDSTILLINGS-OMRÅDER: – Komfortilstand – Temperatursænkningstilstand – Frostbeskyttelsestilstand	+5 °C til +30 °C Temperatursænkning mellem -3,5 °C og -15 °C +7 °C
ELEKTRISK ISOLERING	Klasse I
ELEKTRISK BESKYTTELSE	<ul style="list-style-type: none"> • IP 21, hvis installeret med standardforgreningsdåse. • IP 44, hvis installeret med standardforgreningsdåse med stænk-tæt dæksel. • IP 44, hvis monteret med et 2-benet Schuko-stik (kun YALI C P-modeller).
STRØMFORSYNING	230 VAC eller 400 VAC – 50 Hz i henhold til produktets typeskilt.
DIREKTIVER OG STANDARDER: Produktet er designet i overensstemmelse med følgende direktiver og standarder.	<ul style="list-style-type: none"> • EN 60730-1 • EN 60335-1 • EN 60335-2-30 • EN 62233 • EN 55014-1 • EN 55014-2 • EN 61000-3-2 • EN 61000-3-3 • EN 60529 • Lavspændingsdirektivet 2006/95/EF • EMC-direktivet 2004/108/EF • RoHS-direktivet 2002/95/EF • ECO-direktivet 2009/125/EF

DE SICHERHEITS HINWEISE

Laut Sicherheitsnorm EN 60335 ist der unten stehende Text nicht nur für Heizkörper obligatorisch, sondern für alle Elektrogeräte.

Dieses Gerät kann von Kindern ab einem Alter von acht (8) Jahren und von Personen mit eingeschränkten physischen, sensorischen oder geistigen Fähigkeiten oder einem Mangel an Erfahrung und Wissen verwendet werden, wenn sie beaufsichtigt werden oder im sicheren Gebrauch des Geräts unterwiesen wurden und die daraus resultierenden Gefahren verstanden haben. Kinder dürfen mit dem Gerät nicht spielen. Reinigung und Benutzerwartung dürfen nicht durch Kinder ohne Beaufsichtigung durchgeführt werden.

Bewahren Sie das Gerät und dessen Stromkabel außer Reichweite von Kindern unter 8 Jahren auf. Kinder unter 3 Jahren dürfen sich nicht in der Nähe des Gerätes aufhalten, wenn sie nicht kontinuierlich beobachtet werden.

Kinder ab 3 Jahren und jünger als 8 Jahre dürfen das Gerät nur ein- und ausschalten, wenn sie beaufsichtigt werden oder im sicheren Gebrauch des Gerätes unterwiesen wurden und die daraus resultierenden Gefahren verstanden haben, vorausgesetzt, dass das Gerät in seiner normalen Gebrauchslage platziert oder installiert ist.

Kinder ab 3 Jahren und jünger als 8 Jahre dürfen den Stecker nicht in die Steckdose stecken und das Gerät nicht regulieren, reinigen und/oder warten.



DE VORSICHT

EINIGE TEILE DIESES PRODUKTS KÖNNEN SEHR HEISS WERDEN UND VERBENNUNGEN VERURSACHEN. BESONDERE VORSICHT IST GEBOTEN, WENN KINDER UND SCHUTZBEDÜRFTIGE PERSONEN ANWESEND SIND. UM ÜBERHITZUNG ZU VERMEIDEN, DARF DER HEIZKÖRPER NICHT ABGEDECKT WERDEN. „NICHT ABDECKEN“ BEDEUTET, DASS DER HEIZKÖRPER NICHT ZUM TROCKNEN VON DIREKT DARAUF ABGELEGTER WÄSCHE BENUTZT WIRD.



DE ENTSORGUNG GEMÄSS WEEE-RICHTLINIE (2002/96/EG).

ENTSORGUNG GEMÄSS WEEE-RICHTLINIE 2002/96/EG. DIESES SYMBOL AUF DEM PRODUKTETIKETT ZEIGT AN, DASS DIESES PRODUKT NICHT IN DEN HAUSMÜLL GEHÖRT, SONDERN GETRENNT ENTSORGT WERDEN MUSS. NACH DER NUTZUNGSDAUER DES PRODUKTS MUSS ES ZU EINER GEEIGNETEN SAMMELSTELLE FÜR ELEKTRISCHE UND ELEKTRONISCHE PRODUKTE VERBRACHT WERDEN. DURCH DIE ORDNUNGSGEMÄSSE ENTSORGUNG DIESES PRODUKTS HELFEN SIE DABEI, MÖGLICHE NEGATIVE AUSWIRKUNGEN AUF DIE UMWELT UND DIE MENSCHLICHE GESUNDHEIT ZU VERHINDERN. FÜR WEITERE INFORMATIONEN ÜBER DIE WIEDERVERWENDUNG DIESES PRODUKTS, KONTAKTIEREN SIE DIE LOKALEN BEHÖRDEN/GEMEINDE, DEN RECYCLINGSERVICE ODER DAS FACHGESCHÄFT, IN DEM SIE DAS PRODUKT ERWORBEN HABEN. DIES GILT FÜR ALLE LÄNDER, IN DENEN DIE RICHTLINIE ZUR ANWENDUNG KOMMT.

1. ALLGEMEINE INFORMATIONEN

- Dieses Gerät ist ein versiegelter elektrischer Heizkörper, der für die feste Montage an einer Wand vorgesehen ist.
- Dieser elektrische Heizkörper entspricht den Normen EN 60335-1 und EN 60335-2-30.
- Dieser elektrische Heizkörper gehört zur Isolierklasse 1 und entspricht der Schutzklasse IP21, wenn er mit einer Standardanschlussbox verwendet wird, und der Schutzklasse IP44, wenn er mit einer Standardanschlussbox UND einer (separat zu bestellenden Spritzwasserschutzabdeckung verwendet wird oder mit einem 2-poligen Schukostecker ausgestattet ist.
- Dieser elektrische Heizkörper entspricht der europäischen Richtlinie 2004/108/EC (CE-Kennzeichnung auf allen Geräten).
- Das Produkt wird mit Wandhalterungen und Schrauben geliefert.
- YALI C C wird mit einem Anschlusskabel mit 5-Pol-Stecker und einer Anschlussbox geliefert.
- YALI C P (soweit erhältlich) wird mit einem Anschlusskabel mit zweipoligem Schukostecker geliefert.

BITTE BEACHTEN:

Das Modell YALI C P ist nur mit einem zweipoligen Schukostecker ausgestattet und deshalb in seinen Funktionen eingeschränkt. Kabelverbindungen zu einem zentralen Programmiergerät, einem externen Timer oder einer Gebäudeleitzentrale sowie Master-Slave-Schaltungen sind nicht möglich.

2. INSTALLATION

POSITIONIERUNG

- Für eine störungsfreie Funktion muss der Heizkörper in waagrecht Lage installiert werden.
- Der Heizkörper muss den geltenden Normen entsprechend platziert werden. Die in Abbildung 1 spezifizierten Mindestabstände sind unbedingt einzuhalten.
- Bei Installation des Heizkörpers in einem Badezimmer (Abb. 2), kann dieser bei Verwendung einer Standardanschlussdose außerhalb der Zone 2 und bei Verwendung einer Anschlussdose mit Spritzwasserschutzabdeckung auch innerhalb der Zone 2 angebracht werden. Dabei ist jedoch darauf zu achten, dass keine Bedienelemente (Knopf, Schalter usw.) in Reichweite von Personen sind, die sich in der Badewanne oder unter der Dusche befinden.
- Der Heizkörper muss unter Verwendung der mit dem Gerät gelieferten Halterungen an der Wand montiert werden.
- Die Installation des Heizkörpers unter einer Steckdose ist nicht zulässig.

MONTAGE

- Markieren Sie den Abstand zwischen den Halterungen und die Lage der Bohrlöcher, wie in der Tabelle in Abbildung 3A (Einfachplatte) und 3B (Doppelplatte) dargestellt. Beachten Sie, dass 2000 mm lange Produkte mit einer zusätzlichen Halterung geliefert werden, da bei ihnen in der Mitte eine dritte Halterung angebracht werden muss.
- Beachten Sie, dass die Halterungen benutzt werden können, um die Höhe des unteren Bohrlochs zu messen. Siehe Abb. 3C.
- Bei der Montage von Heizkörpern ist zu beachten, dass die Befestigung von Heizkörpern so dimensioniert wird, dass sie für die bestimmungsgemäße Verwendung und vorhersehbarer Fehlanwendung geeignet ist. Hierbei sind insbesondere die Verbindung mit dem Baukörper sowie dessen Beschaffenheit, die Geeignetheit des Montagezubehöres und die möglichen Belastungen nach erfolgter Montage zu prüfen.
- Die mitgelieferten Befestigungsmaterialien sind nur für die Montage an Wänden vorgesehen, die aus Massivholz, Ziegeln, Beton oder aus Holzrahmenkonstruktionen bestehen. Bei letzteren sind die Halterungen direkt am Holz zu befestigen. Die Oberflächenbeschichtung der gewählten Wand sollte nicht stärker als 3 mm sein. Bei Wänden aus anderen Materialien wie z. B. Hohlziegeln fragen Sie bitte Ihren Monteur und/oder Ihr Fachgeschäft. **Zu Ihrer Sicherheit empfehlen wir nachdrücklich, das Gerät nur von einem hinreichend qualifizierten professionellen Installateur oder einem ähnlichen Fachmann installieren zu lassen.**

ELEKTRISCHER ANSCHLUSS

- Der elektrische Anschluss muss den lokalen und nationalen Vorschriften entsprechen.
- Der Heizkörper sollte von einem qualifizierten Elektriker angeschlossen werden. Beim Anschließen des Heizkörpers (mit Ausnahme des Modells YALI C P) richten Sie sich bitte nach dem Schaltplan in Abbildung 4A.
- Für den Netzanschluss des Heizkörpers ist das mit dem Gerät verbundene Anschlusskabel zu verwenden.
- Soll der Heizkörper im Badezimmer oder der Dusche installiert werden, muss dieser durch eine Fehlerstromschutzeinrichtung (RCD) mit einem Bemessungsfehlerstrom von nicht mehr als 30 mA geschützt sein.
- Der Heizkörper ist mit einem nicht-rücksetzbaren Überhitzungsschutz ausgestattet, der ausgelöst wird, wenn der Heizkörper umfällt. Wenn der Heizkörper aus den Wandhalterungen entfernt wird, und sei es nur für kurze Zeit, ist er unbedingt auszuschalten (s. Abb. 4B). Dies könnte unter Umständen den nicht-rücksetzbaren Überhitzungsschutz auslösen. In diesem Fall muss die Thermosicherung ausgewechselt werden. Wenden Sie sich dafür bitte an Ihr Fachgeschäft.

3. BETRIEB

- Die Ein/Aus Taste befindet sich unten an der Bedienseite des Heizkörpers (F, Bild 5). Der Heizkörper sollte nur eingeschaltet werden, wenn er korrekt installiert und an den Wandhalterungen angebracht worden ist (Abb. 3E). Wird er Heizkörper eingeschaltet, leuchtet die LED (A) grün oder rot, abhängig vom Heizungsbedarf.

FREISTEHENDER HEIZKÖRPER

- Wählen Sie unter Verwendung des Drehschalters D einen der nachstehend genannten Betriebsmodi (Abb. 5):

KOMFORT-MODUS ☀

Dieser Modus ist bei Normalbetrieb zu verwenden.

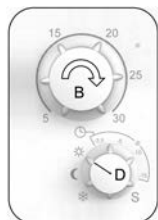

KOMFORT-MODUS

- Drehen Sie den Schalter „D“ auf das Sonnensymbol.
- Wählen Sie die gewünschte Raumtemperatur zwischen 5 and 30 °C mit Drehknopf „B“.

ABSENKUNGS-MODUS ☾

Dieser Modus ist in der Nacht zu verwenden oder dann, wenn sich über mehrere Stunden niemand im Haus aufhält. Die Raumtemperatur wird dabei ausgehend vom Komfort-Modus um 3,5 °C abgesenkt.

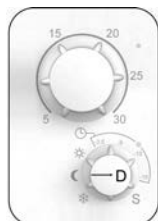

ABSENKUNGS-MODUS

- Drehen Sie den Schalter „D“ auf das Mondschild.

AUTOMATIK-MODUS ⌚

- Diese Betriebsart soll in Verbindung mit einer externen Programmier Vorrichtung bzw. dem eingebauten Programmierer eingesetzt werden. Bei Verwendung ohne eine externe Programmier Vorrichtung folgt der Heizkörper dem voreingestellten oder benutzerdefinierten Programm.

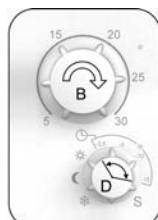

AUTOMATIK-MODUS

- Wählen Sie die bei Normalbetrieb gewünschte Raumtemperatur zwischen 5 and 30°C mit Drehknopf „B“.

- Drehen Sie den Schalter „D“ im Geltungsbereich des Uhrensymbols. In der Nacht oder dann, wenn das Haus nicht bewohnt ist, senkt der Heizkörper seine Wärmeabgabe. Der Wert auf der Skala gibt die gewünschte Temperatursenkung an.

FROSTSCHUTZ-MODUS ❄

Dieser Modus ist zu verwenden, wenn sich über einen längeren Zeitraum hinweg niemand im Haus aufhält. Der Heizkörper hält dann die Raumtemperatur auf einem Niveau von 7 °C.

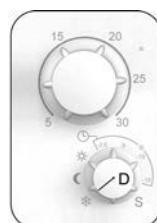

FROSTSCHUTZ-MODUS

- Drehen Sie den Schalter „D“ auf das Schneeflockensymbol.

AN EIN ZENTRALES PROGRAMMIERGERÄT ANGESCHLOSSENER HEIZKÖRPER

- Wenn der Heizkörper an ein zentrales Programmiergerät (Abb. 4A) angeschlossen ist, wählen Sie den Automatik-Modus.

AUTOMATIK-MODUS ⌚

- Wenn das Haus zum Beispiel im Urlaub längere Zeit unbewohnt ist, können Sie das Timerprogramm aufheben, indem Sie mit dem Drehschalter D den Absenkungs-Modus oder den Frostschutz-Modus einstellen.

Hinweis: Das voreingestellte Programm d1 muss ausgewählt werden.

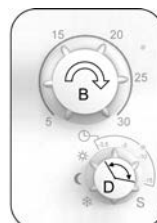

AUTOMATIK-MODUS

- Wählen Sie die bei Normalbetrieb gewünschte Raumtemperatur zwischen 5 and 30 °C mit Drehknopf „B“.
- Drehen Sie den Schalter „D“ im Geltungsbereich des Uhrensymbols. In der Nacht oder dann, wenn das Haus nicht bewohnt ist, senkt der Heizkörper seine Wärmeabgabe. Der Wert auf der Skala gibt die gewünschte Temperatursenkung an.

Beispiel: Wenn die Komforttemperatur auf 21°C und die Drehscheibe „D“ auf -5 eingestellt ist, heizt der Heizkörper auf eine Raumtemperatur von 16°C ab.

Mehrere über eine Master-Slaveschaltung miteinander verbundene Heizkörper

- Wenn in einem Raum mehrere Heizkörper angebracht sind, kann einer von ihnen als Master-Gerät fungieren, während die anderen die Slave-Funktion übernehmen. Die Slave-Geräte befolgen die Heizanweisungen des Master-Geräts.
- Diese Schaltung erfordert eine angemessene Verkabelung (Abb. 4A).

Bitte beachten: Alle Heizkörper in einer Master-Slave-Schaltung müssen an derselben Phase auf Pin 1 angeschlossen werden.

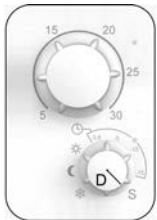

SLAVE-MODUS

- Drehen Sie bei den Heizkörpern, die als Slave-Geräte fungieren sollen, den Schalter „D“ auf das Symbol S.

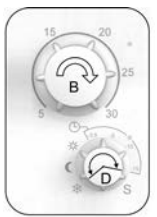

MASTER-MODUS

- Drehen Sie bei dem Heizkörper, der als Master-Gerät fungieren soll, den Schalter „D“ auf das Symbol ☀️ 🌙 ❄️ oder auf das Symbol ⌚.

- Ältere LVI-Produkte dürfen nicht in einer Master-Slave-Schaltung mit diesem Produkt verwendet werden.
- Mit dem Master-Gerät können maximal zehn Slave-Geräte verbunden sein.

Mit einem externen Thermostat oder einer Gebäudeleitzentrale verbundene Heizkörper

- Wenn Sie zur Kontrolle der Raumtemperatur einen externen Thermostat verwenden, drehen Sie für die Komforttemperatur Schalter B auf „30“ (Abb. 5) und für die herabgesetzte Temperatur Schalter D auf „-15“ (Abb. 5). Schließen Sie den Heizkörper entsprechend Abbildung 4A so an, dass Pin 3 offen ist, wenn der Heizkörper Wärme abgeben soll, und an den Nullleiter angeschlossen ist, wenn der Heizkörper keine Wärme abgeben soll.
- Die obige Anweisung funktioniert, wenn der Temperatur-Sollwert des externen Thermostats zwischen 15°C und 30°C liegt. Falls niedrigere Temperatur-Sollwerte am externen Thermostat erforderlich sind, müssen die Temperatur-Sollwerte des Heizkörpers durch Ändern der Drehscheibe B abgesenkt werden.

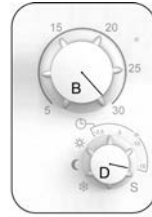

BITTE BEACHTEN: Die Heizkörper müssen in diesem Fall als Mastergeräte angeschlossen werden.

BITTE BEACHTEN: Schließen Sie keinen externen Thermostat direkt an Pin 1 oder 2 an, da dies die Lebensdauer des Heizkörpers verkürzen würde.

Sonstige Funktionen

- Mit dem Schalter E (Abb. 5) am unteren Ende des Bedienfelds können Sie die Wärmeabgabe (und damit die Oberflächentemperatur) der Frontplatte begrenzen.



MAX.
90 °C



MAX.
75 °C



MAX.
60 °C

HINWEIS: Falls Sie den Heizkörper ständig mit einer Maximaltemperatur von 60°C oder 75°C benutzen möchten, wenden Sie für die Wärmeabgabe folgenden Korrekturfaktor an.

SCHALTER E	OBERFLÄCHENTEMPERATUR	EINZELPLATTE	DOPPELPLATTE
I	~ max. 60°C	~ 0,55	~ 0,80
II	~ max. 75°C	~ 0,70	~ 0,90
III	~ max. 90°C	1	1



Zum Beispiel liefert eine 1.000-Watt-Einzelplatte, deren Schalter E in der Position 75 °C steht, maximal 700 Watt. Eine 1.000-Watt-Doppelplatte, deren Schalter E in der Position 60 °C steht, liefert maximal 800 Watt. Diese Werte sind bei der Wahl der Anzahl und Art der Heizkörper zu berücksichtigen, mit denen die errechneten Heizverluste kompensiert werden sollen.







- Die LEDs A und C (Abb. 5) zeigen den Betriebsmodus des Heizkörpers an.

LED A	
GRÜN	Heizkörper eingeschaltet
ROT	Heizkörper gibt Wärme ab
ROT BLINKT	Sensorfehler
LED C (nur bei Anschluss eines externen Programmiergeräts)	
AUS	Komfort-Modus
GRÜN BLINKT (WIEDERHOLTES VIERMALIGES BLINKEN)	Absenkungs-Modus

TASTENSPIERRFUNKTION

Mit der Tastenspierrfunktion können Sie jede Veränderung der gewählten Einstellungen verhindern (z. B. im Kinderzimmer, einem öffentlich zugänglichen Bereich usw.).

- Um die Tastenspierr zu aktivieren, schieben Sie den Schalter (E, in Abb. 5) nach links , dann nach rechts , dann wieder nach links . Wiederholen Sie diese Sequenz 3 Mal.

 →  →  →  →  → 

- LED A & C blinken 5 Mal orange.
- Wiederholen Sie dieses Vorgehen um die Tastatur zu entsperren.

HINWEIS: Wenn die Tastatursperre aufgehoben wird, blinken LED A & C orange während der Aufhebung der Sperre. Wenn die Sperre erfolgreich aufgehoben wurde, blinkt LED A & C 5 Mal in grün.

HINWEIS: Werden Änderungen an den Drehscheiben B oder D oder am Schalter E vorgenommen, wenn die Tastatursperre aktiv ist, blinkt LED A & C 5 Mal orange, um so anzuzeigen, dass die Tastatursperre aktiv ist.



Diese Funktion ist in allen Betriebsmodi verfügbar.

4. PARAMETER-MENÜ

ZUGRIFF AUF DAS PARAMETERMENÜ

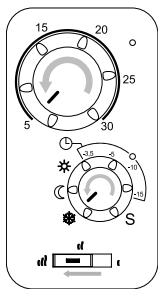
Das Thermostat hat ein Parametermenü. Um in das Menü zu gelangen, gehen Sie folgendermaßen vor:



- Die Drehscheibe B auf **5** drehen, drehen Sie die Drehscheibe D auf  und schieben den Schalter E nach links .

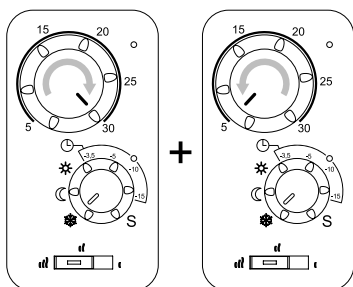

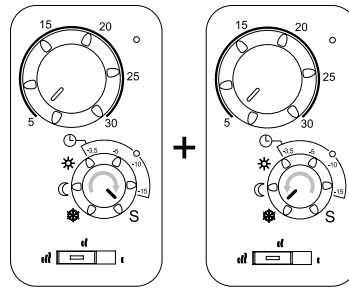

- Drehen Sie die Drehscheibe B auf **30** und dann wieder zurück auf **5**.

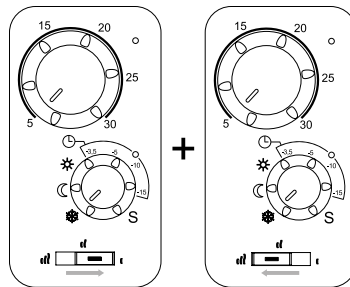

- Drehen Sie die Drehscheibe D auf **S** und dann zurück auf .



- Schieben Sie den Schalter E auf  und dann zurück auf .

HINWEIS: Die LED A & C blinken beide grün auf der oberen Ebene des Parametermenüs.



HINWEIS: Im Parametermenü sollte sich der Schalter E immer in der linken  Position befinden, wenn nicht in Gebrauch.

HINWEIS: Die Stellung der Drehscheibe B hat keinen Einfluss auf der oberen Ebene des Parametermenüs.

VERLASSEN DES PARAMETERMENÜS

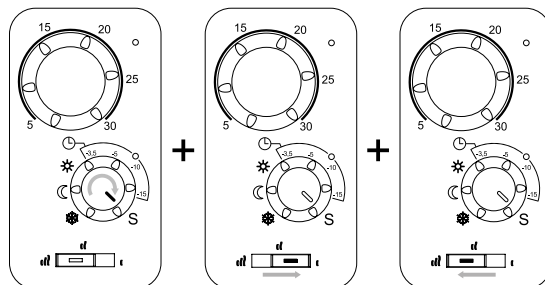
Um die obere Ebene des Parametermenüs zu verlassen und in den Normalbetrieb zurückzukehren, verändern Sie keine der Regler für 60 Sekunden oder folgen Sie den Anweisungen:



- Drehen Sie die Drehscheibe D auf **S**, schieben Sie dann den Schalter E auf  und zur Bestätigung wieder zurück auf .
- LED A & C blinken 5 Mal rot.

HINWEIS: Drehscheiben B & D und der Schieber E müssen auf die normale Betriebsstellung gestellt werden.

ZUR VERFÜGUNG STEHENDE FUNKTIONEN IM PARAMETERMENÜ

Auf der oberen Ebene des Parametermenüs, hat man Zugriff auf die folgenden Funktionen:

Symbol	Parameterfunktion
☼	Keine Funktion
☾	Uhrzeit einstellen und überprüfen
☼	Programm der Heizzeiten überprüfen
-3,5	Benutzerdefiniertes Programm der Heizungszeiten festlegen
-5	Weitere Eigenschaften auswählen
-10	Programme auswählen
-15	Keine Funktion
S	Parametermenü verlassen

HINWEIS: Wenn Sie nach Zugriff auf die oben genannten Funktionen wieder zurück auf die obere Ebene des Parametermenüs möchten, verändern Sie bitte keine der Regler für 60 Sekunden oder folgen Sie den Anweisungen:

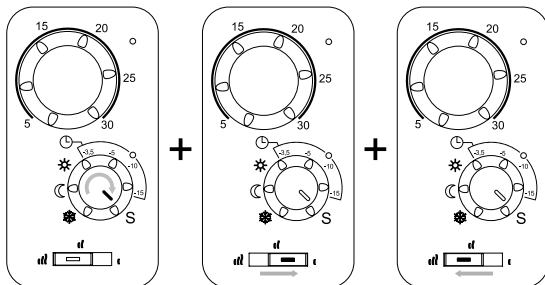

- Drehen Sie die Drehscheibe D auf **S**.
- LED A & C blinken orange.
- Schieben Sie den Schalter E auf **I** und dann zur Bestätigung zurück auf **II**.
- LED A & C blinken grün.

UHRZEIT EINSTELLEN UND ÜBERPRÜFEN

Um diese Funktion aufzurufen, führen Sie die folgenden Schritte durch:

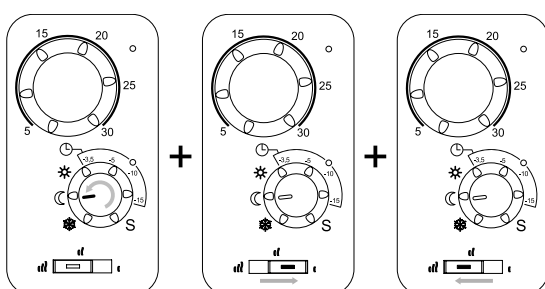

- Drehen Sie die Drehscheibe D auf **C**, schieben Sie dann den Schalter E auf **I** und zur Bestätigung wieder zurück auf **II**.
- LED A & C hören auf, grün zu blinken, und leuchten entweder rot oder grün.

HINWEIS: Die Zeitschablone am Ende des Benutzerhandbuches wird für die Einstellung von Wochentag und Uhrzeit benötigt.

- Schneiden Sie die Zeitschablone aus dem Handbuch aus und legen Sie sie über den Regler.

UHRZEIT ÜBERPRÜFEN

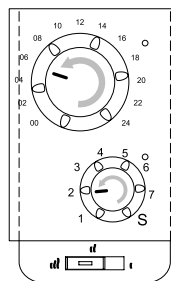

- Drehen Sie die Drehscheibe B, bis LED A von Rot auf Grün wechselt, und drehen Sie die Drehscheibe D, bis LED C von Rot auf Grün wechselt.
- Im Beispiel oben sind die Zeitwerte Tag 2 und die Uhrzeit 05:30 Uhr.

UHRZEIT EINSTELLEN

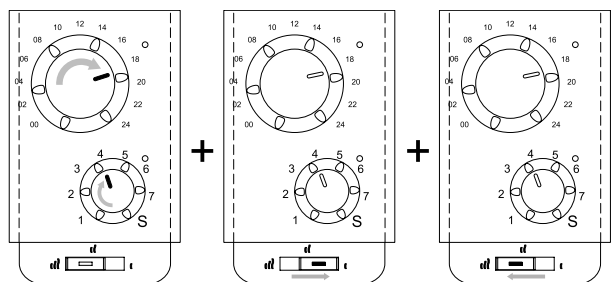





- Um die Uhrzeit einzustellen, drehen Sie die Drehscheibe B auf die aktuelle Zeit und drehen Sie die Drehscheibe D auf den aktuellen Wochentag.
- Schieben Sie den Schalter E auf **I** und dann zum Abspeichern der Zeiteinstellung zurück auf **II**.
- LED A & C verändern beide ihre Farbe zu Grün.

HINWEIS: Bei Stromausfall - durch Netzausfall oder Abschaltung des Produkts, auch wenn dies nur für ein paar Sekunden geschieht - geht die Einstellung von Uhrzeit und Wochentag verloren.

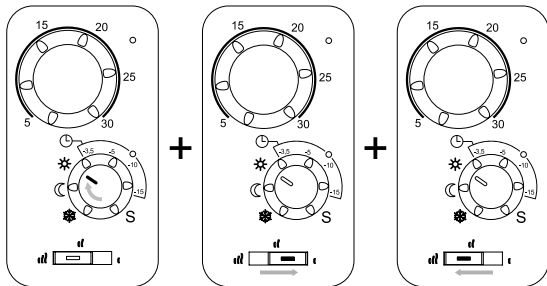
PROGRAMM DER HEIZZEITEN ÜBERPRÜFEN

Um diese Funktion aufzurufen, führen Sie die folgenden Schritte durch:



- Drehen Sie die Drehscheibe D auf , schieben Sie dann den Schalter E auf  und zur Bestätigung wieder zurück auf .
- LED A hört auf, grün zu blinken, und wechselt entweder auf Rot oder Grün.
- LED C leuchtet nicht.

HINWEIS: Die Zeitschablone am Ende des Benutzerhandbuches wird für die Überprüfung von Wochentag und Uhrzeit benötigt.

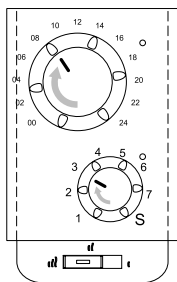

- Drehen Sie die Drehscheibe D auf den Wochentag, der überprüft werden soll.
- Drehen Sie die Drehscheibe B von 00 Uhr zu 24 Uhr und notieren Sie die Zeit, zu der LED A zwischen Rot und Grün wechselt.

Rot = Abgesenkter Modus

Grün = Komfortmodus



BENUTZERDEFINIERTES PROGRAMM DER HEIZUNGSZEITEN FESTLEGEN

HINWEIS: Wenn sie einmal abgespeichert sind, gehen benutzerdefinierte Programme bei einem Stromausfall nicht verloren. Falls sie nicht neu eingestellt wird, ist die Uhrzeit jedoch bei Wiederaufnahme der Stromversorgung auf 0:00 und Tag 1 zurückgesetzt; daher ist es möglich, dass das Produkt nicht zu den erwarteten Zeiten heizt.

ACHTUNG: Wenn ein benutzerdefiniertes Programm bereits erstellt und abgespeichert worden ist, wird dieses in der Funktion „Benutzerdefiniertes Programm“ überschrieben.

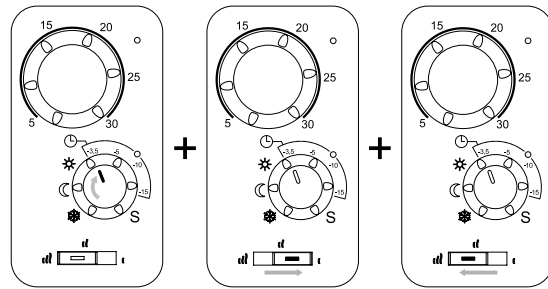
Um diese Funktion aufzurufen, führen Sie die folgenden Schritte durch:



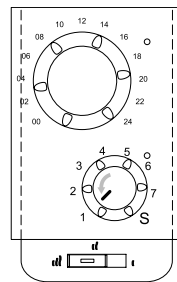

- Drehen Sie die Drehscheibe D auf **3,5**, schieben Sie dann den Schalter E auf  und zur Bestätigung wieder zurück auf .
- LED A leuchtet nicht.
- LED C hört auf grün zu blinken und blinkt dann orange/grün, was signalisiert, dass die Drehscheibe D auf Wochentag 1 eingestellt werden muss.

HINWEIS: Die Zeitschablone am Ende des Benutzerhandbuches wird für die Einstellung von Wochentag und Uhrzeit benötigt.

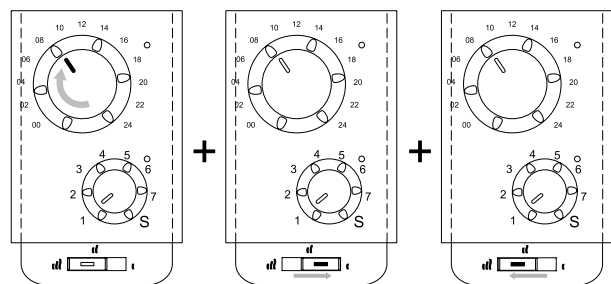

- Drehen Sie die Drehscheibe D auf **1**.
- LED A beginnt rot zu blinken.
- LED C leuchtet nicht.



- Drehen Sie die Drehscheibe B auf die Startzeit des ersten Komfort-Zeitraums, schieben Sie danach den Schalter E auf  und dann zur Bestätigung zurück auf .
- LED A wechselt von Rot- auf Grün-Blinken.

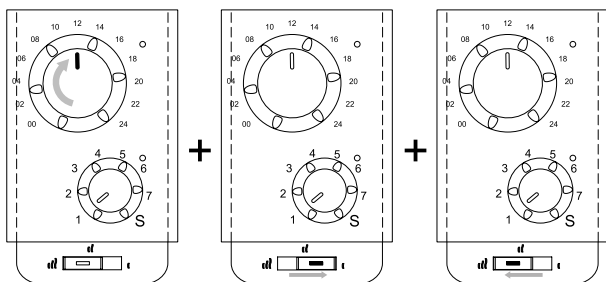

- Drehen Sie die Drehscheibe B auf die Endzeit des ersten Komfort-Zeitraums, schieben Sie danach den Schalter E auf **I** und dann zur Bestätigung zurück auf **III**.
- LED A wechselt von Grün- auf Rot-Blinken.

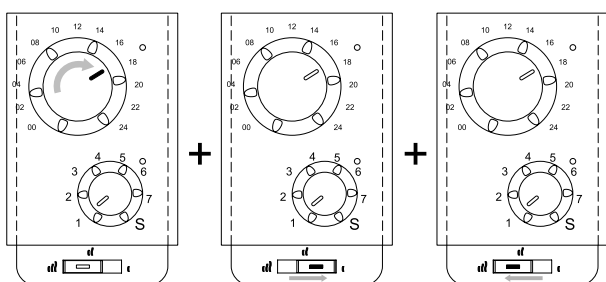

- Drehen Sie die Drehscheibe B auf die Startzeit des zweiten Komfort-Zeitraums, schieben Sie danach den Schalter E auf **I** und dann zur Bestätigung zurück auf **III**.
- LED A wechselt von Rot- auf Grün-Blinken.

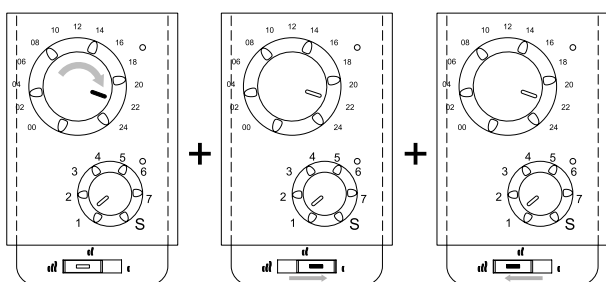

- Drehen Sie die Drehscheibe B auf die Endzeit des zweiten Komfort-Zeitraums, schieben Sie danach den Schalter E auf **I** und dann zur Bestätigung zurück auf **III**.
- LED A wechselt von Grün- auf Rot-Blinken.
- Wenn mehr als zwei Komfort-Zeiträume erforderlich sind, die vorherigen Schritte für Start- und Endzeit des jeweiligen Komfort-Zeitraums wiederholen.

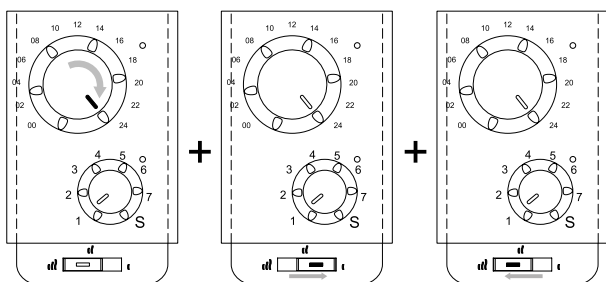

- Wenn alle Komfort-Zeiträume auf ihren Wochentag 1 festgelegt wurden, drehen Sie die Drehscheibe B auf die Stunde 24, schieben Sie danach den Schalter E auf **I** und dann zur Bestätigung zurück auf **III**.

- LED A leuchtet nicht.
- LED C beginnt orange/grün zu blinken, was signalisiert, dass die Drehscheibe D auf den Wochentag 2 eingestellt werden muss.
- Drehen Sie die Drehscheibe D auf Wochentag 2.
- Wiederholen Sie die vorangegangenen Schritte, um alle Komfortzeiträume von Wochentag 2 bis Wochentag 7 einzustellen.

HINWEIS: Wenn LED A am Ende des vorangegangenen Tages grün blinkte (Komfort), wird LED A zu Beginn des folgenden Tages als Bestätigung, dass der Komfort-Zeitraum in den folgenden Tag reicht, grün blinken. Drehen Sie die Drehscheibe B auf das Endzeit dieses Komfort-Zeitraums, und schieben Sie danach den Schalter E auf **I** und dann zur Bestätigung zurück auf **III**. LED A wechselt von Grün- auf Rot-Blinken.

- Ist die Drehscheibe D auf die Stunde 24 an Tag 7 eingestellt, ist das eine Bestätigung, dass alle Komfort-Zeiträume festgelegt sind; schieben Sie den Schalter E auf **I** und dann zur Bestätigung zurück auf **III**.
- Das benutzerdefinierte Programm wird abgespeichert, und der Thermostat wird automatisch verlassen und geht zurück in das Parametermenü.
- LED A & C blinken grün.

WEITERE EIGENSCHAFTEN AUSWÄHLEN

Der Thermostat verfügt über eine Adaptive Startfunktion und eine Funktion zur Erkennung eines offenen Fenster.

ADAPTIVER START

Deaktiviert - Das Aufheizen zum Erreichen der voreingestellten Komfort-Temperatur beginnt zur programmierten Zeit.

Aktiviert - Das Aufheizen beginnt zur vorhergesagten optimalen Zeit, um die voreingestellte Komfort-Temperatur zum programmierten Zeitpunkt zu erreichen.

HINWEIS: Diese Funktion funktioniert nur, wenn der Heizkörper dem einem eingestellten Programmi folgt.

ERKENNUNG EINES OFFENEN FENSTERS

Diese Funktion schaltet den Heizkörper aus jedem aktiven Modus in den „Frostschutzmodus“, wenn ein offenes Fenster erkannt wird (Raumtemperatur sinkt um mehr als 2°C in weniger als 10 Minuten). LED A ändert seine Leuchte auf Orange und blinkt jede Minute rot, wenn geheizt wird, oder blinkt jede Minute grün, wenn nicht geheizt wird.

Um in dieses Menü zu gelangen und die zusätzlichen Funktionen auszuwählen, folgen Sie den unten angegebenen Schritten:

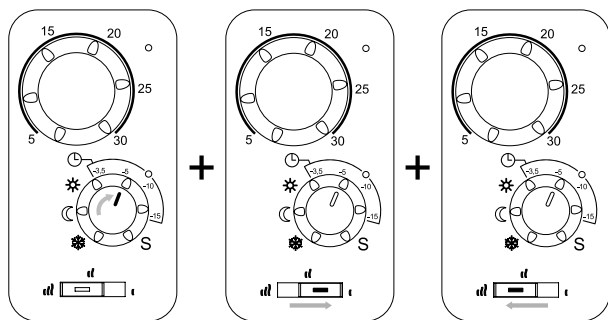

- Drehen Sie die Drehscheibe D auf **-5**, schieben Sie dann den Schalter E auf **I** und dann wieder zurück auf **III**.
- LED A hört auf, grün zu blinken, und wechselt auf Orange.
Orange = Eigenschaft nicht ausgewählt.
Grün = Eigenschaft aktuell gewählt.
- LED C leuchtet nicht.

HINWEIS: Adaptiver Start und die Erkennung eines offenen Fensters sind beide standardmäßig auf ‚aktiviert‘ eingestellt.

Symbol	Adaptiver Start	Erkennung eines offenen Fensters
☼	Deaktiviert	Deaktiviert
☾	Deaktiviert	Aktiviert
☼	Aktiviert	Deaktiviert
-3,5	Aktiviert	Aktiviert
-5	Keine Funktion	
-10	Keine Funktion	
-15	Keine Funktion	
S	Verlassen (zurück auf die obere Ebene des Parametermenüs)	

- Drehen Sie die Drehscheibe D auf **☼☾☼** oder **-3,5** und schieben Sie dann den Schalter E auf **I** und zur Bestätigung wieder zurück auf **III**.
- LED A ändert seine Leuchte auf Grün, um die aktuell ausgewählte Option anzuzeigen.

PROGRAMME AUSWÄHLEN

Der Thermostat verfügt über 6 voreingestellte Heizprogramme, P1 – P6 (Abb. 6) und ein benutzerdefiniertes Heizprogramm, U1. Um in dieses Menü zu gelangen und eines der Heizprogramme auszuwählen, folgen Sie den unten angegebenen Schritten:

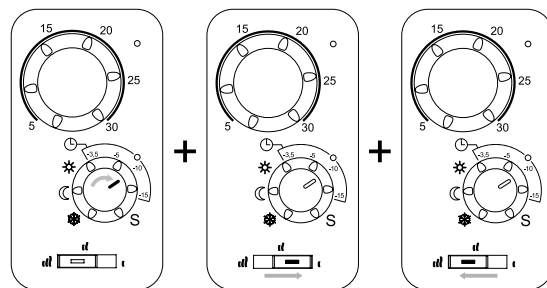

- Drehen Sie die Drehscheibe D auf **-10**, schieben Sie dann den Schalter E auf **I** und zur Bestätigung wieder zurück auf **III**.
- LED A hört auf, grün zu blinken, und wechselt entweder auf Orange oder Grün.
Orange = Programm nicht ausgewählt.
Grün = Programm aktuell gewählt.
- LED C leuchtet nicht.

Symbol	Programmnummer
☼	P1
☾	P2
☼	P3
-3,5	P4
-5	P5
-10	P6
-15	U1
S	Verlassen (zurück auf die obere Ebene des Parametermenüs)

- Drehen Sie die Drehscheibe D auf das Symbol, das sich auf das gewünschte Programm bezieht und schieben Sie danach den Schalter E auf **I** und dann zur Bestätigung zurück auf **III**.
- LED A ändert seine Leuchte auf Grün, um anzuzeigen, dass dieses Programm nun ausgewählt ist.

5. WARTUNG, REPARATUR UND ENTSORGUNG

- **ACHTUNG:** Vor Wartungsarbeiten jeder Art die Stromzufuhr unterbrechen.
- Zur Reinigung des Produkts kann ein feuchtes weiches Tuch verwendet werden. Um die Oberflächenbeschichtung nicht zu beschädigen, verwenden Sie KEINE aggressiven Reinigungs- oder Scheuermittel.
- Der Heizkörper ist mit einem Überhitzungsschutz ausgestattet, der nicht zurückgesetzt werden kann (Schmelzsicherung). Dieser unterbricht die Stromzufuhr, wenn der Heizkörper zu heiß wird (z. B. wenn er abgedeckt wird).
- Aus Sicherheitsgründen sind beschädigte Netzkabel immer vom Hersteller, dessen Kundendienst oder einem anderen qualifizierten Fachmann auszutauschen.
- Damit ein ordnungsgemäßer Betrieb des Heizkörpers gewährleistet ist, muss dieser mit einer genau festgelegten Menge an Pflanzenöl befüllt sein. Reparaturarbeiten, die ein Öffnen des Heizkörpers erfordern, dürfen daher nur vom Hersteller oder seinem offiziellen Kundendienstvertreter durchgeführt werden.
- Beim Auftreten von Undichtheiten nehmen Sie bitte Kontakt mit dem Hersteller oder dessen Kundendienstvertreter auf.
- Bei der Verschrottung des Heizkörpers befolgen Sie bitte die lokalen Vorschriften bezüglich der Ölentsorgung.

6. GARANTIE

Für das Produkt gilt eine Garantiezeit von zehn (10) Jahren, mit Ausnahme der elektrischen und elektronischen Komponenten, für welche eine Garantiezeit von zwei (2) Jahren gilt.

7. TECHNISCHE DATEN

UMGEBUNGSBEDINGUNGEN: – Betriebstemperatur – Transport- und Lagertemperatur	–30 °C bis +50 °C –30 °C bis +70 °C
TEMPERATURBEREICHE: – Komfort-Modus – Absenkungs-Modus – Frostschutz-Modus	+5 °C bis +30 °C Temperaturabsenkung zwischen –3,5 °C und –15 °C +7 °C
ELEKTRISCHE ISOLIERUNG	Klasse I
ELEKTRISCHER SCHUTZ	<ul style="list-style-type: none"> • IP 21 bei Verwendung einer Standardanschlussdose. • IP 44 bei Verwendung einer Standardanschlussbox mit Spritzwasserschutzabdeckung. • IP 44 bei Ausstattung mit einem 2-poligen Schukostecker (nur bei den Modellen YALI C P).
STROMVERSORGUNG	230 VAC – 50 Hz bzw. 400 VAC – 50 Hz; siehe Typenschild.
RICHTLINIEN UND NORMEN: Das Produkt erfüllt die Anforderungen folgender Richtlinien und Normen:	<ul style="list-style-type: none"> • EN 60730-1 • EN 60335-1 • EN 60335-2-30 • EN 62233 • EN 55014-1 • EN 55014-2 • EN 61000-3-2 • EN 61000-3-3 • EN 60529 • Niederspannungsrichtlinie 2006/95/EG • EMV-Richtlinie 2004/108/EC • RoHS-Richtlinie 2002/95/EG • ECO-Richtlinie 2009/125/EG

INFORMACJE DOTYCZĄCE **BEZPIECZEŃSTWA**

Zgodnie z wymaganiami normy EN 60335, poniższy tekst jest obowiązkowy w odniesieniu do wszystkich urządzeń elektrycznych, nie tylko grzejników.

Niniejsze urządzenie może być używane przez dzieci, które mają ukończone 8 lat, osoby o ograniczonych zdolnościach fizycznych, czuciowych i umysłowych oraz osoby bez odpowiedniego doświadczenia i wiedzy, jeżeli znajdują się one pod odpowiednią opieką lub zostały właściwie pouczone w zakresie bezpiecznego użytkowania urządzenia i rozumieją zagrożenia z tym związane. Dzieciom nie wolno bawić się urządzeniem. Dzieciom nie wolno czyścić ani konserwować urządzenia, chyba że mają ukończone 8 lat i są pod odpowiednią opieką.

Urządzenie i przewód zasilający trzeba trzymać poza zasięgiem dzieci mających mniej niż 8 lat. Dzieci poniżej 3 lat nie mogą mieć dostępu do urządzenia, chyba że są pod stałą opieką.

Dzieciom w wieku od 3 do 8 lat wolno włączać/wyłączać urządzenie wyłącznie, jeżeli zostało ono ustawione lub zamontowane w normalnej pozycji eksploatacyjnej, a dziecko jest pod opieką lub zostało pouczone w zakresie bezpiecznej obsługi urządzenia i rozumie związane z nią zagrożenia.

Dzieciom w wieku od 3 do 8 lat nie wolno włączać do gniazdka, regulować, czyścić ani konserwować urządzenia.

**PL PRZESTROGA**

NIEKTÓRE CZĘŚCI TEGO URZĄDZENIA MOGĄ SIĘ SILNIE ROZGRZEWAĆ I POWODOWAĆ OPARZENIA. NALEŻY ZACHOWAĆ SZCZEGÓLNA OSTROŻNOŚĆ W OBECNOŚCI DZIECI I OSÓB Z GRUP RYZYKA. ABY ZAPOBIEC PRZEGRZANIU, NIE NALEŻY PRZYKRYWAĆ GRZEJNIKA. „NIE PRZYKRYWAĆ” OZNACZA, ŻE NIE WOLNO UŻYWAĆ GRZEJNIKA NP. DO SUSZENIA ODZIEŻY POPRZEC UMIESZCZANIE SUSZONYCH RZECZY BEZPOŚREDNIO NA GRZEJNIKU.

**PL USUWANIE ZUŻYTEGO URZĄDZENIA ZGODNIE Z DYREKTYWĄ ZSEE (2002/96/EC)**

ZUŻYTY PRODUKT NALEŻY USUWAĆ ZGODNIE Z DYREKTYWĄ ZSEE (2002/96/WE). SYMBOL NA ETYKIECIE PRODUKTU WSKAZUJE, ŻE NIE MOŻNA GO USUWAĆ WRAZ Z ODPADAMI DOMOWYMI; KONIECZNA JEST OSOBNA UTYLIZACJA. PO ZAKOŃCZENIU EKSPLOATACJI NALEŻY PRZEKAZAĆ URZĄDZENIE DO PUNKTU ZBIÓRKI PRODUKTÓW ELEKTRYCZNYCH I ELEKTRONICZNYCH. ODDAJĄC PRODUKT DO PUNKTU ZBIÓRKI, MOŻNA UNIKNĄĆ POTENCJALNYCH ZAGROŻEŃ DLA ZDROWIA I ŚRODOWISKA NATURALNEGO, WYSTĘPUJĄCYCH, JEŻELI ZOSTANIE ON USUNIĘTY WRAZ Z ODPADAMI DOMOWYMI. WIĘCEJ INFORMACJI NA TEMAT RECYKLINGU I SYSTEMU ODBIORU ODPADÓW MOŻNA UZYSKAĆ, KONTAKTUJĄC SIĘ Z LOKALNĄ ADMINISTRACJĄ SAMORZĄDOWĄ, PRZEDSIĘBIORSTWEM ODBIERAJĄCYM ODPADY LUB SPRZEDAWCĄ, U KTÓREGO ZOSTAŁ ZAKUPIONY PRODUKT. DOTYCZY TO KRAJÓW, W KTÓRYCH OBOWIĄZUJE DYREKTYWA ZSEE.

1. INFORMACJE OGÓLNE

- Niniejsze urządzenie jest uszczelnionym grzejnikiem elektrycznym, przeznaczonym do stałego montażu na ścianie.
- Niniejszy grzejnik elektryczny spełnia normy EN 60335-1 i EN 60335-2-30.
- Niniejsze urządzenie o klasie izolacji 1 ma stopień ochrony IP21 w przypadku zastosowania standardowej skrzynki podłączeniowej, oraz stopień ochrony IP44 w przypadku zastosowania standardowej skrzynki podłączeniowej z osłoną przeciwbryzgową (którą należy osobno zamówić) lub 2-bolcowej wtyczki schuko.
- Niniejszy grzejnik elektryczny spełnia wymagania Dyrektywy Europejskiej 2004/108/WE (oznakowanie CE na wszystkich urządzeniach).
- Niniejsze urządzenie jest dostarczane z wspornikami ściennymi i wkrętami.
- Model YALI C C jest dostarczany w komplecie z kablem podłączeniowym z wtyczką 5-bolcową oraz skrzynką podłączeniową.
- Model YALI C P (jeżeli jest dostępny) jest dostarczany w komplecie z kablem podłączeniowym z 2-bolcową wtyczką typu schuko.

UWAGA:

Wyposażony w 2-bolcową wtyczkę schuko model YALI C P ma ograniczoną funkcjonalność, dlatego niemożliwe jest podłączenie go przewodem do centralnego programatora, zewnętrznego zegara, systemu zarządzania budynkiem BMS, ani też podłączenie w układzie master/slave (główny/podległy).

2. MONTAŻ

UMIEJSCOWIENIE

- Aby grzejnik działał prawidłowo, musi być zamontowany poziomo.
- Umieszczenie grzejnika powinno być zgodne z obowiązującymi normami. Należy ściśle przestrzegać zaleceń dotyczących minimalnych odległości, podanych na rys. 1
- Grzejnik ze standardową skrzynką podłączeniową można zamontować „na zewnątrz” strefy 2, albo w strefie 2, jeżeli skrzynka podłączeniowa jest wyposażona w osłonę przeciwbryzgową (ilustracja 2), pod warunkiem, że żadne elementy sterownicze (przycisk, wyłącznik itp.) nie znajdują się w zasięgu osoby będącej w wannie lub pod prysznicem.
- Grzejnik należy przymocować do ściany za pomocą dostarczonych wsporników ściennych.
- Grzejnika nie wolno umieszczać pod gniazdkiem elektrycznym.

MOCOWANIE

- Zaznacz odległość między wspornikami oraz pozycje otworów na wkręty zgodnie z tabelą na rys. 3A (grzejnik jednopłytkowy) lub 3B (grzejnik dwupłytkowy). Uwaga: urządzenia o długości 2000 mm są dostarczane z dodatkowym wspornikiem, który trzeba umocować pośrodku urządzenia.
- Uwaga: wspornikiem można zmierzyć wysokość dolnego otworu mocowania, patrz rys. 3C.
- W celu zapewnienia prawidłowej instalacji grzejników ważne jest wykonanie mocowania grzejnika w sposób, który jest zgodny z przeznaczeniem grzejnika i w sposób zapobiegający jego nieprawidłowemu użytkowaniu. Przed końcową instalacją należy wziąć pod uwagę między innymi metodę mocowania grzejnika do ściany, rodzaj i stan ściany do której będzie mocowany grzejnik oraz wszystkie potencjalne siły i obciążenia
- Dostarczone materiały montażowe są przeznaczone wyłącznie do montażu na ścianach wykonanych z litego drewna, cegły, betonu, a także drewnianych konstrukcji szkieletowych, pod warunkiem, że grzejnik mocowany jest bezpośrednio do elementów drewnianych. Ściany mogą być pokryte materiałem wykończeniowym o grubości maks. 3 mm. W przypadku ścian wykonanych z innych materiałów, na przykład z pustaków, należy skontaktować się z instalatorem lub z wyspecjalizowanym dostawcą.

Zawsze zaleca się, aby montaż był wykonywany przez wykwalifikowanego instalatora lub innego fachowca z danej branży.

POŁĄCZENIA ELEKTRYCZNE

- Instalacja elektryczna musi spełniać wymagania obowiązujących przepisów lokalnych i krajowych.
- Grzejnik powinien zostać podłączony przez wykwalifikowanego elektryka. Podłączenie grzejnika należy wykonać w oparciu o schemat elektryczny przedstawiony na rys. 4A (nie dotyczy modelu YALI C P).
- Grzejnik trzeba podłączyć do zasilania za pomocą wbudowanego kabla zasilającego.
- Jeżeli grzejnik jest montowany w łazience, musi być zabezpieczony wyłącznikiem różnicowo-prądowym (RCD) o znamionowym prądzie zadziałania nieprzekraczającym 30 mA.
- Grzejnik jest wyposażony w zabezpieczenie przed przegrzaniem, którego nie można zresetować. Bezpiecznik ten zadziała, jeżeli grzejnik się przewróci. Przed zdjęciem grzejnika z wsporników ściennych, nawet na krótko, trzeba go koniecznie wyłączyć, patrz rys. 4B. W przeciwnym razie może zadziałać zabezpieczenie przed przegrzaniem. Jeżeli zabezpieczenie zadziała, konieczna jest wymiana bezpiecznika termicznego; w tym celu należy skontaktować się z dostawcą urządzenia.

3. OBSŁUGA

- Przycisk wyłącznika znajduje się u dołu po stronie panelu sterowniczego grzejnika (F, rys. 5). Grzejnik można włączyć dopiero wtedy, gdy jest on poprawnie zainstalowany i zamocowany do wsporników ściennych (rys. 3E). Gdy grzejnik jest włączony, kontrolka (A) świeci na zielono lub czerwono, w zależności od zapotrzebowania na ogrzewanie.

GRZEJNIK PRACUJĄCY SAMODZIELNIE

- Pokrętle D (rys. 5) wybierz jeden z następujących trybów pracy:

TRYB KOMFORTOWY ❄️

Jest to tryb używany podczas normalnego korzystania z pomieszczenia.

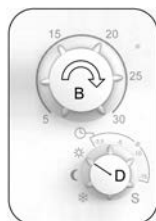

TRYB KOMFORTOWY

- Ustaw pokrętle D na symbol słońca.
- Pokrętle B wybierz żądaną temperaturę pomieszczenia, od 5°C do 30°C.

TRYB OBNIŻONEJ TEMPERATURY ☾

Jest to tryb używany w nocy oraz wtedy, gdy przez co najmniej kilka godzin nie ma nikogo w domu. W tym trybie temperatura w pomieszczeniu jest o 3,5°C niższa od temperatury ustawionej dla trybu komfortowego.



TRYB OBNIŻONEJ TEMPERATURY

- Ustaw pokrętle D na symbol księżycy.

TRYB AUTOMATYCZNY ⌚

- Przeznaczeniem tego trybu jest praca w połączeniu z programatorem zewnętrznym lub wbudowanym. W przypadku używania bez programatora zewnętrznego grzejnik będzie pracował zgodnie z wybranym programem fabrycznym lub programem zdefiniowanym przez użytkownika.

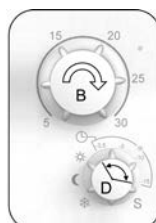

TRYB AUTOMATYCZNY

- Pokrętle B wybierz żądaną temperaturę podczas normalnego korzystania z pomieszczenia, od 5°C do 30°C.

- Ustaw pokrętle D na obszar oznaczony symbolem zegara. W nocy oraz kiedy w domu nikogo nie ma, można obniżyć temperaturę grzejnika. Wartość tej skali wskazuje, o ile ma zostać obniżona temperatura.

TRYB OCHRONY PRZED MROZEM ❄️

Ten tryb jest używany, gdy przez dłuższy czas nie ma nikogo w domu. W pomieszczeniu utrzymywana będzie temperatura 7°C.

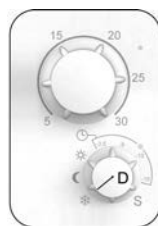

TRYB OCHRONY PRZED MROZEM

- Ustaw pokrętle D na symbol płatka śniegu.

GRZEJNIK PODŁĄCZONY DO CENTRALNEGO PROGRAMATORA

- W przypadku podłączenia do centralnego programatora (rys. 4A) należy wybrać automatyczny tryb pracy.

TRYB AUTOMATYCZNY ⌚

- Kiedy w domu przez dłuższy czas nikogo nie ma (np. podczas urlopu), temperaturę zaprogramowaną dla trybu automatycznego można anulować, ustawiając pokrętle D na tryb obniżonej temperatury lub tryb ochrony przed mrozem.

UWAGA: Ustawienia wstępne programu d1 muszą być wybrane w pierwszej kolejności.

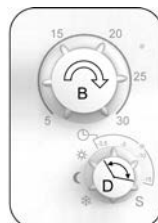

TRYB AUTOMATYCZNY

- Pokrętle B wybierz żądaną temperaturę podczas normalnego korzystania z pomieszczenia, od 5°C do 30°C.
- Ustaw pokrętle D na obszar oznaczony symbolem zegara. W nocy oraz kiedy w domu nikogo nie ma, można obniżyć temperaturę grzejnika. Wartość tej skali wskazuje, o ile ma zostać obniżona temperatura.

Przykład: Jeśli temperatura komfortowa jest ustawiona na 21°C, a pokrętle D zostanie ustawiona wartość **-5**, grzejnik będzie ogrzewać pomieszczenie do temperatury 16°C.

GRZEJNIKI PODŁĄCZONE W UKŁADZIE MASTER/SLAVE

- Gdy w pomieszczeniu zainstalowanych jest kilka grzejników, jeden z nich można wybrać jako grzejnik główny („master”), sterujący pozostałymi grzejnikami, funkcjonującymi jako podległe („slaves”). Grzejniki podległe stosują się do instrukcji otrzymywanych do grzejnika głównego.
- Układ ten wymaga odpowiedniego okablowania (rys. 4A).

Uwaga! Wszystkie grzejniki w układzie master/slave (główny/podległy) muszą być podłączone do tej samej fazy na styku 1.

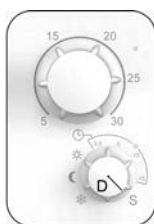

TRYB PODLEGŁY

- Żeby grzejnik działał jako podległy, ustaw pokrętkę D na symbol S.

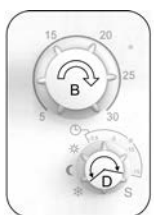

GRZEJNIK GŁÓWNY

- Ustaw pokrętkę D na symbol ☀
☾☃ albo ⌚.

- Starszych modeli LVI nie należy łączyć z tym urządzeniem w układzie master/slave.
- Maksymalnie podłączyć można 10 urządzeń podległych.

GRZEJNIKI PODŁĄCZONE DO ZEWNĘTRZNEGO TERMOSTATU ALBO BMS

- Jeżeli temperaturę w pomieszczeniu kontroluje zewnętrzny termostat, temperaturę komfortową (pokrętkę B, rys. 5) należy ustawić na „30”, a temperaturę obniżoną (pokrętkę D, rys. 5) na „-15”. Grzejnik należy podłączyć zgodnie z rys. 4A tak, żeby styk 3 był otwarty, kiedy grzejnik powinien emitować ciepło, zaś połączony z zerem, kiedy grzejnik nie powinien emitować ciepła.
- Powyższa instrukcja ma zastosowanie, jeśli temperatura zewnętrznego termostatu jest ustawiona w zakresie od 15°C do 30°C. Jeśli potrzebne jest ustawienie niższej temperatury na termostacie zewnętrznym, do obniżania ustawionych temperatur grzejnika należy użyć pokrętki B.

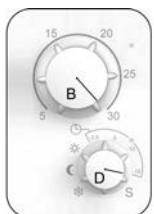

UWAGA:

W takiej sytuacji grzejniki muszą być podłączone jako główne (master).

UWAGA:

Nie należy podłączać zewnętrznego termostatu bezpośrednio do styku 1 lub 2, gdyż skróci to żywotność grzejnika.

INNE FUNKCJE

- Przełącznika (E, rys. 5) u dołu panelu sterowania można używać do zmniejszania mocy grzewczej (temperatury powierzchni) elementu grzewczego płyty przedniej.



MAKS.
90 °C



MAKS.
75 °C



MAKS.
60 °C

UWAGA: Jeśli grzejnik ma być stale ustawiony na temperaturę maksymalną 60°C lub 75°C, należy zastosować dla mocy grzewczej niższy współczynnik korekcyjny.

PRZEŁĄCZNIK E	TEMP. POWIERZCHNI	JEDNA PŁYTA	DWIE PŁYTY
I	~ maks. 60°C	~ 0,55	~ 0,80
II	~ maks. 75°C	~ 0,70	~ 0,90
III	~ maks. 90°C	1	1



Przykładowo: grzejnik jednopłytkowy o mocy 1000 W z przełącznikiem E ustawionym na 75°C będzie mieć moc grzewczą wynoszącą maksymalnie 700 W. Grzejnik dwupłytkowy o mocy 1000 W z przełącznikiem E ustawionym na 60°C będzie mieć moc grzewczą wynoszącą maksymalnie 800 W. Wartości te należy brać pod uwagę przy wyborze liczby i typu płyt, aby skompensować obliczone straty ciepła.



- Dwa wskaźniki diodowe (A i C, rys. 5) sygnalizują tryb pracy grzejnika.

Dioda A	
ZIELONA	Grzejnik włączony
CZERWONA	Grzejnik pracuje
CZERWONA MIGAJĄCA	Usterka czujnika
Dioda C (tylko gdy podłączony jest zewnętrzny programator)	
WYŁĄCZONA	Tryb komfortowy
ZIELONA MIGAJĄCA (CYKL: 4 MIGNIĘCIA, PRZERWA, 4 MIGNIĘCIA, ITD.)	Tryb obniżonej temperatury

FUNKCJA BLOKADY KLAWIATURY

Funkcja blokady klawiatury służy do zapobiegania niepożądanym zmianom ustawień (w pokojach dziecięcych, pomieszczeniach publicznych itp.).

- Aby aktywować funkcję blokady klawiszy, przesunąć przełącznik (E, rys. 5) w lewo , następnie w prawo , a następnie z powrotem w lewo . Powtórz tę sekwencję trzykrotnie.

 →  →  →  →  →  → 

- Kontrolki A i C jednocześnie migną 5-krotnie na pomarańczowo.
- Powtórz tę samą procedurę, aby odblokować klawisze.

UWAGA: Podczas sekwencji odblokowywania klawiatury kontrolki A i C będą migać na pomarańczowo. Po pomyślnym odblokowaniu kontrolki A i C migną 5 razy na zielono.

UWAGA: Gdy blokada klawiszy jest aktywna, każda próba zmiany położenia pokręteł B i D oraz przełącznika E będzie powodować 5-krotne mignięcie kontrolki A i C na pomarańczowo.



Funkcja ta jest dostępna we wszystkich trybach pracy.

4. MENU PARAMETRÓW

WEJŚCIE DO MENU PARAMETRÓW

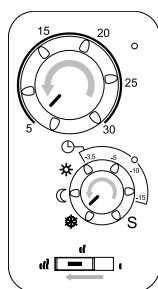
Termostat ma własne menu parametrów. Aby je wyświetlić, wykonaj następujące kroki:



- Obróć pokrętkę B do pozycji **5**, obróć pokrętkę D do pozycji , i przesunąć przełącznik E w lewo .

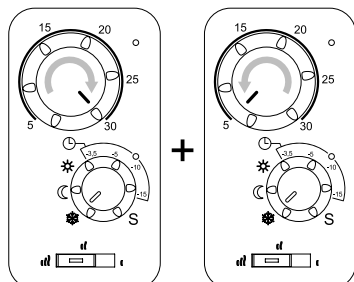

- Obróć pokrętkę B do pozycji **30**, a następnie z powrotem do pozycji **5**.

 | 60

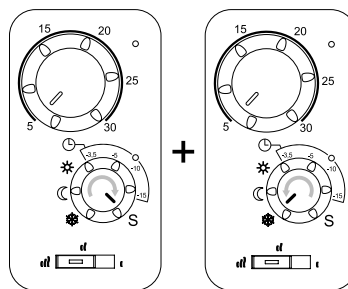

- Obróć pokrętkę D do pozycji **S**, a następnie z powrotem do pozycji .

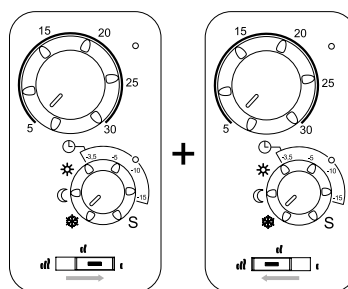

- Przesunąć przełącznik E do pozycji , a następnie z powrotem do pozycji .

UWAGA: Podczas wyświetlania najwyższego poziomu menu parametrów kontrolki A i C będą migać na zielono.



UWAGA: Podczas korzystania z menu parametrów przełącznik E powinien zawsze być ustawiony w lewej pozycji , gdy nie jest używany.

UWAGA: Na najwyższym poziomie menu parametrów pozycja pokrętki B nie ma znaczenia.

WYJŚCIE Z MENU PARAMETRÓW

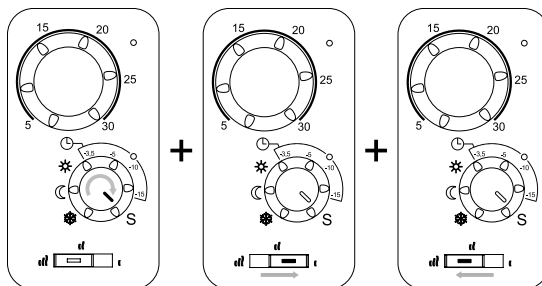
Aby wyjść z najwyższego poziomu menu parametrów i powrócić do zwykłego trybu pracy, odczekaj 60 sekund bez używania elementów sterujących lub wykonaj następujące kroki:



- Obróć pokrętkę D do pozycji **S**, a następnie przesunąć przełącznik E do pozycji  i z powrotem do pozycji , aby potwierdzić.
- Kontrolki A i C 5-krotnie migną na czerwono.

UWAGA: Pokrętki B i D oraz przełącznik suwakowy E należy ustawić w pozycjach do zwykłej pracy.

FUNKCJE DOSTĘPNE W MENU PARAMETRÓW

Z najwyższego poziomu menu parametrów dostępne są następujące funkcje:

Symbol	Funkcja parametru
	Brak funkcji
	Sprawdzanie i ustawianie godziny
	Sprawdzanie czasów ogrzewania dla programów
-3,5	Definiowanie czasów ogrzewania dla programów użytkownika
-5	Wybieranie funkcji dodatkowych
-10	Wybieranie programów
-15	Brak funkcji
S	Wyjście z menu parametrów

UWAGA: Aby powrócić do najwyższego poziomu menu parametrów po wejściu do powyższych funkcji, odczekaj 60 sekund bez używania elementów sterujących lub wykonaj następujące kroki:

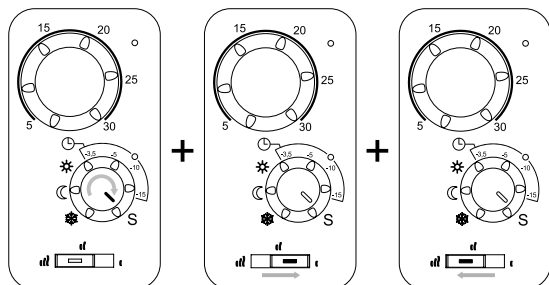

- Obróć pokrętkę D do pozycji **S**.
- Kontrolki A i C będą jednocześnie migać na pomarańczowo.
- Przesuń przełącznik E do pozycji **I**, a następnie z powrotem do pozycji **III**, aby potwierdzić.
- Kontrolki A i C migną na zielono.

SPRAWDZANIE I USTAWIANIE GODZINY

Aby otworzyć tę funkcję, wykonaj następujące kroki:

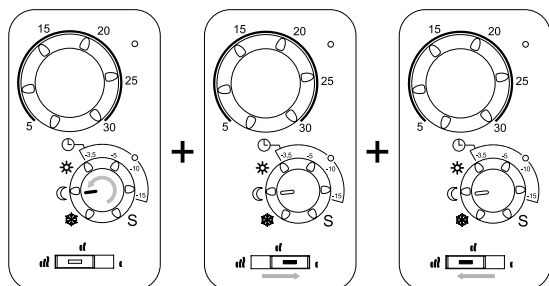

- Obróć pokrętkę D do pozycji **C**, a następnie przesuń przełącznik E do pozycji **I** i z powrotem do pozycji **III**, aby potwierdzić.
- Kontrolki A i C przestaną migać na zielono, a zaczną ciągle świecić na czerwono lub zielono.

UWAGA: Do ustawiania daty i godziny niezbędny jest szablon czasu zamieszczony na końcu podręcznika użytkownika.

- Wytnij szablon czasu z podręcznika i nałóż go na elementy sterujące.

SPRAWDZANIE GODZINY

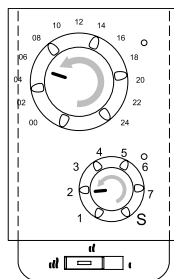

- Obracaj pokrętkę B, aż kontrolka A zmieni kolor z ciągłego czerwonego na ciągły zielony. Obracaj pokrętkę D, aż kontrolka C zmieni kolor z ciągłego czerwonego na ciągły zielony.
- W powyższym przykładzie wartości czasu to dzień 2, godzina ok. 05:30.

USTAWIANIE GODZINY

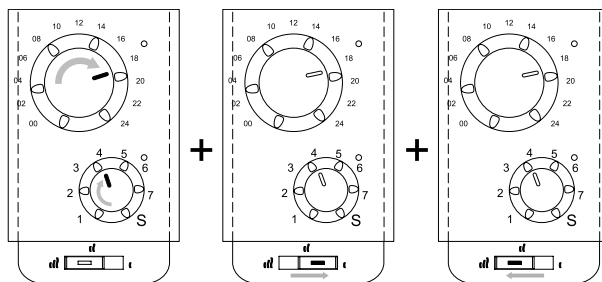



- Aby ustawić godzinę, obróć pokrętkę B na bieżącą godzinę, a pokrętkę D na bieżący dzień tygodnia.
- Przesuń przełącznik E do pozycji **I**, a następnie z powrotem do pozycji **III**, aby zapisać ustawienie godziny.
- Kontrolki A i C obie zaczną ciągle świecić na zielono.

UWAGA: Każda przerwa w zasilaniu, na przykład w wyniku awarii prądu lub wyłączenia produktu, spowoduje utratę ustawień godziny i dnia.

SPRAWDZANIE CZASÓW OGRZEWANIA DLA PROGRAMÓW

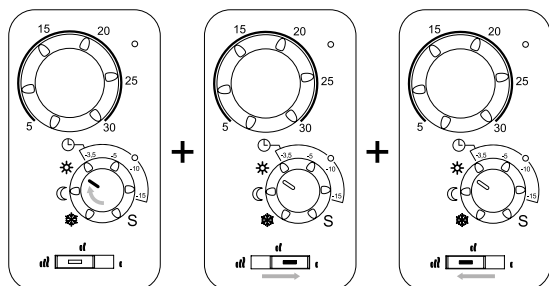
Aby otworzyć tę funkcję, wykonaj następujące kroki:



- Obróć pokrętkę D do pozycji , a następnie przesuń przełącznik E do pozycji **I** i z powrotem do pozycji **III**, aby potwierdzić.
- Kontrolka A przestanie migać na zielono, a zacznie ciągle świecić na czerwono lub zielono.
- Kontrolka C będzie zgaszona.

UWAGA: Do sprawdzenia daty i godziny niezbędny jest szablon czasu zamieszczony na końcu podręcznika użytkownika.

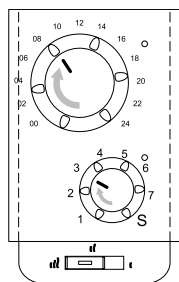

- Obróć pokrętkę D na dzień tygodnia, który chcesz sprawdzić.
- Obracaj pokrętkę B od godziny 00 do godziny 24, zwracając uwagę, o jakich godzinach kontrolka A zmienia kolor z czerwonego na zielony (lub odwrotnie).

Czerwony = Tryb temperatury obniżonej

Zielony = Tryb temperatury komfortowej

DEFINIOWANIE CZASÓW OGRZEWANIA DLA PROGRAMÓW UŻYTKOWNIKA

UWAGA: Zapisane programy zdefiniowane przez użytkownika nie są tracone w razie przerwy w zasilaniu. Ponieważ jednak po przywróceniu zasilania data i godzina są zerowane na 00:00 i dzień 1 (jeśli nie zostaną ustawione ręcznie), produkt może nie grać w oczekiwanych godzinach.

UWAGA: Jeśli już wcześniej utworzono i zapisano program zdefiniowany przez użytkownika, zostanie on utracony w chwili aktywowania funkcji definiowania programu użytkownika.

Aby otworzyć tę funkcję, wykonaj następujące kroki:

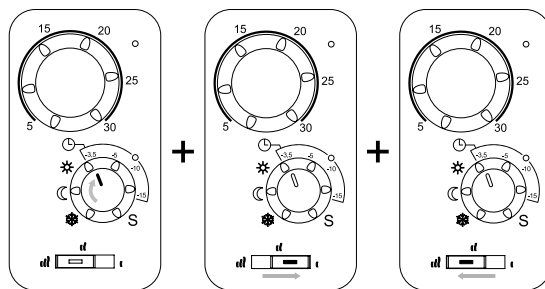

- Obróć pokrętkę D do pozycji **-3,5**, a następnie przesuń przełącznik E do pozycji **I** i z powrotem do pozycji **III**, aby potwierdzić.
- Kontrolka A będzie zgaszona.
- Kontrolka C przestanie migać na zielono, a zacznie migać naprzemiennie na pomarańczowo i zielono, sygnalizując, że należy ustawić pokrętkę D na dzień 1.

UWAGA: Do ustawiania daty i godziny niezbędny jest szablon czasu zamieszczony na końcu podręcznika użytkownika.

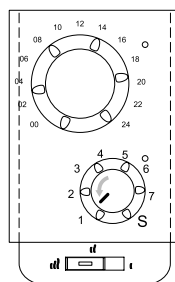

- Obróć pokrętkę D do pozycji **1**.
- Kontrolka A zacznie migać na czerwono.
- Kontrolka C będzie zgaszona.

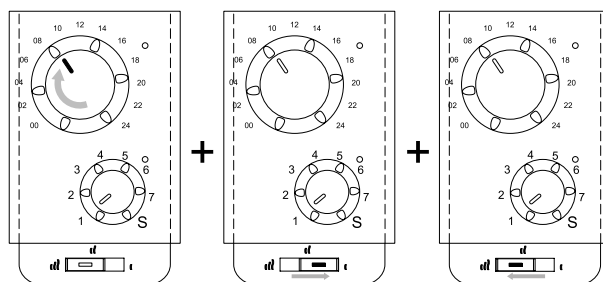

- Obróć pokrętkę B na godzinę rozpoczęcia pierwszego okresu temperatury komfortowej, a następnie przesuń przełącznik E do pozycji **I** i z powrotem do pozycji **III**, aby potwierdzić.
- Kontrolka A zmieni kolor migania z czerwonego na zielony.

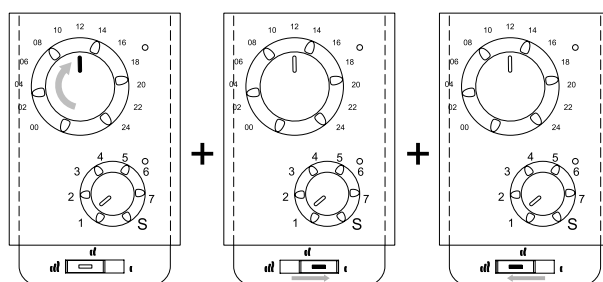

- Obróć pokrętkę B na godzinę zakończenia pierwszego okresu temperatury komfortowej, a następnie przesunij przełącznik E do pozycji **I** i z powrotem do pozycji **III**, aby potwierdzić.
- Kontrolka A zmieni kolor migania z zielonego na czerwony.

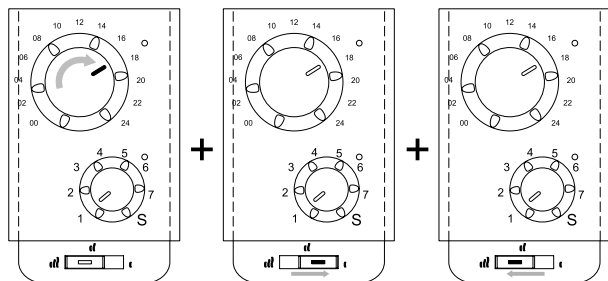

- Obróć pokrętkę B na godzinę rozpoczęcia drugiego okresu temperatury komfortowej, a następnie przesunij przełącznik E do pozycji **I** i z powrotem do pozycji **III**, aby potwierdzić.
- Kontrolka A zmieni kolor migania z czerwonego na zielony.

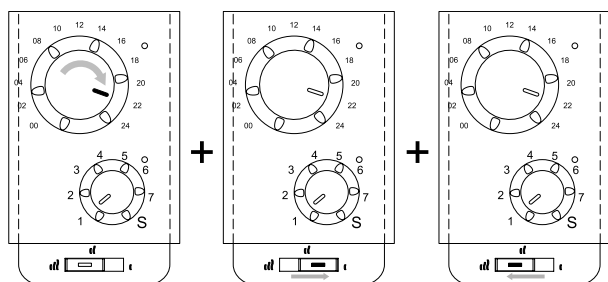

- Obróć pokrętkę B na godzinę zakończenia drugiego okresu temperatury komfortowej, a następnie przesunij przełącznik E do pozycji **I** i z powrotem do pozycji **III**, aby potwierdzić.
- Kontrolka A zmieni kolor migania z zielonego na czerwony.
- Jeśli potrzeba więcej niż dwóch okresów temperatury komfortowej, powtórz powyższe kroki dla godziny rozpoczęcia i zakończenia każdego okresu.

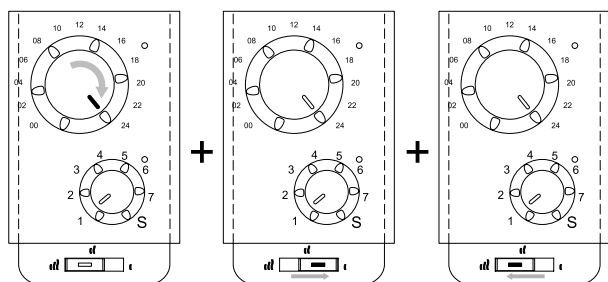

- Jeśli zdefiniowano już wszystkie okresy temperatury komfortowej dla dnia 1, obróć pokrętkę B na godzinę 24, a następnie przesunij przełącznik E do pozycji **I** i z powrotem do pozycji **III**, aby potwierdzić.
- Kontrolka A będzie zgaszona.
- Kontrolka C zacznie migać naprzemiennie na pomarańczowo i zielono, sygnalizując, że należy ustawić pokrętkę D na dzień 2.
- Obróć pokrętkę D do pozycji dnia 2.
- Powtarzaj powyższe kroki, aby ustawić wszystkie pożądane okresy temperatury komfortowej dla dni od 2 do 7.

UWAGA: Jeśli kontrolka A migała na zielono pod koniec poprzedniego dnia (temperatura komfortowa), będzie migać na zielono również na początku następnego dnia, sygnalizując kontynuowanie okresu temperatury komfortowej. Obróć pokrętkę B na godzinę zakończenia tego okresu temperatury komfortowej, a następnie przesunij przełącznik E do pozycji **I** i z powrotem do pozycji **III**, aby potwierdzić. Kontrolka A zmieni kolor migania z zielonego na czerwony.

- Gdy pokrętkę D jest ustawione na godzinę 24 w dniu 7, co oznacza, że zdefiniowano już wszystkie okresy temperatury komfortowej, przesunij przełącznik E do pozycji **I** i z powrotem do pozycji **III**, aby potwierdzić.
- Program zdefiniowany przez użytkownika zostanie zapisany, a termostat automatycznie powróci do menu parametrów.
- Kontrolki A i C migną na zielono.

WYBIERANIE FUNKCJI DODATKOWYCH

Termostat wyposażono w funkcje startu adaptacyjnego i wykrywania otwartego okna.

START ADAPTACYJNY

Wyłączony - Ogrzewanie w celu osiągnięcia zadanej temperatury komfortowej będzie włączane o zaprogramowanej godzinie.

Włączony - Ogrzewanie będzie włączane w momencie, który według obliczeń pozwoli osiągnąć zadaną temperaturę komfortową o zaprogramowanej godzinie.

UWAGA: Funkcja jest dostępna tylko wtedy, gdy pracą grzejnika steruje wbudowany programator.

WYKRYWANIE OTWARTEGO OKNA

Ta funkcja powoduje przełączenie grzejnika z dowolnego aktywnego trybu w tryb ochrony przed zamarzaniem w reakcji na wykrycie otwartego okna (spadek temperatury pomieszczenia o ponad 2°C w czasie krótszym niż 10 minut). Kontrolka A będzie świecić ciągłym światłem pomarańczowym i co minutę migać na czerwono (jeśli ogrzewanie jest włączone) lub na zielono (jeśli ogrzewanie jest wyłączone).

Wykonaj następujące kroki, aby otworzyć to menu i uzyskać dostęp do tych funkcji dodatkowych:

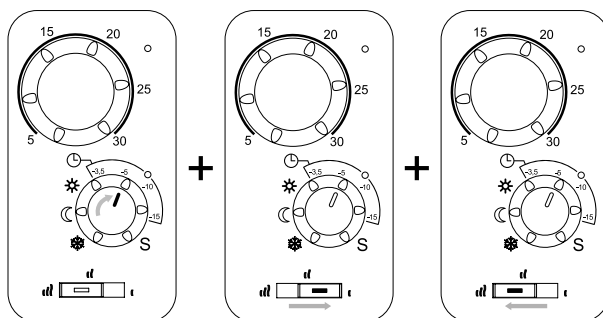

- Obróć pokrętkę D do pozycji **-5**, a następnie przesunij przełącznik E do pozycji **I** i z powrotem do pozycji **III**.
- Kontrolka A przestanie migać na zielono, a zacznie ciągle świecić na pomarańczowo.

Pomarańczowy = funkcja nie jest wybrana.

Zielony = funkcja jest obecnie wybrana.

- Kontrolka C będzie zgaszona.

UWAGA: Funkcje startu adaptacyjnego i wykrywania otwartego okna są domyślnie włączone.

Symbol	Start adaptacyjny	Wykrywanie otwartego okna
☼	Wyłączone	Wyłączone
☾	Wyłączone	Włączone
☼	Włączone	Wyłączone
-3,5	Włączone	Włączone
-5	Brak funkcji	
-10	Brak funkcji	
-15	Brak funkcji	
S	Wyjście (powrót do najwyższego poziomu menu parametrów)	

- Obróć pokrętkę D do pozycji **☼ ☾ ☼** lub **-3,5**, a następnie przesunij przełącznik E do pozycji **I** i z powrotem do pozycji **III**, aby potwierdzić.
- Zmiana koloru kontrolki A na ciągle zielony będzie sygnalizować aktualnie wybraną opcję.

WYBIERANIE PROGRAMÓW

Termostat ma sześć fabrycznych programów ogrzewania (P1–P6, rys. 6) i jeden program ogrzewania zdefiniowany przez użytkownika (U1). Wykonaj następujące kroki, aby otworzyć to menu i wybrać jeden z programów ogrzewania:

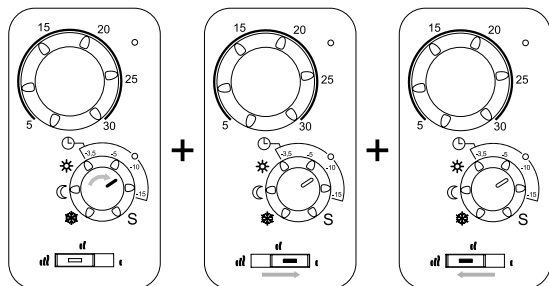

- Obróć pokrętkę D do pozycji **-10**, a następnie przesunij przełącznik E do pozycji **I** i z powrotem do pozycji **III**, aby potwierdzić.
- Kontrolka A przestanie migać na zielono, a zacznie ciągle świecić na pomarańczowo lub zielono.

Pomarańczowy = program nie jest wybrany.

Zielony = program jest obecnie wybrany.

- Kontrolka C będzie zgaszona.

Symbol	Numer programu
☼	P1
☾	P2
☼	P3
-3,5	P4
-5	P5
-10	P6
-15	U1
S	Wyjście (powrót do najwyższego poziomu menu parametrów)

- Obróć pokrętkę D na symbol odpowiadający pożądanemu programowi, a następnie przesunij przełącznik E do pozycji **I** i z powrotem do pozycji **III**, aby potwierdzić.
- Kontrolka A zmieni kolor świecenia na zielony, wskazując wybranie bieżącego programu.

5. KONSERWACJA, NAPRAWA I UTYLIZACJA

- **OSTRZEŻENIE:** Przed wykonaniem jakichkolwiek czynności konserwacyjnych należy odłączyć zasilanie elektryczne.
- Produkt należy czyścić miękką, wilgotną szmatką. NIE używać chemicznych ani ściernych środków czyszczących, które mogą uszkodzić powierzchnię.
- Grzejnik jest wyposażony w zabezpieczenie przed przegrzaniem, którego nie można zresetować (bezpiecznik topikowy). Przerzywa ono obwód elektryczny, jeżeli grzejnik nadmiernie się rozgrzeje (np. gdy zostanie przykryty).
- Uszkodzony przewód zasilający musi zostać wymieniony przez producenta, autoryzowany serwis albo inną wykwalifikowaną osobę, aby uniknąć zagrożenia.
- Aby grzejnik działał poprawnie, musi być napełniony prawidłową ilością oleju roślinnego. Dlatego wszelkie prace wymagające otwarcia grzejnika mogą być wykonywane wyłącznie przez producenta lub jego autoryzowanego przedstawiciela.
- W razie wycieku należy skontaktować się z producentem lub jego serwisem technicznym.
- Pozbywając się grzejnika, należy stosować się do lokalnych przepisów dotyczących usuwania oleju.

6. GWARANCJA

Udzielamy na produkt 10-letniej gwarancji. Nie obejmuje ona podzespołów elektrycznych ani elektronicznych, które są objęte 2-letnią gwarancją.

7. SPECYFIKACJA TECHNICZNA

OTOCZENIE: - Temperatura podczas pracy - Temperatura podczas transportu i przechowywania	-30°C – +50°C -30°C – +70°C
ZAKRES REGULACJI TEMPERATURY: - Tryb komfortowy - Tryb obniżonej temperatury - Tryb ochrony przed mrozem	+5°C – +30°C Obniżenie temperatury pomiędzy -3,5°C a -15°C. +7°C
KLASA OCHRONNOŚCI	I
STOPIEŃ OCHRONY	<ul style="list-style-type: none"> • IP 21 ze standardową skrzynką podłączeniową. • IP 44 ze skrzynką podłączeniową z osłoną przeciwbryzgową. • IP 44 z 2-bolcową wtyczką schuko (tylko model YALI C P).
ZASILANIE	230 V AC lub 400 V AC – 50 Hz, zgodnie z tabliczką znamionową produktu
DYREKTYWY I NORMY: Produkt został zaprojektowany tak, aby spełniał następujące dyrektywy i normy:	<ul style="list-style-type: none"> • EN 60730-1 • EN 60335-1 • EN 60335-2-30 • EN 62233 • EN 55014-1 • EN 55014-2 • EN 61000-3-2 • EN 61000-3-3 • EN 60529 • Dyrektywa niskonapięciowa 2006/95/WE • Dyrektywa dotycząca kompatybilności elektromagnetycznej 2004/108/WE • Dyrektywa RoHS 2002/95/WE • Dyrektywa ECO 2009/125/WE

RU ИНФОРМАЦИЯ ПО БЕЗОПАСНОСТИ

В соответствии со стандартом безопасности EN 60335, приведенный ниже текст является обязательным для всех электронных товаров, а не только для радиаторов.

Данный прибор предназначен для использования детьми в возрасте от 8 лет, лицами с ограниченными физическими, сенсорными или умственными способностями, а также недостатком опыта и знаний, если таким пользователям было предоставлено руководство и проведен инструктаж по безопасной эксплуатации прибора, и они осознают потенциальные риски. Дети не должны играть с прибором. Чистка и обслуживание прибора не должны проводиться детьми младше 8 лет, находящимися без присмотра.

Храните прибор и его шнур в недоступном для детей младше 8 лет месте. Дети младше 3 лет не должны находиться рядом с прибором без постоянного присмотра.

Детям в возрасте от 3 до 8 лет разрешается только включать/ выключать прибор при условии, что он был помещен или установлен в нормальном рабочем положении, что детям обеспечен присмотр или проведен инструктаж относительно безопасной эксплуатации прибора, а также что они осознают потенциальные риски.

Дети в возрасте от 3 до 8 лет не должны подключать, регулировать и чистить прибор, а также выполнять пользовательское обслуживание.



RU ВНИМАНИЕ

НЕКОТОРЫЕ ДЕТАЛИ ДАННОГО ТОВАРА МОГУТ СТАТЬ ОЧЕНЬ ГОРЯЧИМИ И ВЫЗВАТЬ ОЖОГИ. ОСОБОЕ ВНИМАНИЕ НЕОБХОДИМО УДЕЛИТЬ В СЛУЧАЕ ПРИСУТСТВИЯ ДЕТЕЙ И ЛИЦ ГРУППЫ РИСКА. ВО ИЗБЕЖАНИЕ ПЕРЕГРЕВА НЕ ЗАКРЫВАЙТЕ РАДИАТОР. «НЕ ЗАКРЫВАЙТЕ» ОБОЗНАЧАЕТ, ЧТО РАДИАТОР НЕ ДОЛЖЕН ИСПОЛЬЗОВАТЬСЯ ДЛЯ СУШКИ ОДЕЖДЫ, НАПРИМЕР, ПУТЕМ РАЗМЕЩЕНИЯ ОДЕЖДЫ НЕПОСРЕДСТВЕННО НА РАДИАТОРЕ.



RU УТИЛИЗАЦИЯ ОТХОДОВ В СООТВЕТСТВИИ С ДИРЕКТИВОЙ WEEE (2002/96/ЕС)

УТИЛИЗАЦИЯ ОТХОДОВ В СООТВЕТСТВИИ С ДИРЕКТИВОЙ WEEE (2002/96/ЕС) СИМВОЛ НА ЭТИКЕТКЕ ТОВАРА УКАЗЫВАЕТ НА ТО, ЧТО ТОВАР НЕ ОТНОСИТСЯ К ГРУППЕ БЫТОВЫХ ОТХОДОВ И ДОЛЖЕН СОРТИРОВАТЬСЯ ОТДЕЛЬНО. КОГДА СРОК ЭКСПЛУАТАЦИИ ТОВАРА ПОДХОДИТ К КОНЦУ, ОН ДОЛЖЕН БЫТЬ ВОЗВРАЩЕН В ПУНКТ СБОРА ЭЛЕКТРИЧЕСКИХ И ЭЛЕКТРОННЫХ ИЗДЕЛИЙ. ВОЗВРАЩАЯ ТОВАР, ВЫ ПОМОЖЕТЕ ПРЕДОТВРАТИТЬ ВОЗМОЖНЫЕ НЕГАТИВНЫЕ ПОСЛЕДСТВИЯ ДЛЯ ОКРУЖАЮЩЕЙ СРЕДЫ И ЗДОРОВЬЯ, КОТОРЫЕ МОГУТ БЫТЬ ВЫЗВАНЫ ИСПОЛЬЗОВАНИЕМ ТОВАРА В ТОМ СЛУЧАЕ, ЕСЛИ ОН БУДЕТ УТИЛИЗИРОВАН В КАЧЕСТВЕ ОБЫЧНОГО БЫТОВОГО МУСОРА. ДЛЯ ПОЛУЧЕНИЯ ИНФОРМАЦИИ О ПУНКТАХ ПЕРЕРАБОТКИ И СБОРА, ВАМ НЕОБХОДИМО СВЯЗАТЬСЯ С МЕСТНЫМИ ВЛАСТЯМИ/ МУНИЦИПАЛИТЕТОМ, СЛУЖБОЙ УТИЛИЗАЦИИ ИЛИ ПРЕДПРИЯТИЕМ, У КОТОРОГО ВЫ ПРИОБРЕЛИ ТОВАР. ПРИМЕНЯЕТСЯ В ОТНОШЕНИИ СТРАН, ПРИНЯВШИХ НАСТОЯЩУЮ ДИРЕКТИВУ.

1. ОБЩАЯ ИНФОРМАЦИЯ

- Данный прибор представляет собой герметичный электрический радиатор для настенного монтажа.
- Данный прибор соответствует стандартам EN 60335-1 и EN 60335-2-30.
- Данный прибор обладает изоляцией класса I и уровнем электрозащиты IP21, если используется со стандартной соединительной коробкой, и уровнем электрозащиты IP44, если используется со стандартной соединительной коробкой, А ТАКЖЕ с брызгозащитной крышкой (заказывается отдельно), либо снабжен 2-контактной вилкой Schuko.
- Данный прибор соответствует Европейской директиве 2004/108/EC (CE маркировка техники).
- Данный прибор поставляется со скобами для крепления на стену и шурупами.
- YALI C C поставляется в комплекте с соединительным кабелем, 5-контактным разъемом и соединительной коробкой.
- YALI C P (при доступности) поставляется в комплекте с соединительным кабелем и 2-контактной вилкой Schuko.

ОБРАТИТЕ ВНИМАНИЕ:

YALI C P имеет ограниченную функциональность, т.к. оснащен только 2-контактной вилкой Schuko, по причине чего отсутствует возможность проводного подключения к центральному программному устройству, внешнему генератору импульсов, системе управления зданием, или возможность установки в режиме «ведущий-ведомый».

2. УСТАНОВКА

ПОЗИЦИОНИРОВАНИЕ

- Радиатор должен быть расположен горизонтально, чтобы функционировать надлежащим образом.
- Радиатор должен быть установлен в соответствии с применимыми стандартами. Следует тщательно соблюдать минимальные расстояния, указанные на рисунке 1.
- Радиатор может быть установлен вне зоны 2 при использовании стандартной соединительной коробки и в зоне 2 в случае, если соединительная коробка оснащена брызгозащитным покрытием (рисунок 2), а органы управления (кнопка, переключатель и т.д.) не находятся в доступном месте в ванной или под душем.
- Радиатор должен быть закреплен на стене при помощи скоб, поставляемых с радиатором.
- Радиатор не должен располагаться под электрической розеткой.

КРЕПЛЕНИЕ

- Отметьте расстояние между скобами и положения для отверстий шурупов, как показано в таблице на рисунке 3А (одна панель) или 3В (двойная панель). Обратите внимание на то, что радиаторы длиной в 2000 мм поставляются с дополнительными скобами, поскольку в середине радиатора должна находиться третья скоба.
- Обратите внимание на то, что скобы можно использовать для измерения высоты до нижнего отверстия для шурупа, см. рисунок 3С.
- Для правильной установки радиаторов важно выполнить крепление радиатора так, чтобы учитывалось его назначение И возможное неправильное обращение. При этом, до завершения установки, нужно предусмотреть ряд моментов, таких как способ крепления радиатора к стене, тип и состояние самой стены, а также любые дополнительные потенциальные силы или массы.
- Поставляемые крепежные материалы предназначены только для установки на стены, изготовленные из цельной древесины, кирпича, бетона, или на деревянные каркасные стены, где крепление осуществляется непосредственно на древесной поверхности. Отделка рассматриваемых типов стен не должна быть толще 3 мм. В случае стен, изготовленных из других материалов, например, пустотелого кирпича, пожалуйста, обратитесь к установщику и/или специалисту поставщика.

Во всех случаях настоятельно рекомендуется, чтобы установка выполнялась квалифицированным установщиком или аналогичным специалистом.

ПОДКЛЮЧЕНИЕ

- Электрическая установка должна соответствовать местным или национальным правилам.
- Подключение радиатора должно проводиться квалифицированным электриком. Обратитесь к монтажной схеме на рисунке 4А, чтобы подключить радиатор (за исключением модели YALI C P).
- Радиатор должен быть подключен к электрической сети при помощи установленного кабеля питания.
- Если радиатор устанавливается в ванной комнате или душевой, он должен быть защищен с помощью устройства защитного отключения (УЗО) с номинальным остаточным током не более 30 мА.
- Радиатор оснащен несбрасываемой защитой от перегрева, срабатывающей если радиатор переворачивается при падении. Если радиатор снимается со стеновых скоб, даже на короткое время, он должен всегда выключаться, см. рис. 4В. Это может вызвать включение несбрасываемой защиты от перегрева. Если сработала защита от перегрева, тепловой предохранитель радиатора должен быть заменен; обратитесь к Вашему поставщику.

3. ЭКСПЛУАТАЦИЯ

- Кнопка включения/ выключения находится в нижней части радиатора со стороны панели управления (F, рисунок 5). Радиатор следует включать только в том случае, если он правильно установлен и закреплен на стене при помощи скоб (рисунок 3E). Когда радиатор включен, светодиодный индикатор (A) загорается зеленым или красным цветом в зависимости от потребности в отоплении.

АВТОНОМНЫЙ РАДИАТОР

- Выберите один из следующих режимов работы при помощи ручки настройки «D» (рис. 5):

КОМФОРТНЫЙ РЕЖИМ ☀

Данный режим используется в периоды обычной нагрузки.

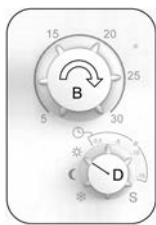

КОМФОРТНЫЙ РЕЖИМ

- Поверните ручку настройки «D» на символ солнца.
- Выберите требуемую комнатную температуру от 5 до 30 °C при помощи ручки настройки «B».

РЕЖИМ ОГРАНИЧЕННОЙ ФУНКЦИОНАЛЬНОСТИ ☾

Данный режим используется в ночное время или когда дома никого нет в течение нескольких часов и более. Этот режим позволит снизить комнатную температуру на 3,5 °C от настроенной температуры комфортного режима.



КОМФОРТНЫЙ РЕЖИМ

- Поверните ручку настройки «D» на символ луны.

АВТОМАТИЧЕСКИЙ РЕЖИМ ⌚

- Данный режим используется в комбинации с внешним или встроенным программным устройством. В случае использования без внешнего программного устройства радиатор следует предварительно заданным настройкам или пользовательской программе.

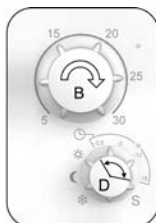

АВТОМАТИЧЕСКИЙ РЕЖИМ

- Выберите требуемую комнатную температуру в периоды нормальной нагрузки – от 5 до 30°C – при помощи ручки настройки «B».

- Поверните ручку настройки «D» в пределах области с символом часов. Ночью или в периоды меньших нагрузок, радиатор понизит отпускаемую температуру. Значение по этой шкале показывает необходимое снижение температуры.

РЕЖИМ ЗАЩИТЫ ОТ ЗАМЕРЗАНИЯ ❄

Данный режим используется когда дом пустует в течение продолжительного времени. Радиатор будет поддерживать комнатную температуру на отметке 7 °C.

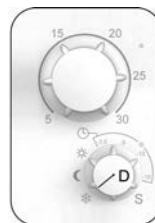

РЕЖИМ ЗАЩИТЫ ОТ ЗАМЕРЗАНИЯ

- Поверните ручку настройки «D» на символ снежинки.

РАДИАТОР, ПОДКЛЮЧЕННЫЙ К ПРОГРАММНОМУ УСТРОЙСТВУ

- В случае подключения к центральному программному устройству (рис. 4A), выберите автоматический рабочий режим.

АВТОМАТИЧЕСКИЙ РЕЖИМ ⌚

- Когда дом пустует в течение длительного времени (отпуск и т.д.), Вы можете переопределить программу датчика, повернув ручку настройки «D» в режим «Понижение» или «Защита от замерзания».

Примечание: Необходимо выбрать предустановленную программу d1.

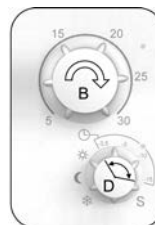

АВТОМАТИЧЕСКИЙ РЕЖИМ

- Выберите требуемую комнатную температуру в периоды нормальной нагрузки – от 5 до 30 °C – при помощи ручки настройки «B».
- Поверните ручку настройки «D» в пределах области с символом часов. Ночью или в периоды меньших нагрузок, радиатор понизит отпускаемую температуру. Значение по этой шкале показывает необходимое снижение температуры.

Пример.: Если температура комфортного режима настроена на 21°C, а ручка настройки D установлена на -5, радиатор будет поддерживать комнатную температуру на уровне 16°C.

РАДИАТОРЫ, ПОДКЛЮЧЕННЫЕ В РЕЖИМЕ «ВЕДУЩИЙ-ВЕДОМЫЙ»

- Если в помещении установлено несколько радиаторов, один из них может быть выбран в качестве ведущего, а другие – в качестве ведомых. Ведомые радиаторы выполняют команды ведущего радиатора.
- Для установки подключения необходима подходящая проводка (рисунок 4А).

Внимание! Все радиаторы в группе «ведущий-ведомый» должны быть подключены к одной фазе на контакте 1.

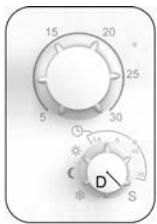

ВЕДОМЫЙ РЕЖИМ

- Поверните ручку настройки «D» на **S** символ, в котором радиаторы являются ведомыми.

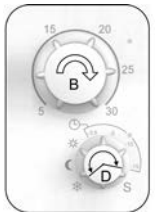

ВЕДУЩИЙ РЕЖИМ

- Поверните ручку настройки «D» на один из символов ☀ ☾ ❄ или ⌚.

- Более старые версии LVI не должны подключаться к данному товару в качестве ведущего-ведомого устройства.
- Максимальное количество ведомых радиаторов для подключения: 10.

РАДИАТОРЫ, ПОДКЛЮЧЕННЫЕ К ВНЕШНЕМУ ТЕРМОСТАТУ ИЛИ СИСТЕМЕ УПРАВЛЕНИЯ ЗДАНИЕМ

- При использовании внешнего термостата, который управляет комнатной температурой, установите комфортную температуру при помощи ручки настройки «B» (рис. 5) на 30, а температуру пониженного режима при помощи ручки настройки «D» (рис. 5) на -15. Подключите радиатор в соответствии с рис. 4А таким образом, чтобы контакт 3 был открыт, когда радиатор должен излучать тепло, и подключен к режиму Нейтральный, когда радиатор не должен излучать тепло.
- Приведенные выше инструкции будут работать, если настройка температуры внешнего термостата находится в пределах от 15°C до 30°C. Если на внешнем термостате необходимо задать более низкую температуру, следует снизить настройку температуры радиатора с помощью ручки настройки B.

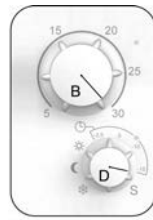

ОБРАТИТЕ ВНИМАНИЕ:

В данном случае все радиаторы должны быть подключены в качестве «ведущих».

ОБРАТИТЕ ВНИМАНИЕ:

Не подключайте внешний термостат непосредственно к контактам 1 или 2, т.к. это сократит срок службы радиатора.

ДРУГИЕ ФУНКЦИИ

- Переключатель (E, рис. 5) в нижней части панели управления может использоваться для ограничения вывода (температура поверхности) нагревательного элемента на передней панели.



МАКС.
90 °C



МАКС.
75 °C



МАКС.
60 °C

ПРИМЕЧАНИЕ. Если Вы желаете всегда использовать радиатор при максимальной температуре 60°C или 75°C, необходимо применить следующий поправочный фактор к коэффициенту отдачи.

ПЕРЕКЛЮЧАТЕЛЬ «E»	ТЕМПЕРАТУРА ПОВЕРХНОСТИ	ОДИНОЧНАЯ ПАНЕЛЬ	ДВОЙНАЯ ПАНЕЛЬ
I	макс. ~ 60 °C	~ 0,55	~ 0,80
II	макс. ~ 75 °C	~ 0,70	~ 0,90
III	макс. ~ 90 °C	1	1



Например, одиночная панель 1000 Вт с переключателем «E» в положении 75 °C произведет макс. 700 Вт. Например, одиночная панель 1000 Вт с переключателем «E» в положении 60 °C произведет макс. 800 Вт. Необходимо учитывать данные значения, выбирая номер и тип панели для покрытия рассчитанной потери тепла.







- Два светодиодных индикатора (A и C, рис. 5) указывают на рабочий режим радиатора.

Светодиодный индикатор A:	
ЗЕЛЕНЫЙ СВЕТ	Радиатор включен
КРАСНЫЙ СВЕТ	Отопление радиатором
МИГАЮЩИЙ КРАСНЫЙ	Проблема с датчиком
Светодиодный индикатор C (только при подключении внешнего программирующего устройства)	
ВЫКЛЮЧЕНИЕ	Комфортный режим
МИГАНИЕ ЗЕЛЕНЫМ СВЕТОМ (ПОВТОРЯЮЩИЙСЯ ЦИКЛ ИЗ 4 МИГАНИЙ И ПАУЗЫ)	Режим ограниченной функциональности

ФУНКЦИЯ БЛОКИРОВКИ КЛАВИШ

Используйте функцию блокировки клавиш для предотвращения изменений ваших настроек (в детской комнате, общественном помещении и т.д.).

- Чтобы включить функцию блокировки клавиш, переведите переключатель (E, рисунок 5) влево , затем вправо , затем опять влево . Повторите эту последовательность действий 3 раза.

 →  →  →  →  →  → 

- Индикаторы А и С мигают 5 раз оранжевым цветом.
- Повторите эту процедуру, чтобы разблокировать клавиши.

ПРИМЕЧАНИЕ. При разблокировке функции блокировки клавиш индикаторы А и С мигают оранжевым цветом при выполнении последовательности разблокировки. После завершения разблокировки, индикаторы А и С 5 раз мигают зеленым цветом.

ПРИМЕЧАНИЕ. Если при активной функции блокировки клавиш изменяется положение ручек настройки В или D или переключателя Е, индикаторы А и С мигают оранжевым цветом 5 раз, указывая на то, что функция блокировки активна.



Функция доступна во всех рабочих режимах.

4. МЕНЮ ПАРАМЕТРОВ

КАК ВОЙТИ В МЕНЮ ПАРАМЕТРОВ

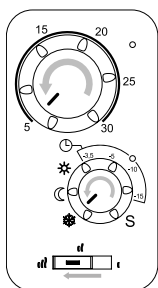
Термостат имеет меню параметров. Чтобы войти в это меню, выполните следующие шаги:



- Поверните ручку настройки В на отметку **5**, затем ручку настройки D на символ , и переведите переключатель Е влево .

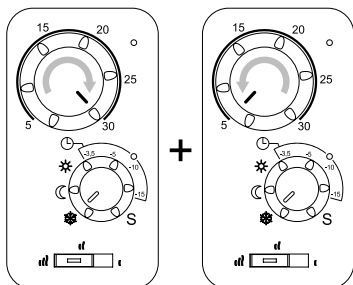

- Поверните ручку настройки В на отметку **30**, затем опять на **5**.

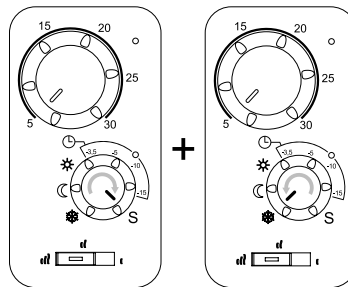

- Поверните ручку настройки D на символ **S**, затем верните на .

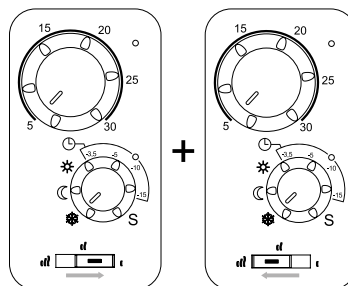

- Переведите переключатель Е на , затем верните на .

ПРИМЕЧАНИЕ. Индикаторы А и С мигают зеленым цветом, пока пользователь находится на верхнем уровне меню параметров.



ПРИМЕЧАНИЕ. Пока пользователь находится в меню параметров, переключатель Е всегда должен быть в левом положении , если не используется.

ПРИМЕЧАНИЕ. Положение ручки настройки В не имеет значения, когда пользователь находится на верхнем уровне меню параметров.

КАК ВЫЙТИ ИЗ МЕНЮ ПАРАМЕТРОВ

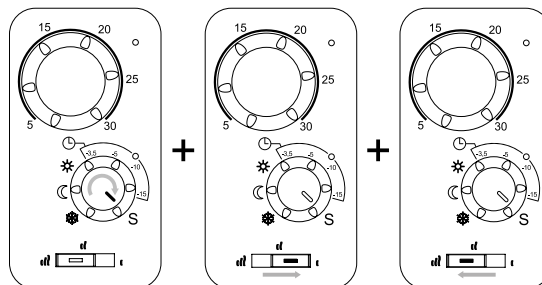
Чтобы выйти из верхнего уровня меню параметров и вернуться в нормальный режим, следует либо не менять положение элементов управления в течение 60 секунд, либо выполнить следующие шаги:



- Поверните ручку настройки D на символ **S**, затем переведите переключатель Е в положение , затем верните на  для подтверждения.

- Индикаторы А и С мигают 5 раз красным цветом.

ПРИМЕЧАНИЕ. Необходимо вернуть ручки настройки В и D, а также переключатель Е в положения нормального режима.

ФУНКЦИИ МЕНЮ ПАРАМЕТРОВ

Верхний уровень меню параметров позволяет получить доступ к следующим функциям:

Символ	Функция параметра
❄	Нет функции
☾	Проверка и настройка времени
⚙	Проверка запрограммированного времени отопления
-3,5	Настройка времени отопления пользовательской программы
-5	Выбор дополнительных функций
-10	Выбор программ
-15	Нет функции
S	Выход из меню параметров

ПРИМЕЧАНИЕ. Для того чтобы вернуться на верхний уровень меню параметров после перехода в одну из указанных функций, следует либо не менять положение элементов управления в течение 60 секунд, либо выполнить следующие шаги:

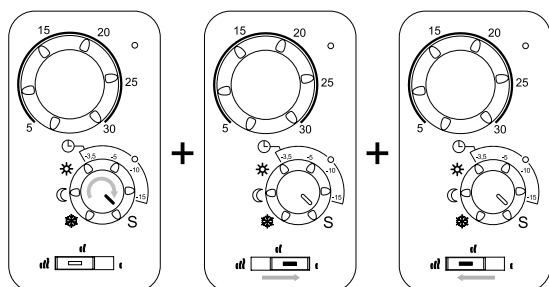

- Поверните ручку настройки D на символ **S**.
- Индикаторы A и C мигают оранжевым цветом.
- Переведите переключатель E на **I**, затем верните на **III** для подтверждения.
- Индикаторы A и C мигают зеленым цветом.

ПРОВЕРКА И НАСТРОЙКА ВРЕМЕНИ

Чтобы перейти в эту функцию, выполните следующие шаги:

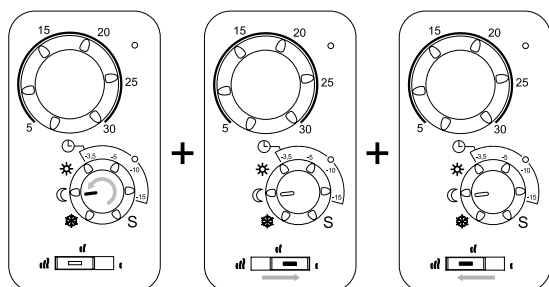

- Поверните ручку настройки D на символ **☾**, затем переведите переключатель E в положение **I**, затем верните на **III** для подтверждения.
- Индикаторы A и C перестанут мигать зеленым цветом и будут постоянно гореть зеленым или красным цветом.

ПРИМЕЧАНИЕ. Для установки дня и времени потребуется шаблон времени, расположенный на обороте руководства пользователя.

- Вырежьте шаблон времени из руководства и поместите его над блоком управления.

ПРОВЕРКА ВРЕМЕНИ

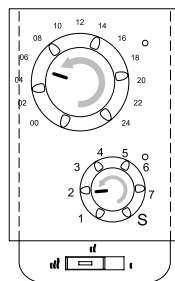

- Поворачивайте ручку настройки B до тех пор, пока красный индикатор A не станет зеленым, а ручку настройки D поворачивайте до тех пор, пока красный индикатор C не станет зеленым.
- В указанном выше примере значения времени — День 2, а время приблизительно 05:30.

НАСТРОЙКА ВРЕМЕНИ

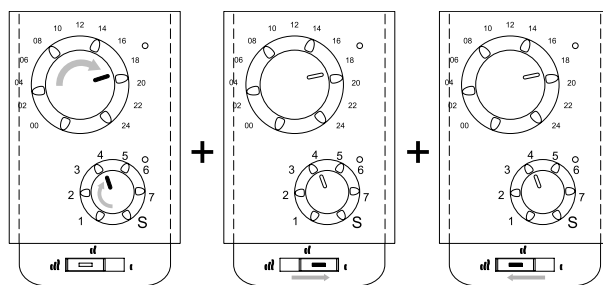

- Чтобы установить время, задайте текущее время с помощью ручки настройки B и текущий день недели с помощью ручки настройки D.
- Переведите переключатель E на **I**, затем верните на **III** для сохранения настройки времени.
- Индикаторы A и C будут постоянно гореть зеленым цветом.

ПРИМЕЧАНИЕ. При отключении питания в результате отключения подачи электроэнергии или выключения изделия, даже на несколько секунд, настройки времени и дня недели будут потеряны.

ПРОВЕРКА ЗАПРОГРАММИРОВАННОГО ВРЕМЕНИ ОТОПЛЕНИЯ

Чтобы перейти в эту функцию, выполните следующие шаги:

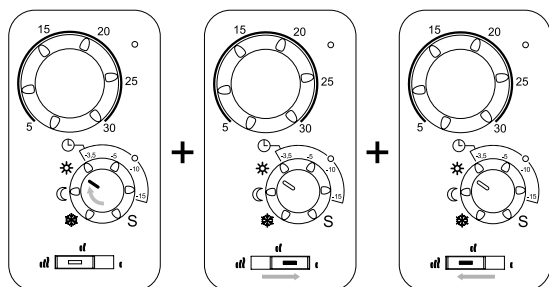

- Поверните ручку настройки D на символ ☀, затем переведите переключатель E в положение **I**, затем верните на **III** для подтверждения.
- Индикатор A перестанет мигать зеленым цветом и будет постоянно гореть зеленым или красным цветом.
- Индикатор C погаснет.

ПРИМЕЧАНИЕ. Для проверки дня и времени потребуется шаблон времени, расположенный на обороте руководства пользователя.

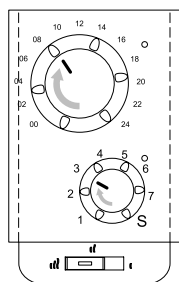

- Поверните ручку настройки D на день недели, который необходимо проверить.
- Поворачивайте ручку настройки B с 00 часов на 24 часов, пока красный индикатор A не станет зеленым.

Красный = режим ограниченной функциональности

Зеленый = комфортный режим

НАСТРОЙКА ВРЕМЕНИ ОТОПЛЕНИЯ ПОЛЬЗОВАТЕЛЬСКОЙ ПРОГРАММЫ

ПРИМЕЧАНИЕ. ПРИМЕЧАНИЕ. Чтобы пользовательские программы не были потеряны в случае отключения подачи электроэнергии, их необходимо сохранить. В противном случае, при восстановлении подачи электроэнергии значение времени будет сброшено на 00:00 и День на 1, в результате чего радиатор не нагреется в ожидаемое время.

ВНИМАНИЕ! Если пользовательская программа уже создана и сохранена, она будет потеряна при переходе к функции настройки пользовательской программы.

Чтобы перейти в эту функцию, выполните следующие шаги:

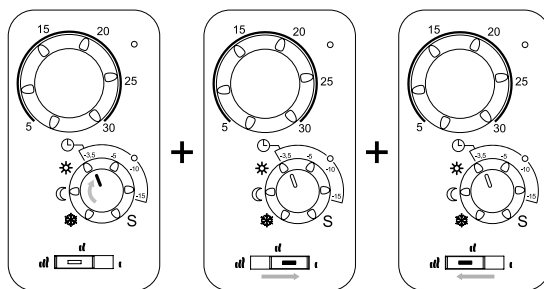

- Поверните ручку настройки D на отметку **-3,5**, затем переведите переключатель E в положение **I**, затем верните на **III** для подтверждения.
- Индикатор A погаснет.
- Индикатор C перестанет мигать зеленым цветом и начнет мигать оранжевым/зеленым, указывая на то, что теперь необходимо установить День 1 с помощью ручки настройки D.

ПРИМЕЧАНИЕ. Для установки дня и времени потребуется шаблон времени, расположенный на обороте руководства пользователя.

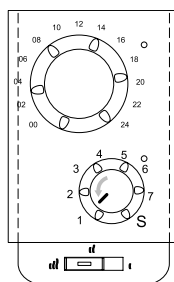

- Поверните ручку настройки D на отметку **1**.
- Индикатор A начнет мигать красным цветом.
- Индикатор C погаснет.

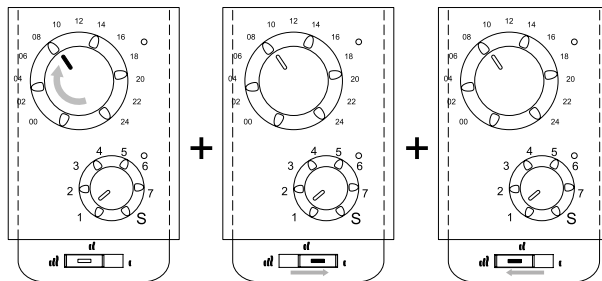

- Поверните ручку настройки B на время начала первого периода комфортного режима, затем переведите переключатель E в положение **I**, затем верните на **III** для подтверждения.
- Индикатор A начнет мигать зеленым цветом вместо красного.

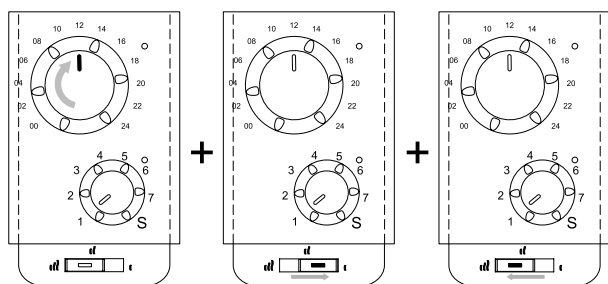

- Поверните ручку настройки В на время окончания первого периода комфортного режима, затем переведите переключатель Е в положение **I**, затем верните на **III** для подтверждения.
- Индикатор А начнет мигать красным цветом вместо зеленого.

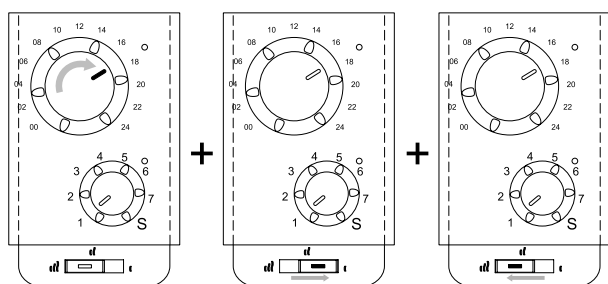

- Поверните ручку настройки В на время начала второго периода комфортного режима, затем переведите переключатель Е в положение **I**, затем верните на **III** для подтверждения.
- Индикатор А начнет мигать зеленым цветом вместо красного.

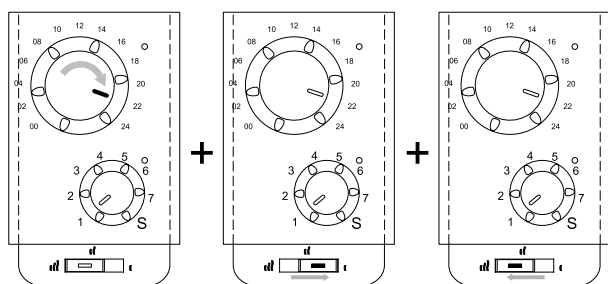

- Поверните ручку настройки В на время окончания второго периода комфортного режима, затем переведите переключатель Е в положение **I**, затем верните на **III** для подтверждения.
- Индикатор А начнет мигать красным цветом вместо зеленого.
- Если необходимо задать более двух периодов комфортного режима, повторите предыдущие шаги для времени начала и окончания каждого периода.

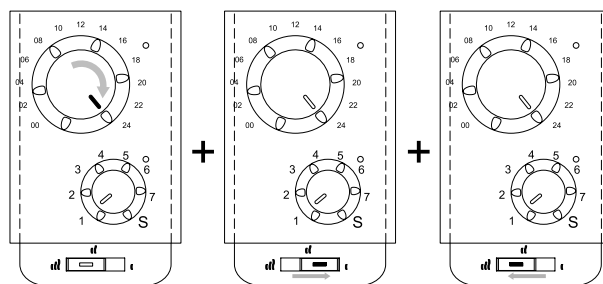

- Когда для Дня 1 заданы все периоды комфортного режима, поверните ручку настройки В на отметку 24, затем переведите переключатель Е в положение **I**, затем верните на **III** для подтверждения.
- Индикатор А погаснет.
- Индикатор С начнет мигать оранжевым/зеленым, указывая на то, что теперь необходимо установить День 2 с помощью ручки настройки D.
- Поверните ручку настройки D на День 2.
- Повторите предыдущие шаги для настройки всех периодов комфортного режима для дней 2–7.

ПРИМЕЧАНИЕ. Если индикатор А мигал зеленым цветом в конце предыдущего дня (комфортного режима), индикатор А будет мигать зеленым цветом в начале следующего дня, показывая, что период комфортного режима продолжается на следующий день. Поверните ручку настройки В на время окончания этого периода комфортного режима, затем переведите переключатель Е в положение **I**, затем верните на **III** для подтверждения. Индикатор А начнет мигать красным цветом вместо зеленого.

- Когда ручка настройки D повернута на отметке 24 часа и День 7, это означает, что все периоды комфортного режима заданы, переведите переключатель Е в положение **I**, затем верните на **III** для подтверждения.
- Пользовательские программы будут сохранены и термостат автоматически выйдет и вернется в меню параметров.
- Индикаторы А и С мигают зеленым цветом.

ВЫБОР ДОПОЛНИТЕЛЬНЫХ ФУНКЦИЙ

Термостат оснащен функциями адаптивного пуска и обнаружения открытого окна.

АДАПТИВНЫЙ ПУСК

Отключено - Отопление включится в запрограммированное время, чтобы достичь заданной температуры комфорта.

Включено - Отопление включится в расчетное оптимальное время, чтобы достичь заданной температуры комфорта в запрограммированное время.

ПРИМЕЧАНИЕ. Данная функция будет работать, только если радиатор выполняет команды встроенного программного устройства.

ФУНКЦИЯ ОБНАРУЖЕНИЯ ОТКРЫТОГО ОКНА

Эта функция переключает радиатор из любого активного режима в режим защиты от замерзания при обнаружении открытого окна (комнатная температура падает более чем на 2°C за 10 минут). Индикатор А будет постоянно гореть оранжевым цветом и мигать каждую минуту красным цветом, если отопление включено, и зеленым цветом, если не включено.

Чтобы перейти в это меню и выбрать дополнительные функции, выполните следующие шаги:

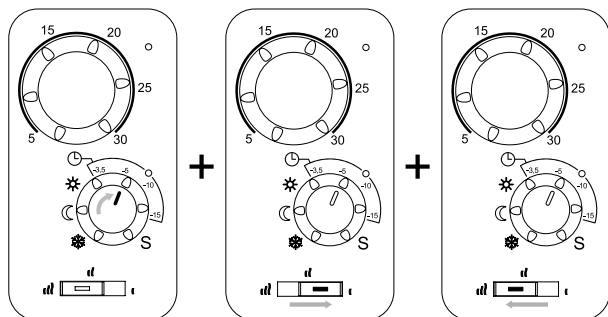

- Поверните ручку настройки D на отметку **-5**, затем переведите переключатель E в положение **I**, затем верните на **III**.
- Индикатор А перестанет мигать зеленым цветом и будет постоянно гореть оранжевым цветом.

Оранжевый = функция не выбрана.
Зеленый = функция выбрана.

- Индикатор С погаснет.

ПРИМЕЧАНИЕ. Функции адаптивного пуска и обнаружения открытого окна включены по умолчанию.

Символ	Адаптивный пуск	Функция обнаружения открытого окна
☼	Отключено	Отключено
☾	Отключено	Включено
☼	Включено	Отключено
-3,5	Включено	Включено
-5	Нет функции	
-10	Нет функции	
-15	Нет функции	
S	Выход (возврат на верхний уровень меню параметров)	

- Поверните ручку настройки D на отметку **☼☾☼** или **-3,5**, затем переведите переключатель E в положение **I**, затем верните на **III** для подтверждения.
- Индикатор А будет постоянно гореть зеленым цветом, указывая на текущий выбранный параметр.

ВЫБОР ПРОГРАММЫ

Термостат имеет 6 предустановленных программ отопления, P1 – P6 (рис. 6) и 1 пользовательскую программу, U1. Чтобы перейти в это меню и выбрать одну из этих программ отопления, выполните следующие шаги:

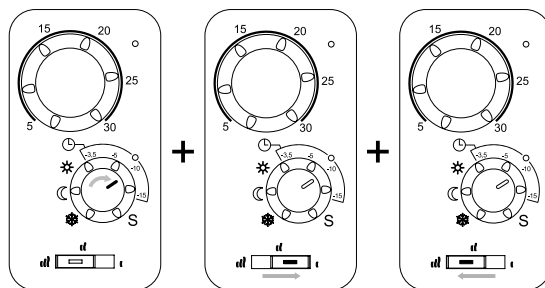

- Поверните ручку настройки D на отметку **-10**, затем переведите переключатель E в положение **I**, затем верните на **III** для подтверждения.
- Индикатор А перестанет мигать зеленым цветом и будет постоянно гореть оранжевым или зеленым цветом.

Оранжевый = программа не выбрана.
Зеленый = программа выбрана.

- Индикатор С погаснет.

Символ	Номер программы
☼	P1
☾	P2
☼	P3
-3,5	P4
-5	P5
-10	P6
-15	U1
S	Выход (возврат на верхний уровень меню параметров)

- Поверните ручку настройки D на символ соответствующей программы, затем переведите переключатель E в положение **I**, затем верните на **III** для подтверждения.
- Индикатор А будет постоянно гореть зеленым цветом, указывая на то, что данная программа выбрана.

5. ТЕХНИЧЕСКОЕ ОБСЛУЖИВАНИЕ, РЕМОНТ И УТИЛИЗАЦИЯ

- **ВНИМАНИЕ:** Отключите электропитание перед проведением работ по обслуживанию.
- Чистка товара осуществляется мягкой влажной тканью. НЕ используйте химические или абразивные чистящие средства, т.к. они повредят покрытие.
- Радиатор оснащен защитой от перегрева, которую невозможно сбросить (плавкая вставка). Данная защита от перегрева блокирует подачу тока, если радиатор перегревается (например, в случае покрытия).
- Во избежание рисков, поврежденный кабель питания должен быть заменен производителем, сервисным агентом или квалифицированным специалистом.
- Для надлежащей работы радиатора, обеспечьте необходимое количество растительного масла. Любой ремонт, требующий раскрытия радиатора, должен проводиться только производителем или доверенным им сервисным агентом.
- В случае утечки, свяжитесь с производителем или сервисным агентом.
- Когда радиатор достигнет конца своего срока службы, пожалуйста, соблюдайте местные правила экологической утилизации масла.

6. ГАРАНТИЯ

Товар имеет гарантию 10 лет за исключением электрических и электронных компонентов, на которые распространяется 2-летняя гарантия.

7. ТЕХНИЧЕСКИЕ ДАННЫЕ

УСЛОВИЯ ОКРУЖАЮЩЕЙ СРЕДЫ - Рабочая температура - Температура хранения и перевозок	От -30 °C до +50 °C От -30 °C до +70 °C
ДИАПАЗОНЫ НАСТРОЙКИ ТЕМПЕРАТУРЫ: - Комфортный режим - Режим ограниченной функциональности - Режим защиты от замерзания	От +5 °C до +30 °C Снижение температуры между -3,5 °C и -15 °C. +7 °C
ЭЛЕКТРИЧЕСКАЯ ИЗОЛЯЦИЯ	Класс I
ЭЛЕКТРИЧЕСКАЯ ЗАЩИТА	<ul style="list-style-type: none"> • IP 21 при установке с соединительной коробкой, имеющей брызгозащитное покрытие. • IP 44 при установке с соединительной коробкой, имеющей брызгозащитное покрытие. • IP 44 при наличии 2-контактной вилки Schuko (только модели YALI D P).
ПИТАНИЕ	230 В переменного тока – 50 Гц или 400 В переменного тока – 50 Гц в соответствии с паспортной табличкой товара.
ДИРЕКТИВЫ И СТАНДАРТЫ: Товар был разработан в соответствии со следующими директивам и стандартами:	<ul style="list-style-type: none"> • EN 60730-1; • EN 60335-1; • EN 60335-2-30; • EN 62233; • EN 55014-1; • EN 55014-2; • EN 61000-3-2; • EN 61000-3-3; • EN 60529; • Директива 2006/95/EC на низковольтное оборудование; • Директива 2004/108/EC по электромагнитной совместимости; • Директива 2002/95/EC об ограничении содержания некоторых вредных веществ в электротехническом и электронном оборудовании • Директива ОЭС 2009/125/EC

GB SAFETY INFORMATION

Due to the safety standard EN 60335, the text below is obligatory for all electric products, not only radiators.

This appliance can be used by children aged from 8 years and above and persons with reduced physical, sensory or mental capabilities or lack of experience and knowledge if they have been given supervision or instruction concerning use of the appliance in a safe way and understand the hazards involved. Children shall not play with the appliance. Cleaning and user maintenance shall not be made by children unless they are older than 8 and supervised. Keep the appliance and

its cord out of reach of children aged less than 8 years. Children of less than 3 years should be kept away from the unit unless continuously supervised. Children aged from 3 years and less than 8 years shall only switch on/off the appliance provided that it has been placed or installed in its normal operating position and they have been given supervision or instruction concerning use of the appliance in a safe way and understand the hazards involved. Children aged from 3 years and less than 8 years shall not plug in, regulate and clean the appliance or perform user maintenance.



GB

CAUTION

SOME PARTS OF THIS PRODUCT CAN BECOME VERY HOT AND CAUSE BURNS. PARTICULAR ATTENTION HAS TO BE GIVEN WHERE CHILDREN AND VULNERABLE PEOPLE ARE PRESENT. IN ORDER TO AVOID OVERHEATING, DO NOT COVER THE RADIATOR. "DO NOT COVER" MEANS THAT THE RADIATOR MUST NOT BE USED FOR DRYING CLOTHES, FOR EXAMPLE, BY PLACING THEM DIRECTLY ON THE RADIATOR.



GB

WASTE DISPOSAL ACCORDING TO WEEE DIRECTIVE (2002/96/EC)

WASTE DISPOSAL ACCORDING TO THE WEEE DIRECTIVE (2002/96/EC). THE SYMBOL ON THE PRODUCT LABEL INDICATES THAT THE PRODUCT MAY NOT BE HANDLED AS DOMESTIC WASTE, BUT MUST BE SORTED SEPARATELY. WHEN IT REACHES THE END OF ITS USEFUL LIFE, IT SHALL BE RETURNED TO A COLLECTION FACILITY FOR ELECTRICAL AND ELECTRONIC PRODUCTS. BY RETURNING THE PRODUCT, YOU WILL HELP TO PREVENT POSSIBLE NEGATIVE EFFECTS ON THE ENVIRONMENT AND HEALTH TO WHICH THE PRODUCT CAN CONTRIBUTE IF IT IS DISPOSED OF AS ORDINARY DOMESTIC WASTE. FOR INFORMATION ABOUT RECYCLING AND COLLECTION FACILITIES, YOU SHOULD CONTACT YOUR LOCAL AUTHORITY/MUNICIPALITY OR REFUSE COLLECTION SERVICE OR THE BUSINESS FROM WHICH YOU PURCHASED THE PRODUCT. APPLICABLE TO COUNTRIES WHERE THIS DIRECTIVE HAS BEEN ADOPTED.

1. GENERAL INFORMATION

- This appliance is a sealed electric radiator designed for fixed wall-mounted installation.
- This appliance conforms to the standards EN 60335-1 and EN 60335-2-30.
- The appliance is insulation class I and has electrical protection level IP21 if used with the standard connection box, and electrical protection level IP44 if used with the standard connection box AND the splash-proof cover (to be ordered separately) or fitted with a 2-pin Schuko plug.
- This appliance complies with the European directive 2004/108/EC (CE marking on all appliances).
- The product is supplied with wall brackets and screws.
- The YALI C C is supplied complete with a connection cable equipped with a 5-pole connector and connection box.
- The YALI C P (where available) is supplied complete with a connection cable equipped with a 2-pin Schuko plug.

PLEASE NOTE:

The YALI C P has limited functionality due to only being equipped with a 2-pin Schuko plug, therefore it will not be possible to have a wired connection to a central programmer, external clock, BMS, or to have the radiator connected in a master/slave setup.

2. INSTALLATION

POSITIONING

- The radiator must be positioned horizontally in order for it to function correctly.
- The radiator must be positioned according to the applicable standards. The minimum distances as specified in picture 1 should be carefully observed.
- The radiator may be positioned "outside" zone 2 with the standard connection box and inside zone 2 if the connection box is equipped with a splash-proof cover (picture 2) insofar as no operating controls (buttons, switches etc.) are in reach of persons in the bath or under the shower.
- The radiator must be fixed to the wall using the wall brackets supplied.
- The radiator must not be located underneath an electrical socket.

FIXING

- Mark out the distance between the brackets and the positions of the screw holes as shown in the table in picture 3A (single panel) or 3B (double panel). Note that 2000 mm long products are supplied with extra brackets as a 3rd bracket must be fitted in the middle of the product.
- Note that the brackets can be used to measure the height of the bottom fixing hole, see picture 3C.
- For the correct installation of radiators it is essential that the fixing of the radiator is carried out in such a way that it is suitable for intended use AND predictable misuse. A number of elements need to be taken into consideration including the fixing method used to secure the radiator to the wall, the type and condition of the wall itself, and any additional potential forces, or weights, prior to finalising installation.
- The fixing materials provided are only intended for installation on walls made of solid wood, bricks, concrete or on timber-frame stud walls where the fixing is directly into the timber. All walls being considered should have no more than a maximum of 3 mm wall finishing. For walls made of other materials, for example hollow bricks; please consult your installer and/or specialist supplier.
In all cases it is strongly recommended that a suitably qualified professional installer or similar tradesperson carries out the installation.

CONNECTION

- The electrical installation must comply with local or national regulations.
- The radiator should be connected by a suitable and qualified electrician. Please refer to the wiring diagram in picture 4A for the connection of the radiator. (Excludes YALI C P model).
- The radiator must be connected to the electrical supply using the supply cable fitted to the unit.
- If the radiator is installed in a bathroom or shower room it must be protected with a residual current device (RCD) with a rated residual current not exceeding 30 mA.
- The radiator is equipped with a non-resettable overheat protection that trips off if the radiator overheats. If the radiator is removed from the wall brackets, even for a short time, it must without exception be switched off, see picture 4B. This may even trip the non-resettable overheat protection. If the overheat protection trips, its thermal fuse must be replaced; contact your supplier.

3. OPERATION

- The On/Off button is located at the bottom of the control side of the radiator (F, picture 5). The radiator should only be switched “on” when it is correctly installed and secured to the wall brackets (picture 3E). When the radiator is switched on, LED (A) will turn green or red depending upon the heating demand.

STAND-ALONE RADIATOR

- Select one of the following operating modes using dial D (picture 5):

COMFORT MODE ☀

Select this mode for periods of normal occupancy.

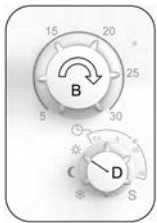

COMFORT MODE

- Turn dial “D” to the sun symbol.
- Select the required room temperature between 5 and 30 °C using dial “B”.

REDUCED MODE ☾

Select this mode for night-time or when the house is unoccupied for several hours. This mode will lower the temperature of the room by 3.5 °C from the “Comfort mode” set temperature.

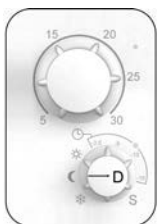

REDUCED MODE

- Turn dial “D” to the moon symbol.

AUTOMATIC MODE ⌚

- This mode is intended to be used in combination with an external programmer, or the built in programmer. If used without an external programmer, the radiator will follow the selected preset or user defined program.



AUTOMATIC MODE

- Select the desired room temperature during periods of normal occupancy between 5 and 30°C using dial “B”.

- Rotate dial “D” within the area covered by the (Clock) symbol. At night or during periods of inoccupancy, the radiator will reduce its temperature output. The value on this scale indicates the desired temperature reduction.

FROST PROTECTION MODE ❄

This mode is to be used when the house is unoccupied for extended periods. The radiator will maintain the room temperature at 7 °C.



FROST PROTECTION MODE

- Turn dial “D” to the snow flake symbol.

RADIATOR CONNECTED TO A CENTRAL PROGRAMMER

- When connected to a central programmer (picture 4A), select the automatic operation mode.

AUTOMATIC MODE ⌚

- When the house is unoccupied for longer periods of time (holidays etc.) you can override the clock program by rotating dial “D” to “Reduced” or “Frost protection” mode.

Note: Preset program P1 must be selected

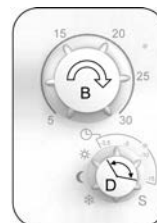

AUTOMATIC MODE

- Select the desired room temperature during periods of normal occupancy between 5 and 30°C using dial “B”.
- Rotate dial “D” within the area covered by the (Clock) symbol. At night or during periods of inoccupancy, the radiator will reduce its temperature output. The value on this scale indicates the desired temperature reduction.

Example: If the comfort temperature is set to 21°C and dial “D” is set to **-5**, then the radiator will give a room temperature of 16 °C in this case.

RADIATORS CONNECTED IN A MASTER – SLAVE SETUP

- When several radiators are installed in a room, one of them can be selected as a “master”, while the others function as “slaves”. The slaves will follow the heating instructions from the master radiator.
- This setup requires appropriate wiring (picture 4A)

Note! All radiators in a master/slave-group must be connected to the same phase on pin 1.

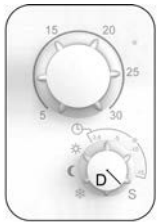

SLAVE MODE

- Turn dial “D” to the **S** symbol on the radiators to be operated as slaves.

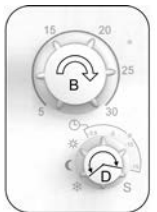

MASTER SETTING

- Turn dial “D” to one of the symbols ☀️ 🌙 ❄️ or ⌚.

- Older LVI products must not be connected as master/slave with this product.
- A maximum number of 10 slaves can be connected.

RADIATORS CONNECTED TO AN EXTERNAL THERMOSTAT OR BMS

- When using an external thermostat which controls the room temperature, set the comfort temperature, dial B (picture 5) to “30” and the reduced mode temperature, dial D (picture 5) to “-15”. Connect the radiator according to picture 4A in such way that pin 3 is open when the radiator should emit heat and connected to Neutral when the radiator should not emit heat.
- The above instruction will work if the set point temperature of the external thermostat will be between 15°C and 30°C. If lower set point temperatures are required on the external thermostat, the set point temperatures of the radiator must be lowered by altering dial B.

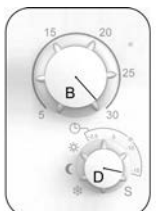

PLEASE NOTE:

Radiators must be connected as masters in this case.

PLEASE NOTE:

Do not connect an external thermostat directly to pin 1 or 2 as this will shorten the life time of the radiator.

OTHER FUNCTIONS

- The switch (E, Picture 5) at the bottom of the control panel can be used to limit the output (surface temperature) of the heating element in the front panel.



Note: When considering the permanent use of the radiator at 60°C or 75°C maximum, the following correction factor should be applied for the output.

E SWITCH	SURFACE TEMP.	SINGLE PANEL	DOUBLE PANEL
I	~ 60°C max	~ 0.55	~ 0.80
II	~ 75°C max	~ 0.70	~ 0.90
III	~ 90°C max	1	1



E.g. a 1,000 Watt single-panel with the E switch on the 75°C position will deliver max. 700 Watts. A 1,000 Watt double panel with the E switch on the 60°C position will deliver max. 800 Watts. These values should be considered when selecting the number and type of panels to cover the calculated heat losses.







- Two LED indicators (A and C, picture 5) indicate the working mode of the radiator.

LED A	
GREEN	Radiator switched on
RED	Radiator heating
RED BLINKING	Sensor problem
LED C (only when external programmer connected)	
OFF	Comfort mode
GREEN BLINKING (CYCLE OF 4-BLINKS THEN PAUSE, 4-BLINKS, REPEATED).	Reduced mode

KEY LOCK FUNCTION

Use the Key Lock function to prevent any changes to your settings (in a child's room, public area... etc.)

- To activate the Key Lock function, slide the switch (E, picture 5), to the left , then to the right , then back to the left . Repeat this sequence 3 times.

 →  →  →  →  →  → 

- LED A & C will both flash orange 5 times.
- Repeat the same procedure to unlock the keypad.

Note: When unlocking the Key Lock function, LED A & C will flash orange during the unlock sequence. When successfully unlocked, LED A & C will flash green 5 times.

Note: If any alterations are made to dials B or D, or to switch E, when the Key Lock is active, LED A & C will flash orange 5 times to indicate the Key Lock is active.



This function is available in all operating modes.

4. PARAMETER MENU

HOW TO ENTER THE PARAMETER MENU

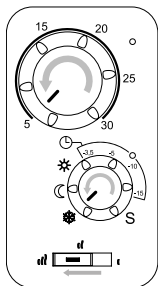
The thermostat has a parameter menu. In order to enter this menu, follow the below steps:-



- Rotate dial B to **5**, turn dial D to , and slide switch E to the left .

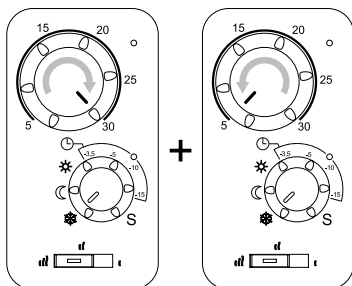

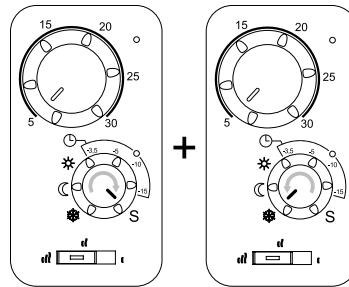

- Rotate dial B to **30** then back to **5**.

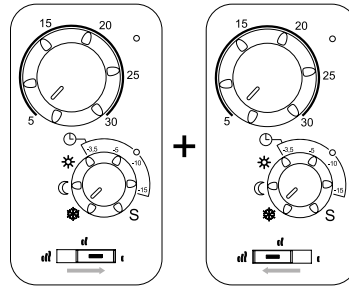

- Rotate dial D to **S** then back to 



- Slide switch E to  then back to 

Note: LED A & C will both flash green while in the top level of the parameter menu.



Note: When in the parameter menu, switch E should always be in the left  position when not in use.

Note: The position of dial B has no influence in the top level of the parameter menu.

HOW TO EXIT THE PARAMETER MENU

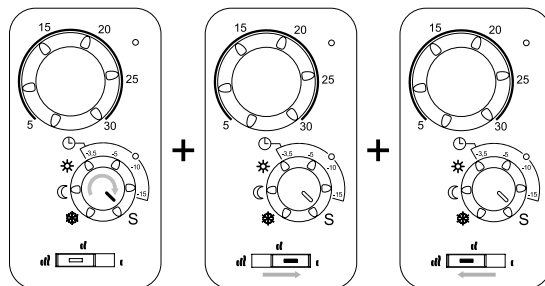
To exit from the top level of the parameter menu and return to normal operation, either do not manipulate any of the controls for 60 seconds, or follow the below steps:-



- Rotate dial D to **S**, then slide switch E to  then back to  to confirm.

- LED A & C will flash red 5 times.

Note: Dial B & D, and slide switch E will need to be set to the normal operation positions.

FUNCTIONS AVAILABLE IN THE PARAMETER MENU

When in the top level of the parameter menu, the below functions can be accessed:-

Symbol	Parameter Function
☸	No function
☾	Check and set time
☸	Check program heating times
-3,5	Define user program heating times
-5	Select additional features
-10	Select programs
-15	No function
S	Exit parameter menu

Note: After entering the above functions, if you wish to return to the top level of the parameter menu, either do not manipulate any of the controls for 60 seconds, or follow the below steps:-

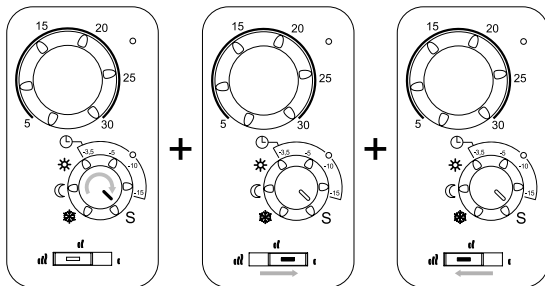

- Rotate dial D to **S**.
- LED A & C will both flash orange.
- Slide switch E to **I** then back to **III** to confirm.
- LED A & C will flash green.

CHECK AND SET TIME

To enter into this function, follow the below steps:-

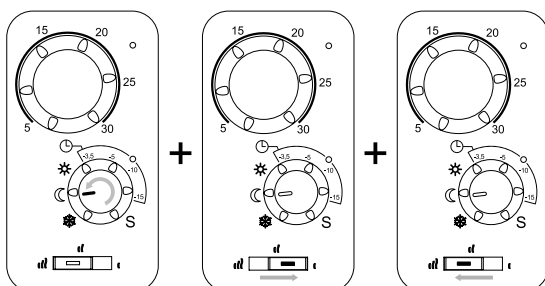

- Rotate dial D to the **☾** then slide switch E to **I** then back to **III** to confirm.
- LED A & C will stop flashing green and change to solid red or solid green.

Note: The time template, located in the rear of the user manual, will be needed to set the day and time.

- Cut out the time template from the manual, and place it over the control.

CHECKING THE TIME

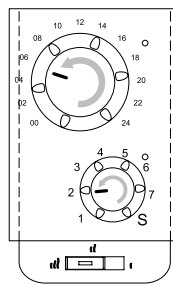

- Rotate dial B until LED A changes from solid red to solid green, and rotate dial D until LED C changes from solid red to solid green.
- In the above example, the time values are Day 2 and the time is approximately 05:30.

SETTING THE TIME

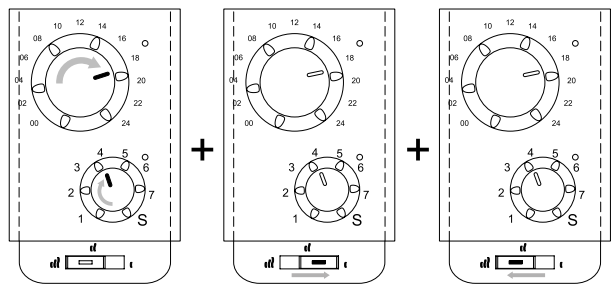

- To set the time, rotate dial B to the current time and rotate dial D to the current day of the week.
- Slide switch E to **I** then back to **III** to save the time setting.
- LED A & C will both change to solid green.

Note: If power is lost, from a power cut or the product is switched off, even just for a few seconds, the time and day setting will be lost.

CHECK PROGRAM HEATING TIMES

To enter into this function, follow the below steps:-

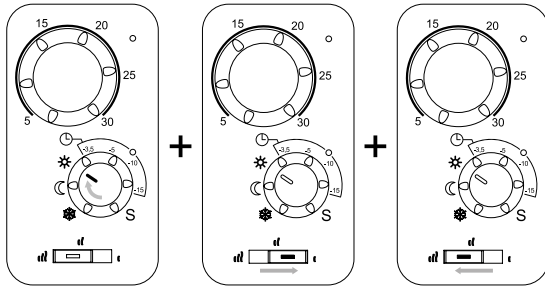

- Rotate dial D to the ☀ then slide switch E to **I** then back to **III** to confirm.
- LED A will stop flashing green and change to solid red or solid green.
- LED C will be off.

Note: The time template, located in the rear of the user manual, will be needed to set the day and time.

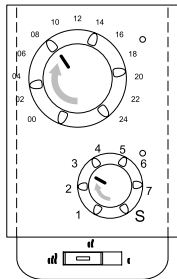

- Rotate dial D to the day of the week that is to be checked.
- Rotate dial B from 00hrs to 24hrs, taking note of at what time LED A changes between red and green.

Red = Reduced mode

Green = Comfort mode

DEFINE USER PROGRAM HEATING TIMES

Note: Once saved, the user defined programs are not lost in the event of a power cut. However, the time will reset to 00:00 and Day 1 when the power returns, if not set, so the product may not heat at the expected times.

ATTENTION: If a user defined program has already been created and saved, it will be lost as soon as the “define user program” function is entered.

To enter into this function, follow the steps opposite:-

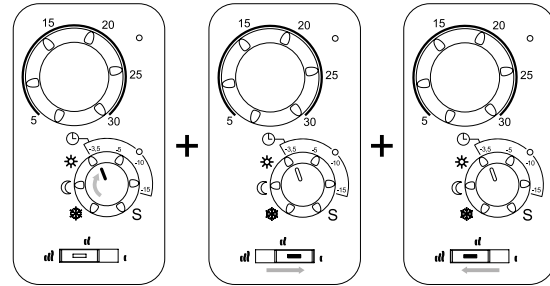

- Rotate dial D to the **-3,5** then slide switch E to **I** then back to **III** to confirm.
- LED A will be off.
- LED C will stop flashing green and change to flashing orange/green, indicating that dial D must now be set to Day 1.

Note: The time template, located in the rear of the user manual, will be needed to set the day and time.

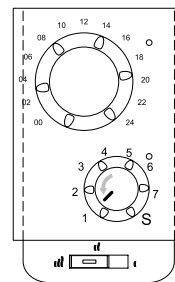

- Rotate dial D to **1**.
- LED A will start flashing red.
- LED C will be off.

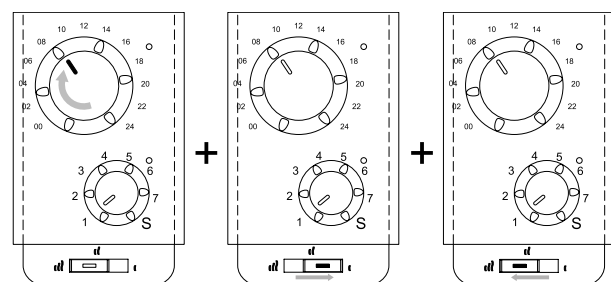

- Rotate dial B to the start time of the first comfort period, then slide switch E to **I** then back to **III** to confirm.
- LED A will change from flashing red to flashing green.

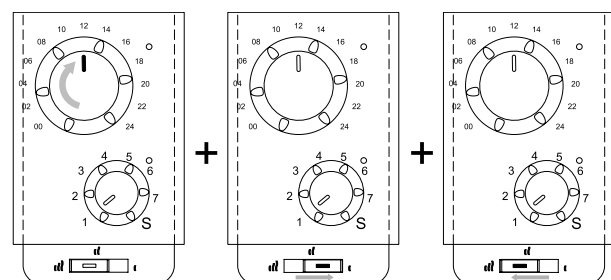

- Rotate dial B to the end time of the first comfort period, then slide switch E to **I** then back to **III** to confirm.
- LED A will change from flashing green to flashing red.

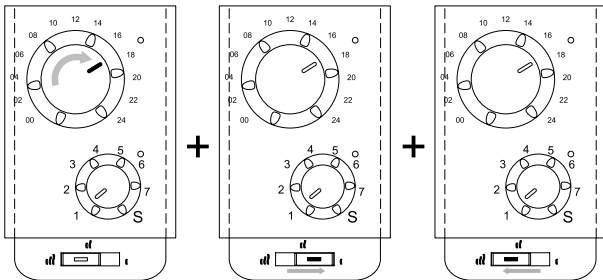

- Rotate dial B to the start time of the second comfort period, then slide switch E to **I** then back to **III** to confirm.
- LED A will change from flashing red to flashing green.

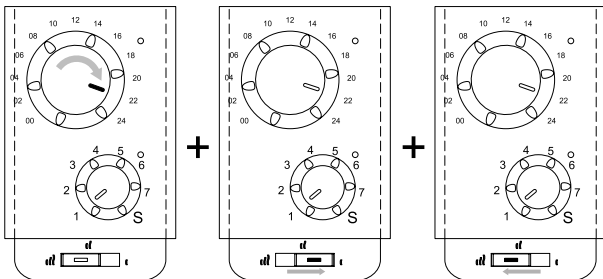

- Rotate dial B to the end time of the second comfort period, then slide switch E to **I** then back to **III** to confirm.
- LED A will change from flashing green to flashing red.
- If more than two Comfort periods are required, repeat the previous steps for the start and end time of each comfort period.

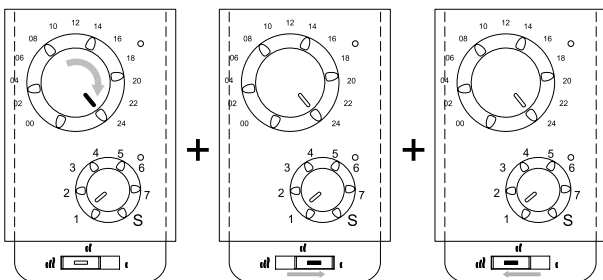

- If all comfort periods have been defined for Day 1, rotate dial B to hour 24, then slide switch E to **I** then back to **III** to confirm.
- LED A will be off.
- LED C will start flashing orange/green, indicating that dial D must now be set to Day 2.
- Rotate dial D to Day 2.
- Repeat the previous steps for setting all desired comfort periods for Day 2 to Day 7.

Note: If LED A was flashing green at the end of the previous day (comfort), LED A will flash green at the start of the following day, signifying that the comfort period will continue into the following day. Rotate dial B to the end of this comfort period, and switch E to **I** then back to **III** to confirm. LED A will change from flashing green to flashing red.

- When dial D is set to hour 24 on Day 7, signifying all comfort periods have been defined, slide switch E to **I** then back to **III** to confirm.
- The user defined program will be stored and the thermostat will automatically exit, and return to the parameter menu.
- LED A & C will flash green.

SELECT ADDITIONAL FEATURES

The thermostat has Adaptive Start and Open Window Detection functions.

ADAPTIVE START

Disabled - Heating up to reach the Comfort set temperature will start at the programmed time.

Enabled - Heating up will start at the predicted optimal time to reach the Comfort set temperature at the programmed time.

Note: This feature will only function when the radiator follows the built in programmer.

OPEN WINDOW DETECTION

This function will switch the radiator from any active mode to “Frost Protection” mode when an open window is detected (room temperature drops by more than 2°C in less than 10 minutes). LED A will change to solid orange, and flash red every 1 minute when heating, or flash green every 1 minute when not heating.

To enter into this menu and select these additional features, follow the below steps:-

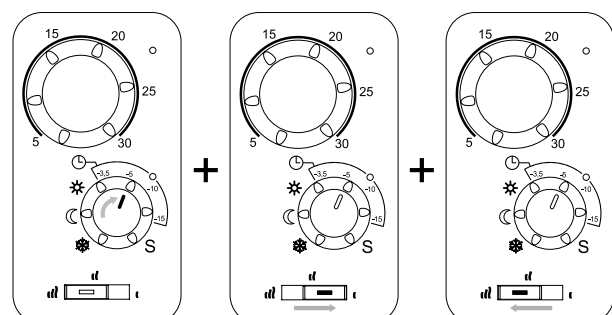

- Rotate dial D to **-5** then slide switch E to **I** then back to **III**.
- LED A will stop flashing green and change to solid orange.
Orange = feature not selected.
Green = feature currently selected.
- LED C will be off.

Note: Adaptive Start and Open Window Detection are both set to enabled by default.

Symbol	Adaptive Start	Window Open Detection
☀	Disabled	Disabled
☾	Disabled	Enabled
☀	Enabled	Disabled
-3,5	Enabled	Enabled
-5	No function	
-10	No function	
-15	No function	
S	Exit (return to top level of parameter menu)	

- Rotate dial D to **☀ ☾ ☀** or **-3,5** and then slide switch E to **I** then back to **III** to confirm.
- LED A will change to solid green to indicate the currently selected option.

SELECT PROGRAMS

The thermostat has 6 preset heating programs, P1 – P6 (picture 6) and 1 user defined heating program, U1. To enter into this menu and select one of these heating programs, follow the below steps:-

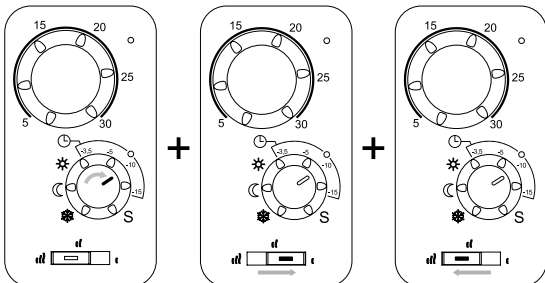

- Rotate dial D to **-10** then slide switch E to **I** then back to **III** to confirm.
- LED A will stop flashing green and change to solid orange or solid green.
Orange = program not selected.
Green = program currently selected.
- LED C will be off.

Symbol	Program Number
☀	P1
☾	P2
☀	P3
-3,5	P4
-5	P5
-10	P6
-15	U1
S	Exit (return to top level of parameter menu)

- Rotate dial D to the symbol relating to the desired program, and then slide switch E to **I** then back to **III** to confirm.
- LED A will change to solid green to indicate that this program is now selected.

5. MAINTENANCE, REPAIR AND DISPOSAL

- **WARNING:** Disconnect electrical supply before carrying out any maintenance activity.
- The product should be cleaned using a soft damp cloth. Do NOT use chemical or abrasive cleaners as they will damage the surface finish.
- The radiator is equipped with overheat protection that cannot be reset (melt fuse). This overheat protection disconnects the current if the radiator becomes too hot (e.g. when covered).
- If the supply cord is damaged, it must be replaced by the manufacturer, a service agent or similar qualified persons in order to avoid a hazard.
- The radiator is filled with an exact amount of environmental friendly vegetable oil. Any repairs that require the radiator to be opened shall therefore only be carried out by the manufacturer or an approved agent.
- In case of leakage contact the manufacturer or service agent.
- When the radiator reaches the end of its service life follow the regulations concerning the disposal of oil.

6. WARRANTY

The product is covered by a 10 years warranty except for the electrical and electronic components that are covered by a 2 year warranty.

7. TECHNICAL CHARACTERISTICS

ENVIRONMENT: - Operating temperature - Transportation and storage temperature	-30 °C to +50 °C -30 °C to +70 °C
RANGES FOR TEMPERATURE SETTINGS: - Comfort mode - Reduced mode - Frost protection mode	+5 °C to +30 °C Temp reduction between -3.5 °C and -15 °C +7 °C
ELECTRICAL INSULATION	Class I
ELECTRICAL PROTECTION	<ul style="list-style-type: none"> • IP 21 when installed with a standard connection box. • IP 44 when installed with a connection box with a splash-proof cover. • IP 44 when fitted with a 2-pin Schuko plug (YALI C P models only).
POWER SUPPLY	230 VAC or 400 VAC - 50 Hz according to the product rating label
DIRECTIVES & STANDARDS: The product has been designed to comply with the following Directives and Standards.	<ul style="list-style-type: none"> • EN 60730-1 • EN 60335-1 • EN 60335-2-30 • EN 62233 • EN 55014-1 • EN 55014-2 • EN 61000-3-2 • EN 61000-3-3 • EN 60529 • LV Directive 2006/95/EC • EMC Directive 2004/108/EC • RoHS Directive 2002/95/EC • ECO Directive 2009/125/EC

Model identifier(s): YALI C z xx xxx xx 230 yy 1

YALI C z xx xxx xx 400 yy 1

where “z” may be C or P, “x” may be any character, and “yy” is the rated power in kW multiplied by 10, rounded to zero decimal places.

Item	Symbol	Value	Unit	Item	Unit
Heat Output				Type of heat output, for electric storage local space heaters only	
Nominal heat output where “yy” = 03	P_{nom}	0.25	kW	manual heat charge control with integrated thermostat	N.A.
Nominal heat output where “yy” = 05	P_{nom}	0.50	kW	manual heat charge control with room and/or outdoor temperature feedback	N.A.
Nominal heat output where “yy” = 08	P_{nom}	0.75	kW	electronic heat charge control with room and/or outdoor temperature feedback	N.A.
Nominal heat output where “yy” = 10	P_{nom}	1.00	kW	fan assisted heat output	N.A.
Nominal heat output where “yy” = 13	P_{nom}	1.25	kW	Type of heat output/room temperature control	
Nominal heat output where “yy” = 15	P_{nom}	1.50	kW	single stage heat output and no room temperature control	no
Nominal heat output where “yy” = 20	P_{nom}	2.00	kW	two or more manual stages, no room temperature control	no
Minimum heat output (indicative)	P_{min}	N.A.	kW	with mechanic thermostat room temperature control	no
Maximum continuous heat output where “yy” = 03	$P_{max,c}$	0.25	kW	with electronic room temperature control	no
Maximum continuous heat output where “yy” = 05	$P_{max,c}$	0.50	kW	electronic room temperature control plus day timer	no
Maximum continuous heat output where “yy” = 08	$P_{max,c}$	0.75	kW	electronic room temperature control plus week timer	yes
Maximum continuous heat output where “yy” = 10	$P_{max,c}$	1.00	kW	Other control options	
Maximum continuous heat output where “yy” = 13	$P_{max,c}$	1.25	kW	room temperature control, with presence detection	no
Maximum continuous heat output where “yy” = 15	$P_{max,c}$	1.50	kW	room temperature control, with open window detection	yes
Maximum continuous heat output where “yy” = 20	$P_{max,c}$	2.00	kW	with distance control option	no
Auxiliary electricity consumption				with adaptive start control	yes
At nominal heat output	e_{lmax}	0.00	kW	with working time limitation	no
At minimum heat output	e_{lmin}	N.A.	kW	with black bulb sensor	no
In standby mode	e_{lSB}	N.A.	kW		
Contact details	Rettig UK Ltd, Eastern Avenue, Team Valley, Gateshead, Tyne & Wear, NE11 0PG, United Kingdom				

