



OPRANIC[®]

ECO, NOVA & LAVA series

User Manual (EN)
Användarmanual (SV)
Brukerhåndbok (NO)
Ohjekirja (FI)
Lietošanas instrukcija (LV)
Brugervejledning (DK)

Model: 14T(x), 15T(x), 18T(x), 23T(x) & 23R(x)
Infrared heater
Thermostatic or Remote controlled versions

Thank you for your choice of Opranic!

With the purchase of your new product, you have chosen a modern, high-quality appliance. This manual has been designed for our Opranic ECO & NOVA & LAVA 14T, 15T, 18T/R and 23T/R. You have purchased a high quality, efficient and original Opranic-IR Infrared Heater. Please read this manual thoroughly in order to attain a sustainable satisfaction with your heater. Ensure you read "Safety Instructions" in advance and use the product correctly. Please keep this manual in a safe place for future reference and urgent needs.

For information please contact your country dealer or importer on www.opranic.com

Contact:

Webb www.opranic.com

E - mail: info@opranic.com

Made in Turkey

Ver. 2.3

© Opranic 2017

TABLE OF CONTENTS

1. SAFETY	pag 4
1.1 Safety Instruction	pag 4
1.2 Specifications	pag 4
1.3 Safe distances required for installation, high temperature and fire protection	pag 5
1.4 Maintenance and cleaning Instructions	pag 5
1.5 Warranty	pag 6
1.6 Repair and Service	pag 6
2. IP PROTECTION	pag 6
3. INSTALLATION	pag 7
3.1 Installation Instructions	pag 7
3.2 Installation Instructions Position + Distance	pag 8
3.3 Installation Instructions with right and wrong positions	pag 8
4. OPERATING INSTRUCTIONS	pag 9
5. TERMS OF WARRANTY	pag 10

1. SAFETY

1.1 Safety Instruction

Read these instructions carefully before installation and use. Keep this manual for future reference

Check whether your appliance and power cord are damaged before operating your appliance. Check whether there is any crack, disjoint or scratch on the filament (heating tube). If any, contact with your authorized technical service. If your appliance or power cord is damaged, do not operate your appliance and return it to your technical service. Make sure that the main electricity circuit is 220-240V and 50-60Hz and the connection is fused, for North America 110-120V 60Hz. Check the safety of the network. The fuse must be minimum 10A.

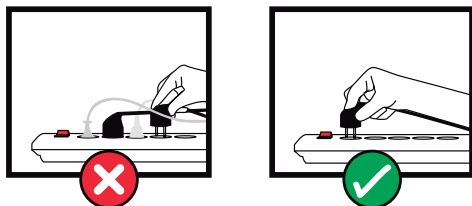

Do not use your Opranic heater together with another appliance plugged to the same multi-sockets or connected to the same fuse.

- Use your appliance with a properly earthed plug.
- The earthed plug must fall outside heating field and hot surface.
- The device shall not be used below the power socket.
- The power cord must not be left on or around the frame of your Opranic appliance.
- Unplug your appliance when you won't operate it for a long term or will conduct cleaning or maintenance.
- If the device is assembled to spaces such as bathroom, care should be taken to assemble the device so that people having shower cannot contact with the device and control buttons.
- The unit must only be used by people older than 8 years .
- This appliance can be used by children aged from 8 years and above and persons with reduced physical, sensory or mental capabilities or lack of experience and knowledge if they have been given supervision or instruction concerning use of the appliance in a safe way and understand the hazards involved. Children shall not play with the appliance. Cleaning and user maintenance shall not be made by children without supervision.

1.2 Specifications

model	ECO/NOVA 14T/15T	LAVA 14T/15T	ECO/NOVA 18T/18R	ECO/NOVA 23T/23R	LAVA 18T	LAVA 23T/23R
power	1400W/1500W	1400W/1500W	1800W	2300W	1800W	2300W
volt	230-240V US - 110-120V	230-240V US - 110-120V	230-240V US - 110-120V	230-240V US - 110-120V	230-240V US - 110-120V	230-240V US - 110-120V
dimensions and weight	14,5 x 80,5 x 23,0 cm 5,7 x 31,7 x 9,1 inch ECO 2,6Kg - NOVA 3,0Kg		14,5 x 92,5 x 23,0 cm 5,7 x 36,5 x 9,1 inch ECO 2,9Kg - NOVA/LAVA 3,5Kg			

1.3 Safe distances required for installation, high temperature and fire protection

- Never install your appliance on a combustible surface (plastics, nylon, carton etc.)
- During operation the surfaces of the unit are hot!
- The unit must not be fully or partially covered with inflammable materials, as overheating can result in a fire risk!
- This product is not designed to be used by children or persons with reduced physical or mental ability or a lack of experience and knowledge, unless instruction regarding the product's use has been given by a person with responsibility for their safety or that this person supervises operation. Children must be kept under supervision to ensure they do not play with the product.
- The heater is equipped with a protective grill to prevent contact or to prevent large objects from touching the hot lamp. The unit must not be used without this protective grill.
- Ensure that there are no inflammable materials gathered on or close to the heater.
- The free space to the inflammable material in the direction of radiation must be at least 1 meter (3 feet).
- Do not place the heater directly under the electrical socket.
- The cable and plug must not be placed inside the hot radiant area.
- Do not stick anything into the protective grid.
- Do not make use of your heater to light up cigarette or similar materials.

WARNING – TO REDUCE THE RISK OF FIRE

1. Do not place any objects such as furniture, papers, cloths, and curtains closer than 1m (3 feet) to the front of the heater and keep them away from the sides and rear when the heater is plugged in.
2. Do not place the heater near a bed because objects such as pillows or blankets can fall off the bed and be ignited by the heater.
3. Always unplug the heater if it is not being used.
4. Avoid the use of an extension cord because the extension cord may overheat and cause a risk of fire. However, if you have to use an extension cord, the cord shall be 2mm (14 AWG) minimum size and rated not less than 10A.
5. Do not operate within 7.6m (25 feet) of flammable material (gasoline, alcohol etc.)
6. Never block the front grill of the heater.
7. Never attempt to service the heater without disconnecting its power source.

1.4 Maintenance and cleaning Instructions

- Unplug your heater first.
- Never pull your power cable to unplug your heater
- Unplug power cable

When the unit is used for the first time or after a long period of disuse, smoke or odour may result from dust or dirt that has collected on the element. This is completely normal and disappears after a short time. The power supply to the unit must be disconnected during all service, repair and maintenance work. The unit has no moving parts so the maintenance requirement is small, but it must be kept clean and free from dust and dirt. If the reflector is not clean the thermal radiation from the unit will decrease and the heater will become hotter. A large amount of dirt can cause overheating. The surface of the reflector is sensitive and must be cleaned with care. If the reflector is dirty it must be cleaned or replaced by a specialist.

1.5 Warranty



The warranty for Opranic Eco, Nova and Lava series is 2 years. Please read the warranty section for terms for the warranty.

1.6 Repair and Service

Attention! Only technical services and persons authorized by Opranic may serve, repair and replace the parts of this heater.

2. IP PROTECTION

IP (Ingress Protection) code in a product is a coding system defined for indicating protecting levels provided by a case against access to dangerous section, entry of foreign materials and water and for providing additional information about such protection. Protection class number, the IP, is referred using a two digit number (IP XY). First digit (X) indicates protection against gross particles (and of course against people) and second digit refers to protection against fluids. In general, the higher the digit is, the more protection provided to the product.

		
<p>IP21 - Dripping water</p> <p>Providing protection against large objects (fingers) with a diameter of 12,5 mm and against dripping water (vertically falling drops) shall have no harmful effect.</p> <p>Electrical components in Opranic IP21 protected products can be used under rain protected and closed areas.</p>	<p>IP34 - Splash-proof</p> <p>Providing protection against large objects (hand tools) with a diameter of 2.5 mm and against water splashing against the enclosure from any direction.</p> <p>Electrical components in Opranic IP34 protected products can safely be used in outdoor environments.</p>	<p>IPX5 - Protection against water jets</p> <p>Provides protection against large objects (tools) with a diameter of 2.5 mm and water projected by a nozzle (6.3 mm) against the enclosure from any direction.</p> <p>Electrical components in Opranic IPX5 protected products can safely be used in outdoor environments.</p>

Please read the label on the back of the heater for the IP level of your Opranic heater.

3. INSTALLATION

3.1 Installation Instructions

Attention! The appliance must be installed on the solid surfaces like concrete, wood or metal etc. Never install on flammable surfaces! (Plastics, nylon vinyl etc.)

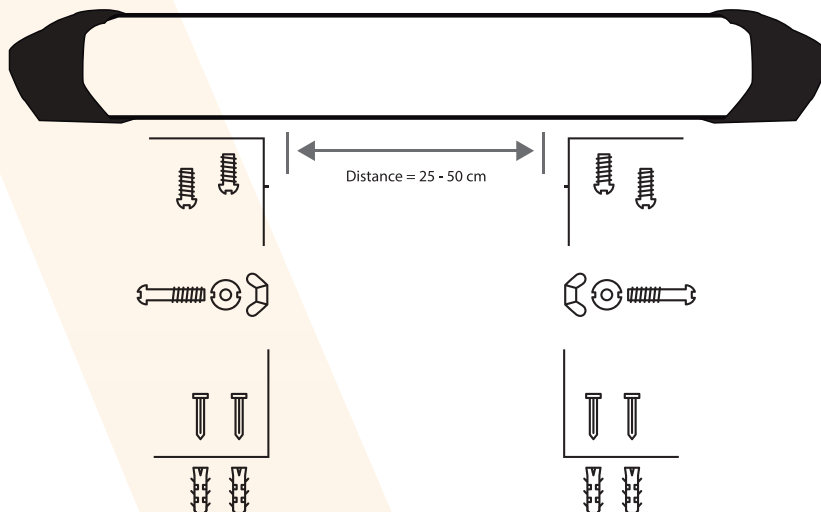

- Drill four holes on the wall to the place where the unit will be installed, with the distances.
- Insert the wall plugs (if needed), supplied with the unit, into the holes.
- Mount two of the L shaped legs on the wall using the screws supplied with the unit.
- Mount the other L legs on the unit using the four screws and the small wrench as shown in (corresponding nuts are already built in on the body of the unit)
- Mount and fix the L shape legs on the wall and on the unit respectively, using the bolts and nuts and the washers and tighten.
- Depending on the area to be heated the angle of the unit can be adjusted between 0-45 degrees by the help of M8 Bakelite head bolt and nut fixture.
- The heater can be mounted on the ceiling.

Warning! In case of an installation on the ceiling the heater may discolour the surface depending on the surface material.

- Before operating the unit joints should be checked once again.

3.2 Installation Instructions Position + Distance

For minimum safety distances in case of horizontal installations. For minimum distances from coverage area and other objects please see figure.

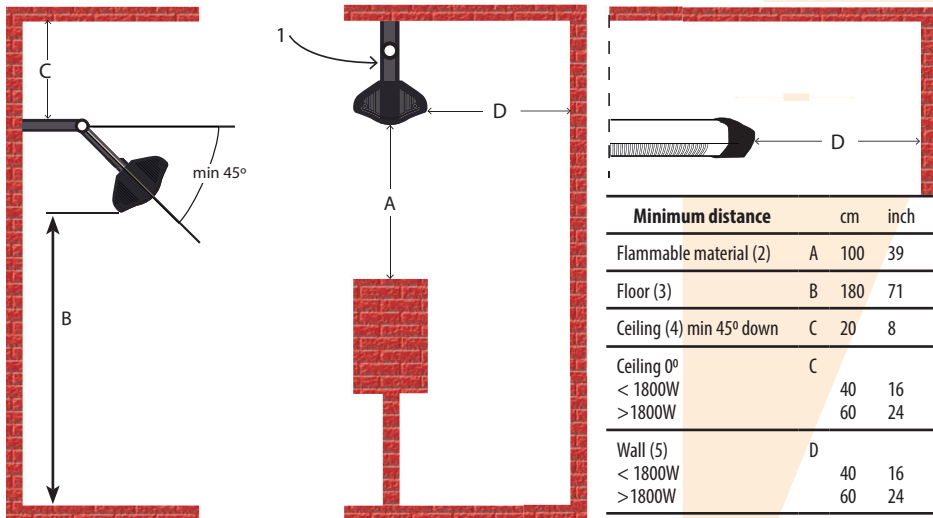

- (1)
SE: Takfäste
GB: Ceiling bracket
DE: Decken-halterung
TU: Tavan
ES: Soporte de techo
FR: Console de montage au plafond

- (2)
SE: Brännbart material
GB: Flammable material
DE: Entflammbares Material
TU: Yanıcı madde
ES: Material inflamable
FR: Matériau inflammable

- (3)
SE: Golv
GB: Floor
DE: Boden
TU: Zemin
ES: Suelo
FR: Sol

- (4)
SE: Tak
GB: Ceiling
DE: Decke
TU: Tavan
ES: Techo
FR: Plafond

- (5)
SE: Vägg
GB: Wall
DE: Wand
TU: Duvar
ES: Pared
FR: Mur

3.3 Installation Instructions with right and wrong positions

DIRECT YOUR HEATER TOWARDS THE MOST APPROPRIATE ANGLE

Do not let the light go out through the window, glasses etc. as the heater primarily heats the locations onto which its light falls

NOTE: Opranic Eco, Nova and Lava series can only be used horizontally!

Maximum tilt / angle is 5 degrees.

If more than 5 degrees is used the heater will be damaged in a short time.

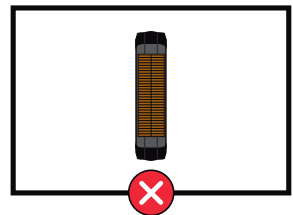
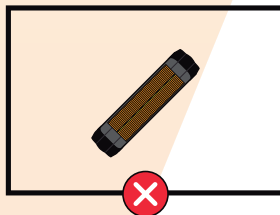
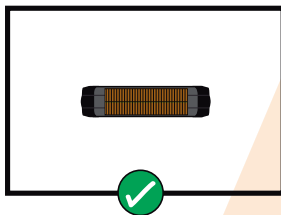

4. OPERATING INSTRUCTIONS

Thermostatic version (Eco, Nova and Lava 14T/15T/18T/23T, the "T" stand for thermostatic controlled)

You can adjust then thermostat level according to your comfort.

The heater operates constantly when the thermostat is at the highest level.

You may reduce the energy consumption by adjusting the thermostat according to your comfort

Switching OFF

When the appliance is not operated for long a term, cleaning or maintenance is conducted or when the location of the heater is changed, the electricity connection is turned off unplugging the power cord and adjusting the thermostat in "0" mode.

Remote controlled version (Eco, Nova and Lava 18R/23R the "R" stands for remote controlled)

1. Point the remote control towards the receiver whilst using it. Remote control will not work from a distance when strong lighting or sunlight is present. In this case, use the remote control just in front of the control panel.

2. When you select a function with the remote control you will hear a 'beep'.

3. To turn on or off your heater press red button

4. To select heating level press the buttons between 1-5 as per your requirement.

Use two AAA batteries in your remote control .When the remote control is not used for a long period, please remove the batteries to avoid leakage and damage.

Do not allow water or liquid to get into the remote control.

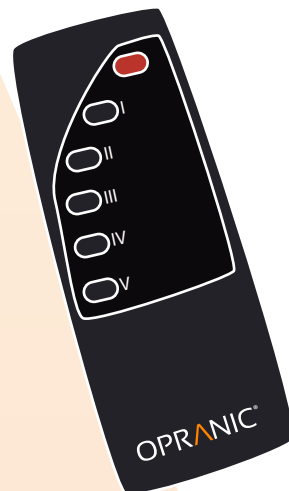
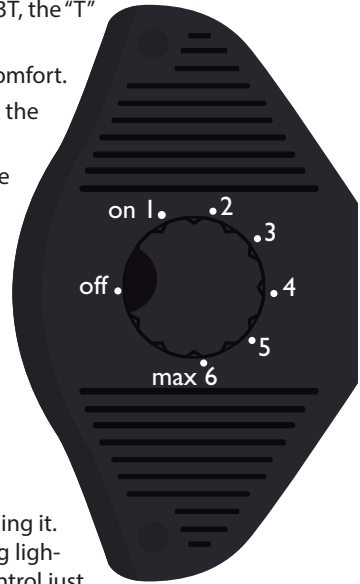

5. TERMS OF WARRANTY

Warranty by Opranic does not cover the defects arising out of the improper use the appliance. The warranty does not cover the situations below:

1. The damages and defects arising out of improper use.
2. The damages and defects having occurred during the transportation after the delivery of the product to the customer by the company.
3. The damages and defects arising out of low or excessive voltage, ungrounded plug usage, faulty electricity systems, operating the appliance in different voltage values other than specified in the instructions.
4. The damages and defects arising out of fire and lightning.
5. The damages and defects arising out of repairs and maintenance by persons other than Authorized Services.
6. The defects arising out of the breach of the instructions in the manual.
7. The damages and defects arising out of the transportation of the product instead of repair.

Attention! Faulty maintenance and cleaning are not covered by the warranty.

1. The dust and polluters in the environment.
2. Damage in the reflector or filament due to faulty cleaning.
3. Faulty installation or dismantlement.
4. Operating with damaged filament, frame or power cord.

Above mentioned defects and services are not covered by the warranty.

Should this product be proven defective in workmanship or material, the consumer's sole remedies shall be such repair or replacement as provided by the terms of this warranty. Under no circumstances shall Opranic be liable for any loss or damage, direct, consequential, or incidental, arising out of the use of or inability to use this product.

This warranty will be voided if the certificate of warranty lacks the stamp and signature of the supplier as well as the date of purchase.

This warranty will become void if the serial number (if applicable), model number identification, or brand have been wholly or partially removed or erased.

All Opranic brand products have CE certificate



This symbol on the product or its packaging indicates that the appliance cannot be treated as normal domestic trash, but must be handed in at a collection point for recycling electric and electronic appliances.

Your contribution to the correct disposal of this product protects the environment and the health of your fellow men. Health and the environment are endangered by incorrect disposal. Further information about recycling of this product can be obtained from your local town hall, your refuse collection service, or in the store at which you bought the product.

Lined writing area with 25 horizontal lines and a diagonal orange decorative band.

Tack för ditt val av Opranic!

Med detta köp, har du valt en modern, högkvalitativ värmare. Denna handbok har utformats för våra Opranic ECO & NOVA & LAVA 14T, 18T/R och 23T/R. Läs noga igenom denna bruksanvisning och använd produkten på rätt sätt. Se avsnitt "Säkerhet" Förvara bruksanvisningen på en säker plats för att kunna läsa vid behov.

För mer information kontakta din återförsäljare eller importör i landet.

Kontakt:

Webb www.opranic.com

E - post: info@opranic.com

Tillverkad i Turkiet

Ver. 2.3

© Opranic 2017

Opranic är ett registrerat varumärke av Idero AB, i Sverige.

INNEHÅLLSFÖRTECKNING

1. SÄKERHET	sid 14
1.1 Säkerhetsinstruktion	sid 14
1.2 Specifikationer	sid 14
1.3 Säkra avstånd som krävs för installation, temperaturer och brandskydd	sid 15
1.4 Instruktioner för underhåll och rengöring	sid 15
1.5 Garantitid	sid 16
1.6 Reparation och service	sid 16
2. IP SKYDD	sid 16
3. INSTALLATION	sid 17
3.1 Installationsanvisningar	sid 17
3.2 Installationsinstruktioner Position + Avstånd	sid 18
3.3 Installationsinstruktioner med rätt och fel positioner	sid 18
4. BRUKSANVISNING	sid 19
5. GARANTIVILLKOR	sid 20

1. SÄKERHET

1.1 Säkerhetsinstruktion

Läs dessa instruktioner noggrant före installation och användning. Spara bruksanvisningen för framtida behov.

Kontrollera om din apparat är hel och att strömkabeln inte är skadad innan du använder apparaten. Kontrollera så det inte finns någon spricka eller dylikt på glödtråden (värmeröret). Om det finns defekter på röret kontakta din återförsäljare för teknisk service. Om din apparat eller nätsladden är skadad, eller om apparaten inte fungerar, returnera den för teknisk service hos din återförsäljare. Apparaten ska anslutas till 220-240V jordat nätuttag på 50-60Hz säkrad till minst 10A.

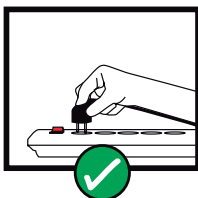
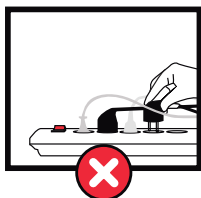

Använd inte Opranic värmare tillsammans med en annan apparat ansluten till samma multi-kontakt eller att den är ansluten till samma säkring.

- Använd din apparat med en godkänd jordad stickpropp.
- Den jordade stickproppen får ej sitta nära uppvärmningsfält eller varm ytor.
- Enheten får inte användas direkt under eluttaget.
- Nätkabeln får inte lämnas på eller runt chassit på din Opranic värmare.
- Koppla ur apparaten när du inte kommer att använda den under en längre tid eller om du kommer att genomföra en rengöring eller ett underhåll.
- Om enheten är monterad i utrymmen såsom badrum, bör försiktighet iakttas för att montera enheten så att människor inte kan komma i kontakt med enheten eller kontrollknapparna.
- Enheten får endast användas av personer äldre än 8år.
- Barn från 8 år eller över och personer, som har begränsade fysiska, sensoriska och mentala egenskaper eller som inte har tillräckliga erfarenheter eller fackkunskaper får endast använda apparaten om de övervakas och de har skolats att använda apparaten säkert och de förstår de faror som kan uppstå. Barn får ej leka med apparaten. Barn får inte utföra rengöring eller serviceåtgärder utan övervakning.

1.2 Specifikationer

modell	ECO/NOVA 14T	LAVA14T	ECO/NOVA 18T/23R	ECO/NOVA 23T//23R	LAVA18T	LAVA23T/R
effekt	1400W	1400W	1800W	2300W	1800W	2300W
spänning	230-240V	230-240V	230-240V	230-240V	230-240V	230-240V
dimensioner	14,5 x 80,5 x 23,0 cm 5,7 x 31,7 x 9,1 inch ECO 2,6Kg - NOVA 3,0Kg		14,5 x 92,5 x 23,0 cm 5,7 x 36,5 x 9,1 inch ECO 2,9Kg - NOVA/LAVA 3,5Kg			

Eco/Nova serien har en livslängd på ca 4000/6000 timmar på värmeelementet.

Opranic Lava serien har en livslängd på ca 8000 timmar på värmeelementet.

1.3 Säkerhetsavstånd som krävs för installation, hög temperatur och brandskydd

- Installera aldrig apparaten på ett brännbart underlag (plast, nylon, kartong etc.)
- Under drift är ytorna på enheten heta!
- Enheten får inte helt eller delvis täckas med brännbara material, eftersom överhettning kan resultera i brandrisk!
- Värmaren är utrustad med ett skyddsgaller för att förhindra kontakt eller för att förhindra stora föremål att vidröra den heta värmelampan.
- Enheten får inte användas utan detta skyddsgaller.
- Se till att det inte finns några brännbara material som samlats på eller nära värmaren.
- Avståndet till brännbart material i strålningsriktningen skall vara minst 1 meter.
- Placera inte värmaren direkt under eluttaget.
- Kabeln och stickpropp får inte placeras 1m inom strålningsrådet.
- Sätt inte fast något i skyddsnetet.
- Använd inte värmaren för att tända en cigarett eller liknande.

VARNING - FÖR ATT MINSKA RISKEN FÖR BRAND

1. Placera inga föremål som möbler, papper, dukar och gardiner närmare än 1meter (3 fot) på framsidan av värmaren och håll dem borta från sidorna och även direkt bakom värmaren när den är påslagen.
2. Placera inte aggregatet nära en säng eftersom föremål såsom kuddar eller filtar kan ramla av sängen och antändas av värmaren.
3. Dra ur kontakten till värmaren om den inte används.
4. Undvik att använda en förlängningssladd eftersom överhettning i kabeln och orsaka en risk för brand. Men om du måste använda en förlängningssladd, ska sladden vara 2mm (14 AWG) minsta storlek och betygsatt för lägst 10A.
5. Använd inte värmaren närmare än 7,6 meter (25 fot) nära brännbart material (bensin, alkohol etc.)
6. Blockera aldrig det främre gallret på värmaren.
7. Försök aldrig att utföra service av värmaren utan att koppla ur värmaren från strömkällan.

1.4 Underhåll och rengöringsinstruktioner

- Koppla alltid ut värmaren först. Dra aldrig i nätsladden när du ska koppla ur värmaren.
- Se till att värmaren är urkopplad innan du utför service eller underhåll.

När enheten används för första gången eller efter ett långt uppehåll, kan rök eller lukt förekomma som resultat av att damm och smuts som har samlats på elementet.

Detta är helt normalt och försvinner efter en kort tid. Nätaggregatet till enheten måste kopplas ur under all service, reparations- och underhållsarbeten.

Enheten har inga rörliga delar så att underhållsbehovet är litet men den måste hållas rena och fria från damm och smuts. Om reflektorn inte rengörs kan värmestrålningen från enheten minska och värmaren blir hetare. En stor mängd smuts kan orsaka överhettning. Ytan av reflektorn är känslig och måste rengöras med omsorg. Om reflektorn är smutsig och måste rengöras eller ersättas, ska detta utföras av en servicetekniker.

1.5 Garanti



Garantin för Opranic Eco, Nova och Lava serien är 2 år. Läs garantisektionen för villkor för garantin.

1.6 Reparation och service

Observera! Endast behörig personal av Opranic utsedd kan reparera och ersätta delar i denna värmare

2. IP SKYDD

IP (Ingress Protection) i produkten är ett kodsysteem för indikering av skydds nivåer för att skydda värmaren för införsel av främmande material och vatten. Skyddsklassens nummer, IP, refereras med hjälp av ett tvåsiffrigt nummer (IP XY). Första siffran (X) indikerar skydd mot grova partiklar (och naturligtvis mot människor) och andra siffran avser skydd mot vätskor. I allmänhet gäller att ju högre siffran är, desto mer skydd tillhandahålls produkten.

		
<p>IP21 Droppskyddat</p> <p>Ger skydd mot stora objekt (handverktyg) med en diameter över 12,5 mm och mot vertikala vatten droppar.</p> <p>Opranic IP21 skyddade produkter kan användas i regnskyddade miljöer.</p>	<p>IP34 - Striltätt</p> <p>Ger skydd mot stora objekt (handverktyg) med en diameter över 2,5 mm och mot vatten spill från alla riktningar.</p> <p>Opranic IP34 skyddade produkter kan säkert användas i utomhusmiljöer.</p>	<p>IPX5 - Spolsäkert</p> <p>Ger skydd mot stora objekt (handverktyg) med en diameter över 2,5 mm och spolsäkerts mot vatten från alla riktningar.</p> <p>Opranic IPX5 skyddade produkter kan säkert användas i utomhusmiljöer.</p>

Vänligen läs etiketten på baksidan av er Opranic produkt för att se IP skyddsklassen.

3. INSTALLATION

3.1 Installationsanvisningar

Observera! Apparaten måste installeras på fasta ytor som betong, trä eller metall etc.

Installera aldrig på brännbara ytor! (Plast, nylon vinyl etc.)

Montera enligt placeringsanvisningarna (3.2)

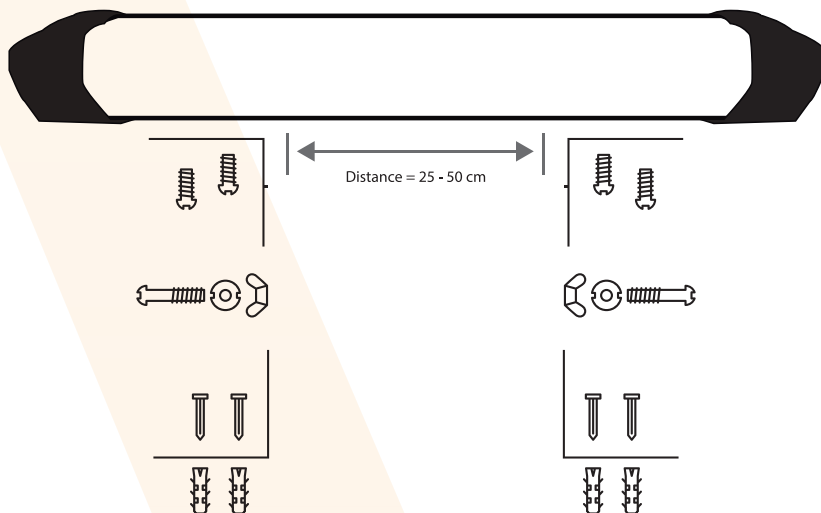

- Borra fyra hål på väggen på den plats där enheten ska installeras som passar hålen på de L formade monteringsblecken.
- Sätt i medföljande pluggar (om det behövs), som medföljer enheten, i hålen.
- Montera två av dem L formade benen på väggen med hjälp av medföljande skruvar.
- Montera de andra L benen på enheten med hjälp av de fyra medföljande skruvarna.
- Montera och fixera L form benen på väggen och på enheten och använd bultar och muttrar och brickor och dra åt.
- Beroende på området som ska värmas kan enheten justeras mellan 0-45 grader.
- Värmaren kan monteras i taket.

Varning! Vid en installation i taket kan värmaren missfärga ytan i taket beroende på ytmateriallet.

- Innan du använder enheten bör du kontrollera allt ytterligare en gång.

3.2 Installationsinstruktioner Position och Avstånd

För minsta säkerhetsavstånd gällande horisontella installationer. För minimuavstånd från täckningsområde och andra föremål se figur.

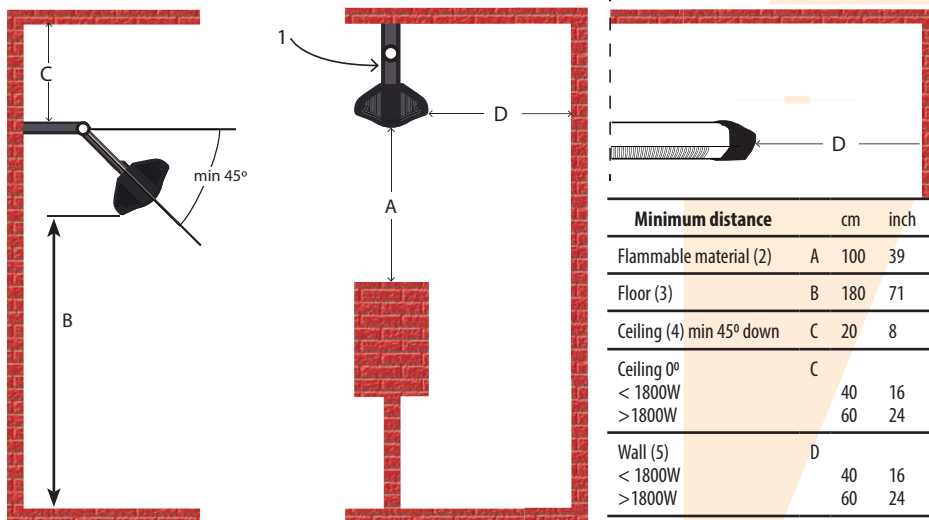

(1)

SE: Takfäste

GB: Ceiling bracket

DE: Decken-halterung

TU: Tavan

ES: Soporte de techo

FR: Console de montage au plafond

(2)

SE: Brännbart material

GB: Flammable material

DE: Entflammbares Material

TU: Yanıcı madde

ES: Material inflamable

FR: Matériau inflammable

(3)

SE: Golv

GB: Floor

DE: Boden

TU: Zemin

ES: Suelo

FR: Sol

(4)

SE: Tak

GB: Ceiling

DE: Decke

TU: Tavan

ES: Techo

FR: Plafond

(5)

SE: Vägg

GB: Wall

DE: Wand

TU: Duvar

ES: Pared

FR: Mur

3.3 Installationsanvisningar med rätt och fel lägen

Rikta din VÄRMARE till den lämpligaste VINKELN

Rikta inte värmaren direkt mot ett fönster, glas eller spegel etc. då värmaren främst värmer platserna på vilken dess värmestrålar faller.

OBS: Opranic Eco, Nova och Lava serien kan endast användas horisontellt!

Maximal lutning/vinkel är 5 grader.

Lutning på mer än 5 grader kan värmröret skadas på kort tid.

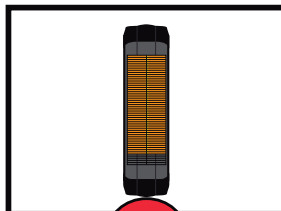
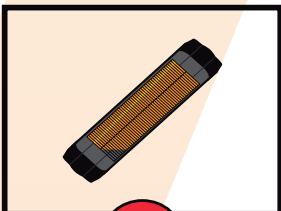
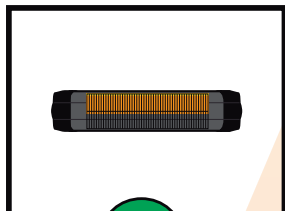

4. BRUKSANVISNING

Termostatversion (Eco, Nova och Lava 14T/18T/23T, "T" står för termostatstyrda)

Du kan justera termostaten för att uppnå rätt temperatur.

Värmaren fungerar ständigt när termostaten är på högsta nivån.

Du kan minska energiförbrukningen genom att justera termostaten.

Stäng AV

När apparaten inte används under lång tid eller rengöring eller underhåll ska utföras eller att värmaren ska flyttas, vrid ner termostaten till "0" läge och dra sedan ur kontakten.

Fjärrstyrd versionen

(Eco, Nova och Lava 18/23R "R" står för fjärrstyrd)

1. Rikta fjärrkontrollen mot mottagaren när du ska styra infravärmaren.

Fjärrkontrollen fungerar inte på långa avstånd, stark belysning eller i direkt solljus. Om så, använd fjärrkontrollen precis framför kontrollpanelen.

2. När du väljer en funktion med fjärrkontrollen hörs ett "pip".

3. Om du vill slå på eller stänga din värmare tryck röd knapp

4. För att välja uppvärmningsnivå trycker på knapparna mellan 1-5 enligt dina krav.

Använd två AAA-batterier i fjärrkontrollen. När fjärrkontrollen inte används under en längre tid, vänligen ta ur batterierna för att undvika läckage och skador.

Låt inte vatten eller annan vätska komma in i fjärrkontrollen.

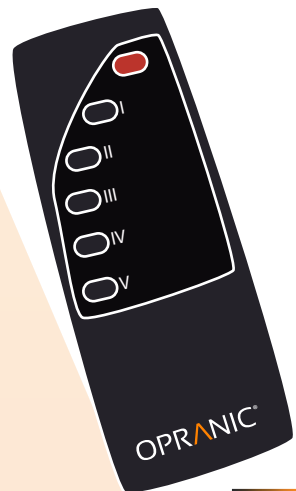
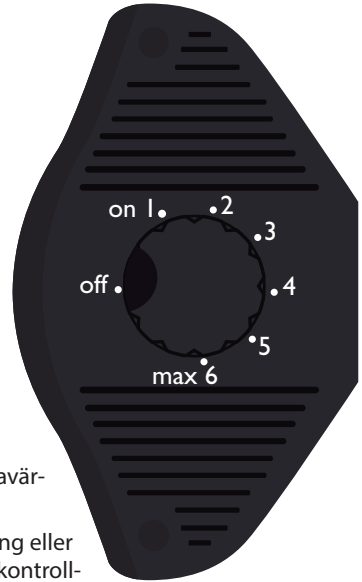

5. GARANTIVILLKOR

Garanti från Opranic täcker inte fel som uppstår vid felaktig användning av apparaten.

Garantin täcker inte de situationerna nedan:

1. De skador och defekter till följd av felaktig användning.
2. De skador och defekter som inträffat under transporten efter leverans av produkten till kunden av företaget.
3. De skador och defekter som följer av låg eller hög spänning, ojordat eluttag felaktiga system el, drift av apparaten i olika spänning än värden som anges i instruktionerna.
4. De skador och defekter som följer av brand och blixtnedslag.
5. De skador och defekter som följer av reparationer och underhåll av andra än auktoriserade service personal.
6. De defekter som följer av brott mot instruktionerna i manualen.
7. De skador och defekter som uppstår vid transport av produkten i stället för reparation.

Observera! Bristfälligt underhåll och rengöring omfattas inte av garantin.

1. Damm och föroreningar i miljön.
2. Skador på reflektorn eller filament på grund av felaktig rengöring.
3. En felaktig installation eller rivning.
4. Drift med skadad filament, ram eller nätsladd.

Ovan nämnda defekter och tjänster omfattas inte av garantin.

Om denna produkt bevisat vara defekt i utförande eller material, skall den repareras eller utbytas enligt villkoren i denna garanti.

Under inga omständigheter ska Opranic vara ansvariga för någon förlust eller skada, direkt, följdskador, eller tillfällig, som härrör från användning av eller oförmåga att använda denna produkt.

Garantin gäller ej om giltigt inköpskvitto saknas.

Denna garanti blir ogiltig om serienumret (i förekommande fall), modellnummer identifiering, eller varumärke har helt eller delvis avlägsnats eller raderas.

Alla Opranic märkesvaror har CE-certifikat



Denna symbol på produkten eller emballaget anger att apparaten inte kan behandlas som vanligt hushållsavfall, utan måste lämnas in på uppsamlingsplats för återvinning av elektroniska apparater.

Ditt bidrag till en korrekt avfallshantering av denna produkt skyddar miljön och hälsan hos dina medmänniskor. Hälsa och miljö hotas av felaktig avfallshantering.

Mer information om återvinning av denna produkt kan erhållas från din kommun eller renhållningstjänst, eller i butiken där du köpte produkten.

Takk for at du har valgt Opranic!

Da du kjøpte dette produktet, valgte du et moderne apparat med høy kvalitet. Denne håndboken er utformet for Opranic ECO, NOVA & LAVA 14T, 18T, 23T og 23R. Du har kjøpt en effektiv og original Opranic-IR infrarød varmeovn av høy kvalitet. Les denne bruksanvisningen nøye for å kunne bruke denne varmeovnen på en tilfredsstillende måte. Sørg for at du leser «Sikkerhet» på forhånd, og at du bruker produktet riktig.

Oppbevar denne brukerhåndboken på et trygt sted for fremtidig referanse så den er klar ved behov.

For informasjon kan du kontakte forhandleren eller importøren i det landet der du bor på.

Kontakt:

nettet www.opranic.com

E - post: info@opranic.com

Produsert i Tyrkia

Ver. 2.3

© Opranic 2017

Opranic er et registrert varemerke som tilhører Idero AB Sverige

INNHOLDSFORTEGNELSE

1. SIKKERHET	side 24
1.1 Sikkerhetsanvisninger	side 24
1.2 Spesifikasjoner	side 24
1.3 Sikkerhetsavstander som kreves for installasjon	side 25
1.4 Anvisninger for rengjøring og vedlikehold	side 25
1.5 Garanti	side 26
1.6 Reparasjon og service	side 26
2. IP BESKYTTELSE	side 26
3. INSTALLASJON	side 27
3.1 Installasjonsanvisninger	side 27
3.2 Installasjonsanvisninger Posisjon + distanse	side 28
3.3 Installasjonsanvisninger med riktige og uriktige posisjoner	side 28
4. BRUKSANVISNING	side 29
5. GARANTIBETINGELSER	side 30

1. SIKKERHET

1.1 Sikkerhetsanvisninger

Les bruksanvisningen nøye før installasjon og bruk. Oppbevar denne håndboken for fremtidig referanse

Kontroller om apparatet og strømkabelen er skadet før du tar i bruk apparatet. Sjekk om det er sprekker, avrivinger eller riper ripe på filamentet (varmerøret). Hvis man finner tegn til dette, ta kontakt med et autorisert serviceavdeling. Hvis apparatet eller strømledningen er skadet, må du ikke bruke apparatet, men sende det tilbake til teknisk serviceavdeling. Kontroller at hovedstrømkretsen er 220-240 og 50-60 Hz, og tilkoblingen er sikret.

Kontroller sikkerheten til strømmettet. Sikringen må være minimum 10A.

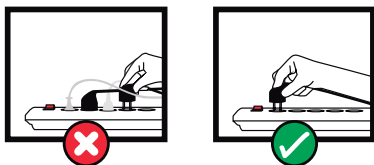

Ikke bruk Opranic varmeovn hvis det er andre apparater koblet til den samme multistikkontakt, eller til samme sikring.

- Bruk apparatet med et korrekt jordet støpsel.
- Det jordede støpslet må finnes seg utenfor oppvarmingsområdet og borte fra den varme overflaten.
- Apparatet må ikke brukes rett under veggkontakten.
- Strømledningen må ikke bli lagt på eller omkring rammen til Opranic-apparatet.
- Koble fra apparatet når du ikke vil bruke det på en stund, og når du vil gjøre rent eller utføre vedlikehold
- Hvis enheten monteres på steder som for eksempel bad, må man være varsom så det monteres slik man ikke kan komme i kontakt med apparatet eller kontrollknappene mens man dusjer.
- Enheten må bare brukes av personer som er eldre enn 8 år.
- Barn i alderen 8 eller over og folk som har begrenset fysiske, sensoriske og mentale egenskaper eller ikke har tilstrekkelig erfaring eller kompetanse kan bare bruke apparatet hvis de har tilsyn under bruken, og de har blitt opplært til å bruke utstyret trygt og de forstår farene som kan oppstå. Barn må ikke leke med apparatet. Barn skal ikke utføre rengjøring eller vedlikehold uten tilsyn.

1.2 Spesifikasjoner

modell	ECO/NOVA 14T	LAVA14T	ECO/NOVA 18T/18R	ECO/NOVA 23T/23R	LAVA18T	LAVA23T/R
effekt	1400W	1400W	1800W	2300W	1800W	2300W
spenning	230-240V	230-240V	230-240V	230-240V	230-240V	230-240V
dimensjoner & vekt	14,5 x 80,5 x 23,0 cm 5,7 x 31,7 x 9,1 tommer ECO 2,6Kg - NOVA 3,0 Kg		14,5 x 92,5 x 23,0 cm 5,7 x 36,5 x 9,1 tommer ECO 2,9Kg - NOVA/LAVA 3,5Kg			

Eco/Nova-serien har en levetid på ca. 4000/6000 driftstimer for varmeelementet.

Opnanc Lava-serien har en levetid på ca. 8000 driftstimer for varmeelementet.

1.3 Sikkerhetsavstander som kreves for installasjon

- Installer aldri apparatet på et brennbart underlag (plast, nylon, kartong osv..)
- Ved bruk vil overflatene på enheten bli svært varme!
- Enheten må ikke være helt eller delvis dekket med brennbare materialer, fordi overoppheating kan gi brannrisiko!
- Varmeovnen har en beskyttende rist for å unngå kontakt, og for å hindre at store objekter berører varmelampen. Apparatet må ikke brukes uten denne beskyttende risten.
- Pass på at det ikke finnes antennbare materialer på, eller i nærheten av ovnen.
- Det må være et åpent område i stråleretningen til apparatet på minst 1 meter.
- Ikke plasser varmeovnen direkte under stikkkontakten.
- Kabelen og støpselet må ikke plasseres inne i det varme stråleområdet.
- Ikke stikk noe inn beskyttelsesristen.
- Ikke bruk varmeovnen til å tenne sigaretter eller lignende.

ADVARSEL - BRANNFØREBYGGENDE TILTAK

1. Ikke plasser gjenstander som møbler, papirer, tøy, og gardiner nærmere enn 1 m (3 fot) fra fronten av varmeovnen, og holde slike ting borte fra sidene og baksiden også, når varmeapparatet er plugget i.

2. Ikke plasser ovnen i nærheten av senger fordi gjenstander som puter eller tepper kan falle ut av sengen og antennes av varmeapparatet.

3. Trekk alltid ut varmeapparatet hvis det ikke er i bruk.

4. Unngå bruk av skjøteledning fordi, skjøteledningen kan bli overopphetet og gi risiko for brann. Men hvis du allikevel må bruke en skjøteledning, må ledningen være 2 mm (14 AWG) minimumsstørrelse, og ikke klassifisert lavere enn 10A.

5. Ikke bruk innenfor 7,6 m (25 fot) fra brennbart materiale (bensin, alkohol osv.)

6. Blokker aldri risten foran på varmeovnen.

7. Forsøk aldri å vedlikeholde varmeovnen uten å koble fra strømkilden.

1.4 Anvisninger for rengjøring og vedlikehold

• Trekk først ut støpslet til varmeovnen. Trekk aldri i strømkabelen å koble ovnen fra strømforsyningen.

• Trekk aldri i strømkabelen å koble ovnen fra strømforsyningen

• Trekk ut strømkabelen

Når apparatet brukes for første gang, eller etter en lang periode uten bruk, kan røyk eller lukt som oppstår skyldes støv eller skitt som har samlet på elementet. Dette er helt normalt og forsvinner etter kort tid. Strømtilførselen til apparatet må være frakoblet under alt service-, reparasjons- og vedlikeholdsarbeid. Apparatet har ingen bevegelige deler, så behovet for vedlikehold er lite, men det må holdes rent og fri for støv og skitt.

Hvis reflektoren ikke er ren, vil varmeutstrålingen fra apparatet reduseres, og varmeovnen selv vil bli varmere. En stor mengde skitt kan føre til overoppheting. Overflaten til reflektoren er følsomt og må rengjøres varsomt. Hvis reflektoren er skitten, må den rengjøres eller erstattes av en spesialist.

1.5 Garanti



Varigheten til garanti for Opranic Nova- og Lava-seriene er 2 år. Les garanti-avsnittet for å se vilkårene for garantien.

1.6 Reparasjon og service

Advarsel! Kun teknisk assistanse og personer som er autorisert av Opranic kan utføre service, reparere og erstatte deler på denne varmeovnen.

2. IB BESKYTTELSE

IP (Ingress Protection)-systemet er et kodesystem, som er definert for å angi beskyttelsesnivåer som finnes på et produkt mot tilgang til farlige deler, og inntrenging av uvedkomment materiale og vann, og for å gi ytterligere informasjon om slik beskyttelse. Beskyttelsesklassenummeret, IP, består av et tosifret tall (IP XY). Første siffer (X) indikerer beskyttelse mot grove partikler (og selvfølgelig mot personer), og det andre sifferet angir beskyttelse mot væsker. Generelt, jo høyere tallet er, jo bedre beskyttelse gir produktet.

		
<p>IP21 -Droppskyddat</p> <p>Beskyttelse mot store objekter (håndverktøy) med en diameter på 12,5 mm og mot vertikale vanndråper.</p> <p>Opranic IP21 skyddade produkter kan brukes i regn-beskyttet miljø.</p>	<p>IP34 - Vannsøl fra hvilken som helst retning</p> <p>Beskyttelse mot store objekter (håndverktøy) med diameter over 2,5 mm, og mot vannsøl fra hvilken som helst retning.</p> <p>Opranic IP34 produkter kan trygt brukes utendørs.</p>	<p>IPX5 - vann som sprutes</p> <p>Beskyttelse mot store objekter (håndverktøy) med diameter over 2,5 mm, og mot vann som sprutes fra en dyse (6,3 mm) mot dekslet, vil ikke har skadelig effekt</p> <p>IPX5 produkter kan trygt brukes utendørs.</p>

Vennligst les etiketten på baksiden av ovnen for IP-nivået på Opranic varmeapparat.

3. INSTALLASJON

3.1 Installasjonsanvisninger

Advarsel! Apparatet må installeres på solide overflater som betong, tre eller metall osv. Må aldri installeres på brennbare overflater! (Plast, nylon, vinyl osv.)

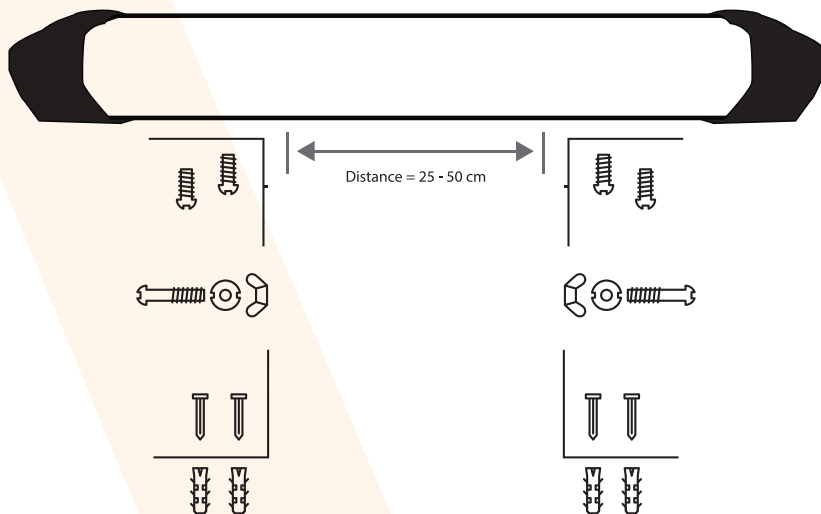

- Bore fire hull på veggen på det stedet der enheten vil bli installert som passer hullene i L-formet monteringsblecken.
- Sett veggplugger (om nødvendig), som leveres med apparatet, i hullene.
- Monter to av L-formede brakettene på veggen, med skruene som følger med enheten.
- Monter de andre L-brakettene med de seks skruene og den lille skifteskjellen, som vist i (de tilsvarende mutterne er allerede bygget inn i enheten)
- Monter og fest de L-formede brakettene på veggen og på apparatet, ved hjelp av bolter, skiver og muttere, og stram så til.
- Avhengig av området som skal varmes opp, kan vinkelen på enheten justeres fra 0-45 grader ved hjelp av bolt med bakelitthode og mutterfeste.
- Varmeovnen kan monteres i taket.

Advarsel! Ved installasjon i taket kan varmeovnen misfarge takoverflaten, avhengig av overflatematerialet.

- Før du bruker apparatet bør festene sjekkes igjen.

3.2 Installasjonsanvisninger Posisjon + distanse

Minimum sikkerhetsavstander ved horisontale installasjoner. For minimumsavstander fra dekningsområdet og andre objekter, se figur.

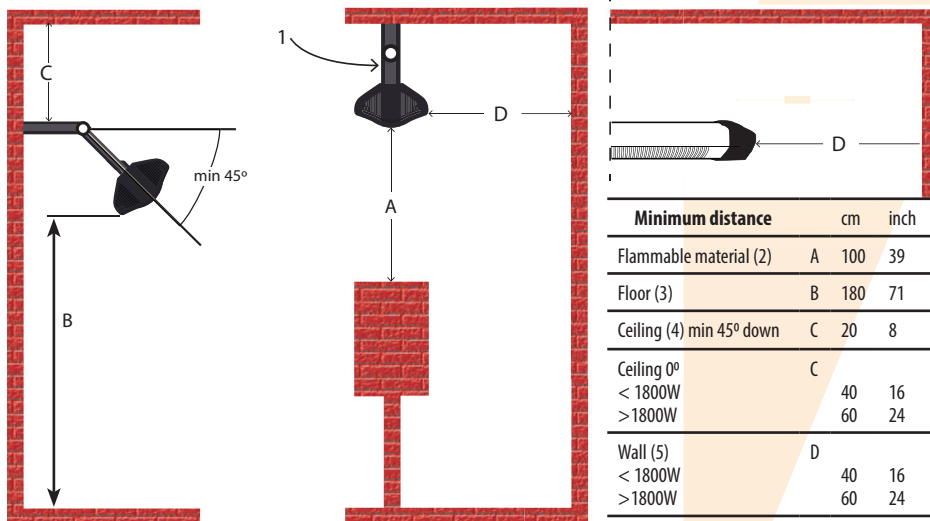

(1)

SE: Takfäste

GB: Ceiling bracket

DE: Decken-halterung

TU: Tavan

ES: Soporte de techo

FR: Console de montage au plafond

(2)

SE: Brännbart material

GB: Flammable material

DE: Entflammbares Material

TU: Yanıcı madde

ES: Material inflamable

FR: Matériau inflammable

(3)

SE: Golv

GB: Floor

DE: Boden

TU: Zemin

ES: Suelo

FR: Sol

(4)

SE: Tak

GB: Ceiling

DE: Decke

TU: Tavan

ES: Techo

FR: Plafond

(5)

SE: Vägg

GB: Wall

DE: Wand

TU: Duvar

ES: Pared

FR: Mur

3.3 Installasjonsanvisninger med riktige og uriktige posisjoner

RETT VARMEOVNEN INN I DEN BEST EGNED VINKELN

Ikke rett lyset ut gjennom vinduet, briller osv. fordi varmeapparatet først og fremst varmer områder der lyset rettes

MERK: Modellene i Opranic Eco, Nova- og Lava-serien kan kun brukes horisontalt! Maksimal tilt/vinkel er 5 grader. Hvis man bruker med enn 5 graders vinkel, vil varmeovnen bli skadet i løpet av kort tid.

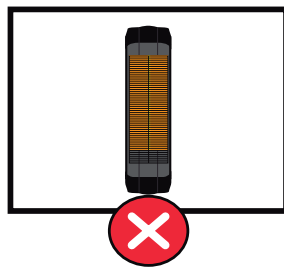
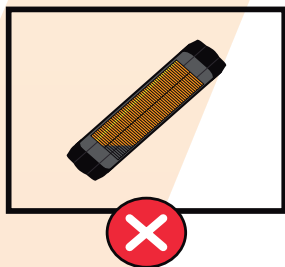
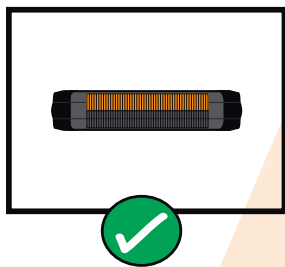

4. BRUKSANVISNING

Termostatversjon (Eco, Nova og Lava 14T/18T/23T, «T» står for termostatkontrollert)

Du kan deretter justere termostatinivå i henhold til ditt behov. Varmeovnen fungerer kontinuerlig når termostaten er på høyeste nivå.

Du kan redusere strømforbruket ved å justere termostaten i henhold til ditt behov

Slå AV

Når apparatet ikke er i bruk over lengre tid, når rengjøring og vedlikehold utføres, eller når man plasserer varmeovnen på et nytt sted, må strømmen kobles fra ved å trekke ut kontakten og justere termostaten til "0".

Remote Controlled versjon

(Eco, Nova og Lava 18/23R Den "R" står for Remote Controlled)

1. Rett fjernkontrollen mot mottakeren mens du bruker den.

Fjernkontrollen virker ikke på avstand Når sollyset sterk belysning eller er til stede. I dette tilfellet bruker fjernkontrollen rett foran kontrollpanelet.

2. Når du velger en funksjon med fjernkontrollen vil du høre et "pip".

3. For å slå av eller på ovnen trykke på den røde knappen

4. For å velge nivå oppvarming trykker på knappene mellom 1-5 som per kravet.

Bruk to AAA-batterier i fjernkontrollen .Når fjernkontrollen ikke brukes over en lengre periode, må du fjerne batteriene for å unngå lekkasje og skader.

Ikke la vann eller væske for å komme inn i fjernkontrollen.

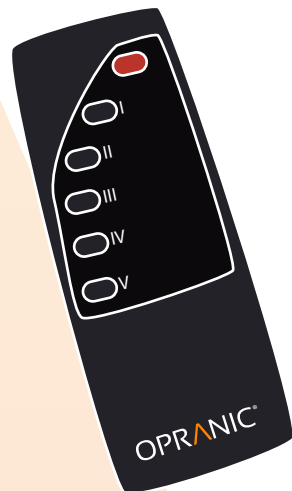
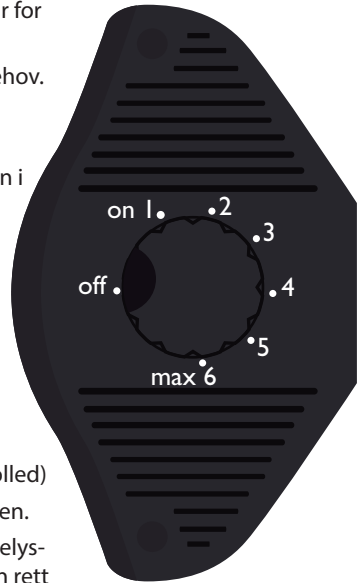

5. GARANTIBETINGELSER

Opranics garanti vil ikke dekke defekter som oppstår på grunn av feil bruk av apparatet. Garantien dekker ikke situasjonene beskrevet under:

1. Skader og defekter som oppstår som følge av feil bruk.
2. Skadene og mangler som har oppstått under transporten etter levering av produktet til kunden fra selskapet.
3. De skader og defekter som oppstår som følge av for lav eller høy spenning, bruk av ujordet kontakt, defekter i strømforsyningen, bruk av apparatet i ved andre spenningsverdier enn de som er beskrevet i bruksanvisningen.
4. Skader og defekter som oppstår som følge av brann eller lynnedslag.
5. Skader og defekter som oppstår som følge av reparasjoner og vedlikehold utført av personer som ikke er autoriserte.
6. Defekter som oppstår som følge av brudd på anvisningene i håndboken.
7. Skader og defekter som oppstår som følge av transport av produktet, istedenfor reparasjon.

Advarsel! Mangelfullt vedlikehold og renhold er ikke dekket av garantien.

1. Støvet og forurensende stoffer i miljøet.
2. Skader på reflektoren eller filamentet på grunn av feil rengjøring.
3. Feilaktig installasjon eller demontering.
4. Bruk når filamentet, rammen eller strø姆ledningen er ødelagt.

De overnevnte defektene og servicen er ikke dekket av garantien.

Skulle dette produktet påvises å være defekte i utførelse eller materiale, skal forbrukerens eneste erstatning komme i form av reparasjon eller erstatning, som fastsatt av vilkårene i denne garantien. Opranic skal ikke under noen omstendighet være ansvarlig for eventuelle tap eller skader, direkte, påfølgende eller tilfeldige, som oppstår som følge av bruk av eller manglende evne til å bruke dette produktet.

Denne garantien blir ugyldig dersom garantisertifikatet mangler stempel og underskrift av leverandør, samt kjøpsdato.

Denne garantien vil bli ugyldig dersom serienummeret (hvis aktuelt), modellidentifikasjon, eller merket er blitt helt eller delvis fjernet eller slettet.

Alle Opranics merker er CE-merket



Dette symbolet på produktet eller emballasjen indikerer at apparatet ikke kan behandles som vanlig husholdningsavfall, men må leveres til et mottak for gjenvinning av elektriske og elektroniske apparater.

Ditt bidrag til riktig avhending av dette produktet vil beskytte miljøet og helsen til dine medmennesker. Helse og miljø blir truet ved feil avhending av avfall. Ytterligere informasjon om gjenvinning av dette produktet kan innhentes hos kommunen, avfallsselskapet, eller i butikken der du kjøpte produktet.

A series of 25 horizontal black lines for writing, with a light orange diagonal band crossing the page from the top-left to the bottom-right.

Kiitos, että valitsit Opranicin!

Ostamasi uusi laite on moderni ja laadukas. Tämä ohjekirja on suunniteltu Opranic ECO, NOVA & LAVA -malleille 14T, 18T/R ja 23T/R. Olet hankkinut laadukkaan, tehokkaan ja alku-
peräisen Opranic-IR-infrapunalämmittimen. Lue tämä ohjekirja huolellisesti, jotta voit olla
jatkuvasti tyytyväinen laitteeseen. Lue turvaohjeet etukäteen ja käytä tuotetta oikein.

Pidä tämä ohjekirja turvallisessa paikassa myöhempää käyttöä ja kiireellisiä tarpeita varten.
Saat lisätietoja ottamalla yhteyttä maasi jälleenmyyjään tai maahantuojaan.

Yhteystiedot :

Web : www.opranic.com

e - mail : info@opranic.com

Valmistettu Turkissa

Ver. 2.3

© Opranic 2017

Opranic on Idero AB Swedenin rekisteröity tavaramerkki

SISÄLLYSLUETTELO

1. TURVALLISUUS	sivu 34
1.1 Turvaohje	sivu 34
1.2 Tekniset tiedot	sivu 34
1.3 Asennuksen turvaetäisyydet, korkea lämpötila ja palosuojelu	sivu 35
1.4 Huolto ja puhdistusohjeet	sivu 35
1.5 Takuu	sivu 36
1.6 Korjaus ja huolto	sivu 36
2. IP-SUOJAUS	sivu 36
3. AENNUS	sivu 37
3.1 Asennusohjeet	sivu 37
3.2 Asennusohjeet, sijainti ja etäisyys	sivu 38
3.3 Asennusohjeet oikeilla ja väärillä sijainneilla	sivu 38
4. KÄYTTÖOHJEET	sivu 39
5. TAKUUEHDOT	sivu 40

1. TURVALLISUUS

1.1 Turvaohje

Lue nämä ohjeet huolellisesti ennen asennusta ja käyttöä. Säilytä tämä ohjekirja tulevaa tarvetta varten.

Tarkista, että laite ja virtajohto eivät ole vahingoittuneet, ennen kuin käytät laitetta. Tarkista onko kuidussa (lämmitysputki) halkeamia, repeämiä tai naarmuja. Jos niitä on, ota yhteyttä valtuutettuun tekniseen palveluun. Jos laite tai virtajohto on vaurioitunut, älä käytä laitetta, vaan palauta se tekniseen huoltoon. Varmista, että päävirtapiiri on 220-240 V ja 50-60 Hz ja että liitäntä on varustettu sulakkeella.

Tarkista sähköverkon turvallisuus. Sulakkeen on oltava mallista 10A.

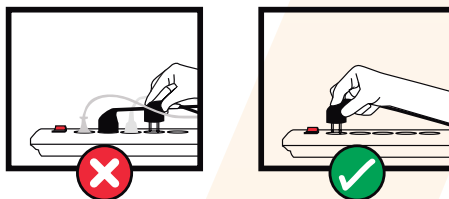

Älä käytä Opranic-lämmitintä yhdessä toisen laitteen kanssa, joka on kytketty samaan monijakopistorasiaan tai samaan sulakkeeseen.

- Käytä laitetta oikein maadoitetulla pistokkeella.
- Maadoitetun pistokkeen pitää olla lämmityskentän ja kuuman pinnan ulkopuolella.
- Laitetta ei saa käyttää pistorasian alapuolella.
- Virtajohtoa ei saa jättää Opranic-laitteen kehikon päälle tai ulkopuolelle.
- Irrota laite pistorasiasta, kun et käytä sitä pitkään aikaan tai puhdistusta tai huoltoa varten.
- Jos laite asennetaan esimerkiksi kylpyhuoneeseen, laite on asennettava niin, että suihkussa olevat ihmiset eivät voi koskettaa laitteeseen ja sen ohjauspainikkeisiin.
- Laite saa käyttää vain ihmisten yli 8 vuotta .
- Lasten ikä 8 tai yli ja ihmisiä, jotka ovat rajallinen fyysinen ja henkiset kyvyt tai ei ole riittävästi kokemusta tai asiantuntemusta voi käyttäälaitetta vain, jos ne valvoo käyttöä ja ne on koulutettu käyttämäänlaitteita turvallisesti ja he ymmärtävätvaarat joita saattaa syntyä . Lapset eivät saa leikkiä laitteella . Lapset eivät saa suorittaa puhdistusta tai huolto vartioimatta.

1.2 Tekniset tiedot

malli	ECO/NOVA 14T	LAVA14T	ECO/NOVA 18T/18R	ECO/NOVA 23T/23R	LAVA18T	LAVA23T/R
teho	1400W	1400W	1800W	2300W	1800W	2300W
jännite	230-240V	230-240V	230-240V	230-240V	230-240V	230-240V
mitat	14,5 x 80,5 x 23,0 cm		14,5 x 92,5 x 23,0 cm			
paino	5,7 x 31,7 x 9,1 tuumaa / ECO 2,6Kg - NOVA 3,0 Kg		5,7 x 36,5 x 9,1 tuumaa / Eco 2,9Kg Nova & Lava 3,5Kg			

Opranic Eco/Nova -sarjan lämmityselementin käyttöikä on noin 4 000 / 6 000 tuntia.

Opranic -sarjan lämmityselementin käyttöikä on noin 8 000 tuntia.

1.3 Asennuksen turvaetäisyydet, korkea lämpötila ja palosuojelu

- Älä asenna laitetta palavien pintojen päälle (muovit, nailon, kartonki jne.)
- Laitteen pinnat ovat kuumia käytön aikana!
- Laitetta ei saa peittää kokonaan tai osittain syttyvillä materiaaleilla, koska ylikuumeneminen voi aiheuttaa palovaaran!
- Tätä tuotetta ei ole tarkoitettu käytettäväksi lapsille tai henkilöille, joilla on alentunut fyysinen tai psyykinen kyky tai puutteellinen kokemus ja taito, ellei laitteen käytössä ole opastanut henkilö, joka on vastuussa kyseisten henkilöiden turvallisuudesta tai joka valvoo toimintaa. On valvottava, että lapset eivät leiki tuotteella.
- Lämmitin on varustettu suojaritilällä, joka estää kosketuksen tai estää suuria esineitä kosketamasta kuumaa lamppua. Laitetta ei saa käyttää ilman suojaritilää.
- Varmista, ettei syttyviä materiaaleja ole lämmittimen päällä tai lähellä.
- Lämpösäteilyn suunnan ja syttyvän materiaalin välinen minimietäisyys on 1 metri.
- Älä sijoita lämmitintä suoraan pistorasian alle.
- Kaapelia ja pistoketta ei saa sijoittaa kuuman lämpösäteilyalueen sisälle.
- Älä kiinnitä mitään suojaritilään.
- Älä käytä lämmitintä savukkeiden tai vastaavien materiaalien sytyttämiseen.

VAROITUS – TULIPALOVAARAN VÄHENTÄMISEKSI

1. Älä aseta mitään esineitä, kuten huonekaluja, paperia, liinoja tai verhoja alle 1 m etäisyydelle lämmittimen etuosasta ja pidä esineet poissa lämmittimen sivuilta ja takaosasta, kun lämmitin on kytketty pistorasiaan.
2. Älä sijoita lämmitintä lähelle sänkyä koska esineet, kuten tynnyt tai huovat, voivat pudota pois sängystä ja lämmitin voi sytyttää ne palamaan.
3. Irrota lämmitin aina pistorasiasta, jos sitä ei käytetä.
4. Vältä jatkojohdon käyttöä koska jatkojohto voi ylikuumentua ja aiheuttaa palovaaran. Jos joudut kuitenkin käyttämään jatkojohtoa, johdon vähimmäiskoko pitää olla 2 mm (14 AWG) ja kaapelin arvon pitää olla vähintään 10 A.
5. Älä käytä lämmitintä 7,6 m lähempänä syttyvistä aineista (bensini, alkoholi jne.)
6. Älä koskaan tuki lämmittimen ritilän etuosaa.
7. Älä koskaan yritä huoltaa lämmitintä irrottamatta sitä virtalähteestä.

1.4 Huolto- ja puhdistusohjeet

- Irrota lämmittimen pistoke ensin pistorasiasta. Älä koskaan irrota pistoketta vetämällä virtajohdosta.
- Älä koskaan irrota lämmittimen pistoketta pistorasiasta vetämällä virtajohdosta.
- Irrota virtajohto.

Kun laitetta käytetään ensimmäisen kerran tai pitkän käyttötouon jälkeen,

lämmityselementtiin kerääntynyt pöly tai lika voi aiheuttaa savua tai hajua. Tämä on täysin normaalia ja häviää hetken kuluttua. Laitteen virtalähde pitää irrottaa huolto-, korjaus- ja ylläpitotöiden aikana. Laitteessa ei ole liikkuvia osia, joten huollon tarve on pieni, mutta laite on pidettävä puhtaana ja vapaana pölystä ja liasta. Jos heijastinosa i ole puhdas, laitteen lämpösäteily heikkenee ja lämmitin kuumenee. Suuri määrä likaa voi aiheuttaa ylikuumenemisen. Heijastinosa on herkkä ja se pitää puhdistaa huolellisesti. Jos heijastinosa on likainen se on puhdistettava tai ammattilaisen pitää vaihtaa se.

1.5 Takuu



Opranic Nova- ja Lava-sarjan takuu on 2 vuotta. Lue takuehtojen takuuosio.

1.6 Korjaus ja huolto

Huomio! Vain tekninen tuki ja Opranicin valtuuttamat henkilöt voivat huoltaa, korjata ja vaihtaa tämän lämmittimen osia.

2. IP-SUOJAUS

Tuotteen IP-koodi (Ingress Protection) on koodausjärjestelmä, joka kertoo laitteen kotelon suojauksen vaarallisia uhkia, kuten vieraita esineitä ja vettä vastaan. Suojausluokkanumerossa (IP) käytetään kaksinumeroista lukua (IP XY). Ensimmäinen numero (X) osoittaa suojan hiukkasia (ja tietenkin ihmisiä) vastaan ja toinen numero osoittaa suojan nesteitä vastaan. Yleensä, mitä suurempi numero on, sitä parempi suoja tuotteella on.

		
<p>IP21 - Suojaus pystysuoraan tippuvalta vedeltä.</p> <p>Suojaa suuret kohteet (käsityökaluja), jonka halkaisija on 12,5 mm ja pystysuuntaisen vesipisaroita.</p> <p>Opranic IP21 tuotteet voidaan käyttää sateessa-suojattuja ympäristöjä.</p>	<p>IP34 - Suojaus roiskivalta vedeltä.</p> <p>Opranic-lämmittimillä on IP-suoja. IP34 ilmaisee suojan suuria kohteita vastaan (käsityökalu), joiden halkaisija on yli 2,5 mm ja vesiroiskeilta vastaan kaikista suunnista.</p> <p>Opranic IP34 produkter kan vara värmare kan användas utomhus på ett säkert sätt.</p>	<p>IPX5 - Suojaus joka suunnasta tulevalta vesisuihkulta.</p> <p>IPX5-suoja IPX5 ilmaisee suojan suuria kohteita vastaan (käsityökalu), joiden halkaisija on yli 2,5 mm ja suuttimen (6,3 mm) vastaan suihkeet kaikkiin suuntiin, siten että niillä ei ole häirtavaikutuksia.</p> <p>Opranic IPX5 tuotteet voidaan lämmittimiä voidaan käyttää turvallisesti ulkona.</p>

Lue etiketti takana lämmittimen IP tasosta oman Opranic lämmitin.

3. ASENNUS

3.1 Asennusohjeet

Huomio! Laite tulee asentaa kiinteille pinnoille, kuten betonille, puulle tai metallille. Älä koskaan asenna syttyvien pintojen päälle! (Muovit, nailon, vinyyli jne.)

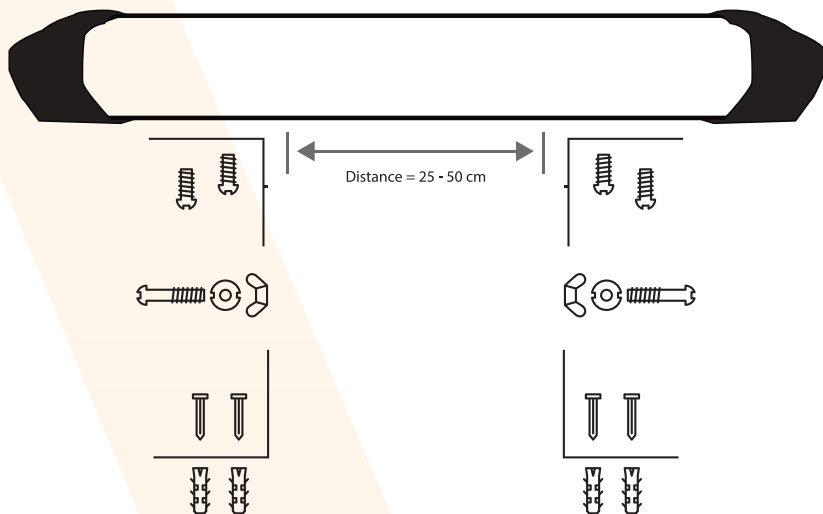

- Aseta laitteen mukana toimitetut 8 mm seinätulpat (tarvittaessa) reikiin.
- Asenna kaksi L:n muotoista jalkaa seinään laitteen mukana toimitetuilla 5x40-ruuveilla.
- Asenna laitteen muut L-jalat kuudella M5-ruuvilla ja pienillä kuvan mukaisilla avaimilla (vastaavat mutterit ovat jo kiinnitetty laitteen runkoon)
- Asenna ja kiinnitä L:n muotoiset jalat seinälle ja laitteeseen vastaavasti käyttäen M8x13-pultteja, muttereita ja aluslevyjä ja kiristä.
- Lämmitettävästä alueesta riippuen laitteen kulmaa voidaan säätää välillä 0-45 astetta M8-bakeliittipultilla ja -mutterilla.
- Lämmitin voidaan asentaa kattoon.

Varoitusta! Jos lämmitin asennetaan kattoon, katto voi värjääntyä riippuen pintamateriaalista.

- Liitokset on tarkistettava uudelleen ennen laitteen käyttöä.

3.2 Asennusohjeet, sijainti ja etäisyydet

Vaakasuoran asennuksen minimisuojaetäisyydet. Peittoalueen ja muiden kohteiden minimisuojaetäisyydet on esitetty kuvassa.

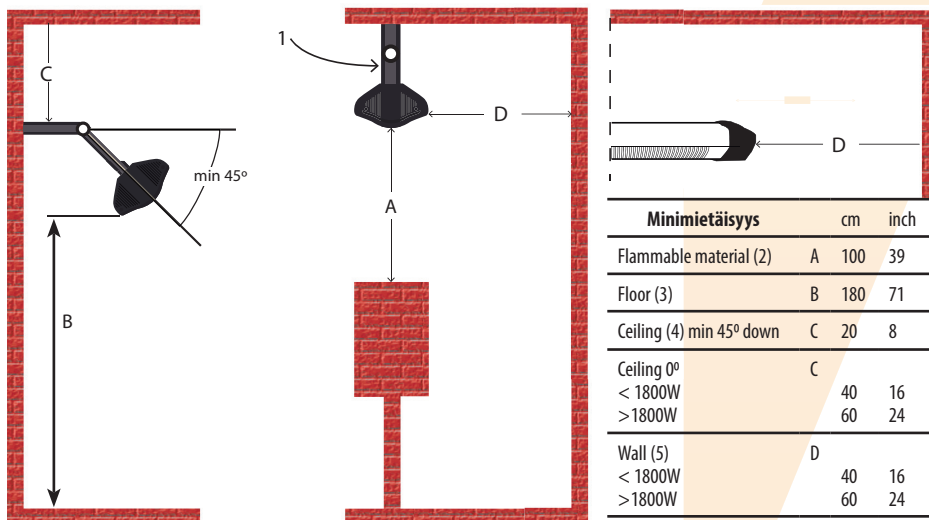

		cm	inch
Flammable material (2)	A	100	39
Floor (3)	B	180	71
Ceiling (4) min 45° down	C	20	8
Ceiling 0°	C		
< 1800W		40	16
>1800W		60	24
Wall (5)	D		
< 1800W		40	16
>1800W		60	24

(1)

SE: Takfäste

GB: Ceiling bracket

DE: Decken-halterung

TU: Tavan

ES: Soporte de techo

FR: Console de montage au plafond

(2)

SE: Brännbart material

GB: Flammable material

DE: Entflammbares Material

TU: Yanıcı madde

ES: Material inflamable

FR: Matériau inflammable

(3)

SE: Golv

GB: Floor

DE: Boden

TU: Zemin

ES: Suelo

FR: Sol

(4)

SE: Tak

GB: Ceiling

DE: Decke

TU: Tavan

ES: Techo

FR: Plafond

(5)

SE: Vägg

GB: Wall

DE: Wand

TU: Duvar

ES: Pared

FR: Mur

3.3 Asennusohjeet oikeilla ja väärillä sijainneilla

KOHDISTA LÄMMITIN SOPIVAAN KULMAAN

Älä anna valon tulla ulos ikkunasta, laseista jne. koska lämmitin lämmittää ensisijaisesti kohdat, joihin sen valo lankeaa

HUOM: Opranic Eco, Nova - ja Lava-sarjaa voidaan käyttää vain vaakasuorassa! Enimmäiskallistus / -kulma on 5 astetta. Jos kulma on yli 5 astetta, lämmitin vahingoittuu lyhyessä ajassa.

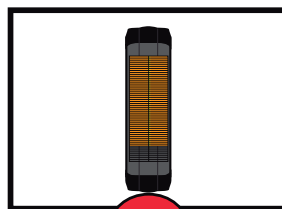
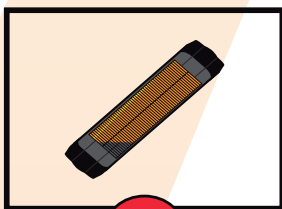
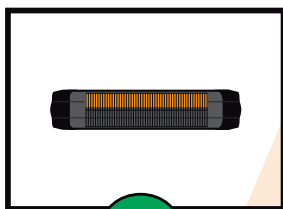

4. KÄYTTÖOHJEET

Termostaattiversio (Eco, Nova ja Lava 14T / 18T / 23T, "T" tarkoittaa termostaattiohjattua)

Termostaattia voidaan säätää oman mukavuustason mukaisesti. Laitte toimii jatkuvasti, kun termostaatti on korkeimmalla tasolla.

Voit vähentää energiankulutusta säätämällä termostaattia oman mukavuuden mukaan

Kytkeminen POIS PÄÄLTÄ

Kun laitetta ei käytetä pitkään aikaan, se puhdistetaan tai huolletaan kun lämmittimen sijaintia vaihdetaan, sähköliitännät kytketään pois päältä irrottamalla virtajohto ja säätämällä termostaatti "0"-tilaan.

Kauko-ohjattava versio

(ECO, Nova ja Lava 18/23R "R" tarkoittaa Kauko-ohjattava)

1. Osoita kaukosäätimellä kohti vastaanotinta käyttäessäsi sitä.

Kaukosäädin ei toimi kaukaa Kun voimakas valaistus tai aurin-
gonvalo on läsnä. Tässä tapauksessa, käytä kaukosäädintä edessä
ohjauspaneelin.

2. Kun valitset toiminnon kaukosäätimellä kuulet "piip".

3. Jos haluat ottaa käyttöön tai pois lämmittimen painamalla punaista painiketta

4. Valitse taso lämmitys painamalla painikkeita 1-5 kuten teidän vaatimus.

Käytä kahta AAA-paristoa kauko-ohjaimen .Kun kaukosäädintä ei käytetä pitkään aikaan,
poista paristot vuotamisen välttämiseksi ja vaurioita.

Älä päästä vettä tai nestettä pästä kaukosäätimen.

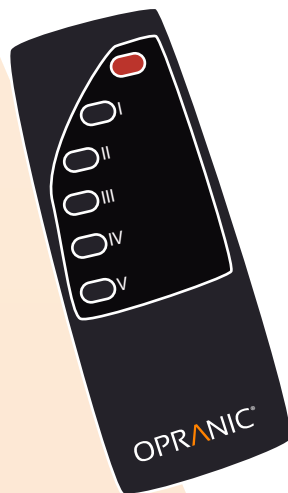
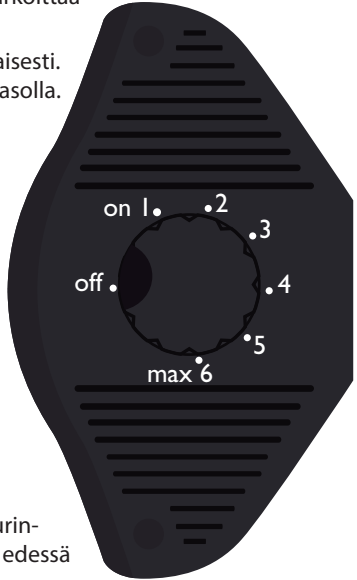

5. TAKUUEHDOT

Opranicin takuu ei kata vikoja, jotka johtuvat laitteen virheellisestä käytöstä. Takuu ei kata seuraavia tilanteita:

1. Virheellisestä käytöstä johtuvat vahingot ja viat.
2. Kuljetuksen aikana tapahtuneet vahingot ja viat, kun yhtiö on toimittanut tuotteen asiakkaalle.
3. Vahingot ja viat, jotka johtuvat liian alhaisesta tai suuresta jännitteestä, maadoittamattoman pistokkeen käytöstä, viallisista sähköjärjestelmistä, laitteen käytöstä muilla kuin ohjeissa määritetyillä jännitearvoilla.
4. Tulesta ja salamoista johtuvat vahingot ja viat.
5. Vahingot ja viat, jotka johtuvat muiden kuin valtuutettujen henkilöiden suorittamista korjauksista ja huollosta.
6. Viat, jotka johtuvat käyttöohjeiden noudattamatta jättämisestä.
7. Vahingot ja viat, jotka johtuvat tuotteen kuljetuksesta korjauksen sijasta.

Huomio! Takuu ei kata virheellistä huoltoa ja puhdistusta.

1. Pöly ja ilman epäpuhtaudet.
2. Virheellisestä puhdistuksesta johtuva heijastinosan tai säikeen vahinko.
3. Virheellinen asennus tai purkaminen.
4. Laitteen käyttö, kun säie, runko tai virtajohto on vaurioitunut.

Edellä mainitut viat ja palvelut eivät kuulu takuun piiriin.

Jos tämä tuote osoittautuu viallisiksi valmistuksen ja materiaalin osalta, kuluttajan on toimitettava tuote korjattavaksi takuuehtojen mukaisesti. Missään tapauksessa Opranic ei ole vastuussa mistään suorista, välillisistä tai satunnaisista menetyksistä tai vahingoista, jotka johtuvat tämän tuotteen käytöstä tai kyvyttömyydestä käyttää tätä tuotetta.

Tämä takuu on mitätön, jos takuutodistuksesta puuttuu toimittajan leima ja allekirjoitus sekä ostopäivämäärä.

Tämä takuu mitätöityy, jos mahdollinen sarjanumero, mallinumeron tunniste tai merkki on poistettu kokonaan tai osittain.

Kaikilla Opranic-tuotteilla on CE-todistus



Tämä symboli tuotteessa tai pakkauksessa osoittaa, että laitetta ei voida hävittää kotitalousjätteen mukana, vaan se on vietävä sähkö- ja elektroniikkalaitteiden kierrätyspisteeseen.

Kun hävität tuotteen oikealla tavalla, suojelet ympäristöä ja kanssaihminen terveyttä. Terveys ja ympäristö vaarantuvat virheellisestä hävittämisestä. Saat lisätietoja tämän tuotteen kierrätyksestä paikallisviranomaisilta, kierrätysyrityspalvelusta tai myymälästä, josta ostit tuotteen.

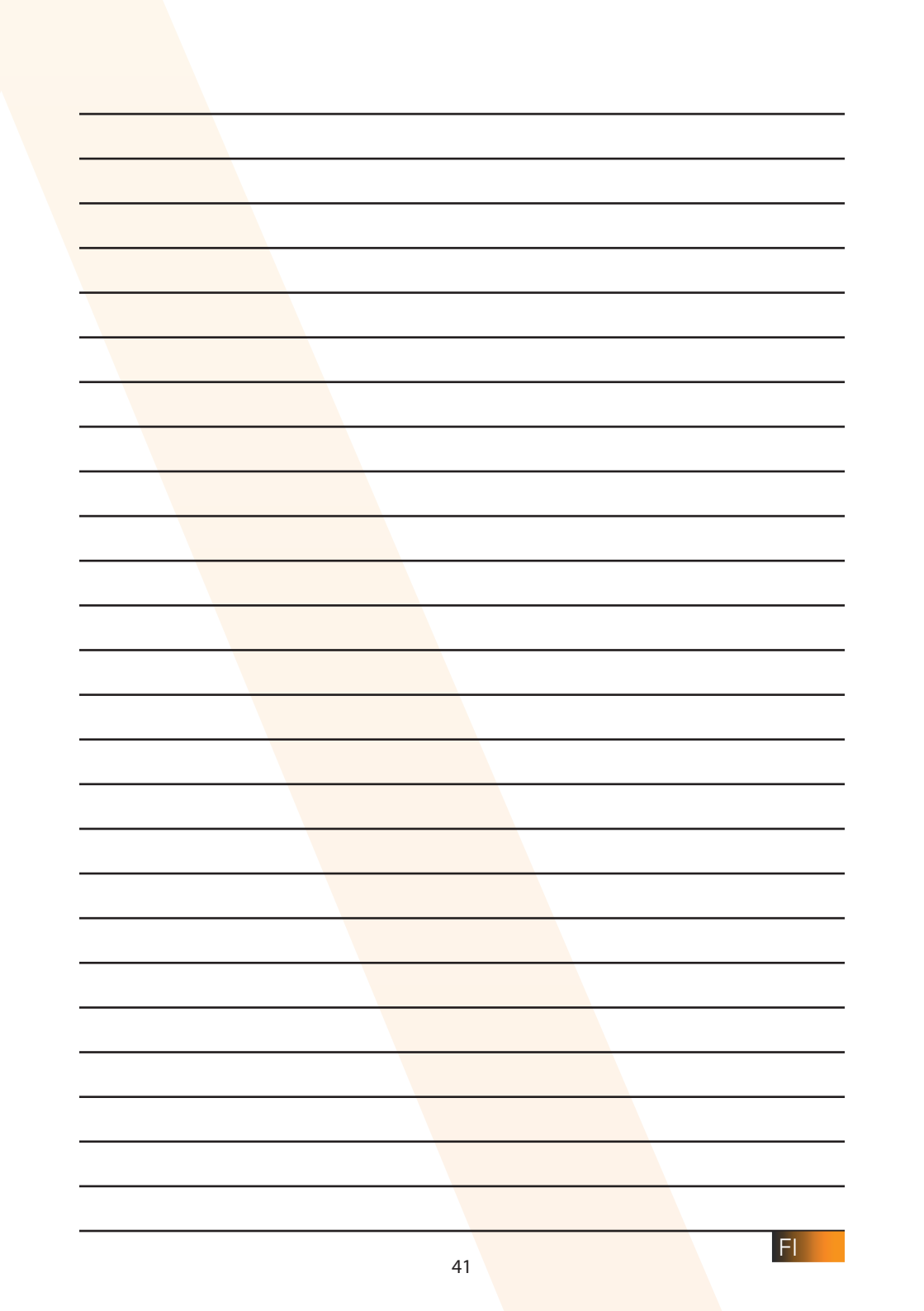

Lined writing area with horizontal lines.

Paldies, ka esat izvēlējušies Opranic!

Iegādājoties šo produktu jūs esat izvēlējušies augstas kvalitātes ierīci. Šī lietošanas instrukcija ir sastādīta mūsu Opranic ECO, NOVA & LAVA 14T, 18T/R un 23T/R. Jūs esat iegādājušies augstas kvalitātes efektīvu un oriģinālu Opranic-IR infrasarkanu sildītāju. Lūdzu, rūpīgi izlasiet šo lietošanas instrukciju, lai sildītāja darbība jūs pastāvīgi apmierinātu. Pirms lietošanas noteikti izlasiet Drošības noteikumus un izmantojiet produktu atbilstoši paredzētajam mērķim.

Glabājiet šo instrukciju drošā vietā, lai nepieciešamības gadījumā varētu atkārtoti ar to iepazīties.

Nepieciešamības gadījumā sazinieties ar jūsu valsts izplatītāju vai importētāju mājas lapā www.opranic.com

Kontakti:

Mājas lapa: www.opranic.com

e-pasts: info@opranic.com

Ražots Turcijā

Ver. 2.3

© Opranic 2017

Opranic ir Idero AB, Zviedrija, reģistrēta tirdzniecības zīme.

SATURA RĀDĪTĀJS

1. DROŠĪBA	pag 44
1.1 Drošības norādījumi	pag 44
1.2 Specifikācija	pag 44
1.3 Uzstādīšanas, augstas temperatūras un ugunsdrošības.	pag 45
1.4 Norādījumi tīrīšanai un apkopei	pag 45
1.5 Garantija	pag 46
1.6 Labošana un apkope	pag 46
2. IP AIZSARDZĪBAS KODS	pag 46
3. UZSTĀDĪŠANA	pag 47
3.1 Uzstādīšanas norādījumi	pag 47
3.2 Uzstādīšanas veidi un attālumi	pag 48
3.3 Uzstādīšanas norādījumi (pareizs un nepareizs novieto.	pag 48
4. LIETOŠANAS NORĀDĪJUMI	pag 49
5. GARANTIJAS NOSACĪJUMI	pag 50

1. DROŠĪBA

1.1 Drošības norādījumi

Pirms uzstādīšanas un lietošanas rūpīgi izlasiet šo instrukciju. Glabājiet šo instrukciju izmantošanai nepieciešamības gadījumā.

Pirms izmantošanas pārbaudiet ierīces un strāvas vada veselumu. Pārbaudiet, vai kvēldiegam (sildīšanas caurulītei) nav plaisas, skrāpējumi, vai visi savienojumi ir kārtībā. Ja šādi defekti tiek konstatēti, sazinieties ar jūsu autorizēto tehnisko servisu. Ja jūsu ierīces strāvas vads ir bojāts, nelietojiet to, bet atgrieziet jūsu tehniskajam servisam. Pārliecinieties, ka strāvas elektriskajā tīklā ir 220-240V un 50-60Hz un savienojumam ir uzstādīts drošinātājs.

Pārbaudiet tīkla drošību. Drošinātājs jābūt vismaz 10A.

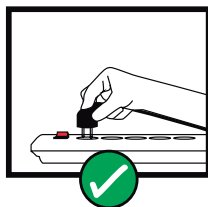
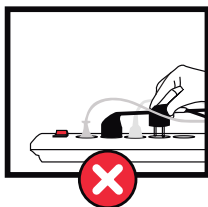

Nelietojiet jūsu Opranic sildītāju kopā ar citām ierīcēm, kuras ieslēgtas tajā pašā daudzkontakta pagarinātājā vai pie tā paša drošinātāja.

- Izmantojiet jūsu ierīci pareizi iezemētu kontaktdakšu.
- Iezemētajai kontaktdakšai ir jāatrodas ārpus apsildāmā lauka un nost no karstas virsmas.
- Ierīce nedrīkst tikt izmantota, ja novietota zem strāvas kontaktligzdas.
- Strāvas vads nedrīkst tikt atstāts uz vai aptīts ap jūsu Opranic ierīces korpusu.
- Atvienojiet jūsu ierīci no strāvas avota, ja neizmantojat to ilgāku laiku vai pirms tīrīšanas vai apkopes uzsākšanas.
- Ja ierīce ir uzstādīta tādās telpās, kā, piemēram, vannas istaba, to uzstādot jāpārliecinās, ka cilvēki dušas izmantošanas laikā nevar nonākt saskarsmē ar ierīci un tās vadības slēdžiem.
- Ar ierīci drīkst rīkoties cilvēki ne jaunāki par 8 gadiem.
- Bērni vecāki par 8 gadiem, kā arī personas ar ierobežotām fiziskām, sensorām vai garīgām spējām, vai arī personas bez pieredzes un zināšanām drīkst rīkoties ar šo ierīci, ja tās tiek uzraudzītas vai sniegta instrukcija par ierīces drošu izmantošanu un viņas izprot iespējamos riskus. Nedrīkst ļaut bērniem rotaļāties ar ierīci. Bērni bez uzraudzības nedrīkst veikt ierīces tīrīšanu vai apkopi.

1.2 Specifikācija

modelis	ECO/NOVA 14T	LAVA14T	ECO/NOVA 18T/18R	ECO/NOVA 23T/23R	LAVA18T	LAVA23T/R
jauda	1400W	1400W	1800W	2300W	1800W	2300W
volti	230-240V US - 110-120V	230-240V US - 110-120V	230-240V US - 110-120V	230-240V US - 110-120V	230-240V US - 110-120V	230-240V US - 110-120V
izmēri	14,5 x 80,5 x 23,0 cm		14,5 x 92,5 x 23,0 cm			
svars	5,7 x 31,7 x 9,1 collas ECO 2,6Kg - NOVA 3,0Kg		5,7 x 36,5 x 9,1 collas / ECO 2,9Kg - NOVA & LAVA 3,5Kg			

Opranic Eco/Nova sērijas sildītājiem sildelementa kalpošanas ilgums ir apmēram 4000/6000 stundas. Opranic Lava sērijas sildītājiem sildelementa kalpošanas ilgums ir apmēram 8000 stundas.

1.3 Uztādīšanas, augstas temperatūras un ugunsdrošības prasību ievērošanai

nepieciešamās drošās distances

- Nekādā gadījumā nenovietojiet ierīci uz degošas virsmas (plastmasa, neilons, kartons u.c.)
- Ierīces darbības laikā tās virsmas ir karstas!
- Ierīci nedrīkst daļēji vai pilnīgi pārklāt ar viegli degošiem materiāliem, jo pārkaršana var izraisīt ugunsgrēku.
- Šī ierīce nav paredzēta bērnu vai personu ar ierobežotām fiziskām vai garīgām spējām, kā arī bez pieredzes un zināšanām, lietošanai, ja vien netiek nodrošināta pienācīga uzraudzība, kā arī sniegta informācija par ierīces izmantošanu. Bērnu jāuzrauga, lai tie nespēlētos ar ierīci.
- Sildītājs ir aprīkots ar aizsargrežģi, lai nepieļautu saskarsmi vai lielāku priekšmetu nokļūšanu pie sildelementa. Bez aizsargrežģa ierīci izmantot nedrīkst.
- Pārļiecinieties, ka uz sildītāja vai tā tuvumā nav viegli uzliesmojoši materiāli.
- Siltuma izstarošanas virzienā vismaz 1 metra attālumā nedrīkst būt viegli uzliesmojoši materiāli.
- Neuzstādi sildītāju tieši zem strāvas kontaktligzdas.
- Strāvas vads un slēdzis nedrīkst atrasties apsildāmā sektora karstajā daļā.
- Nestipriniet neko pie aizsargrežģa.
- Neizmantojiet jūsu sildītāju cigaretes vai līdzīgu materiālu aizdedzināšanai.

UZMANĪBU – LAI SAMAZIĀTU AIZDEĢŠANĀS RISKU:

1. Novietojiet jebkādus priekšmetus, kā, piemēram, mēbeles, papīri, drēbes vai aizkari tuvak par 1m (3 pēdas) sildītāja priekšpusē un turiet tos nost no sildītāja sāniem un aizmugures kad tas ir ieslēgts.
2. Novietojiet sildītāju gultas tuvumā, jo priekšmeti, kā, piemēram, spilveni vai segas var noslidēt no gultas un aizdegties no sildītāja.
3. Vienmēr atvienojiet sildītāju no strāvas avota laikā, kad tas netiek izmantots.
4. Centieties neizmantot pagarinātāju, jo tas var pārkarst un izraisīt aizdegšanos. Ja tomēr pagarinātājs ir jāizmanto, tad tam ir jābūt vismaz ar 2mm dzislu (14 AWG) un ne mazāk par 10A.
5. Nelietojiet sildītāju tuvak par 7,6m (25 pēdas) no viegli uzliesmojošiem materiāliem (benzīns, spirts u.c.).
6. Nekādā gadījumā neaizsprostojiet sildītāja priekšējo režģi.
7. Nekādā gadījumā necentieties labot sildītāju, ja tas nav atvienots no strāvas avota.

1.4 Norādījumi tīrīšanai un apkopei

- Vispirms atvienojiet sildītāju no strāvas avota. Atvienojot sildītāju no strāvas avota nekādā gadījumā nevelciet aiz strāvas vada.
- Atvienojot sildītāju no strāvas avota nekādā gadījumā nevelciet aiz strāvas vada.
- Atvienojiet strāvas padevi, turot kontaktdakšu atvienojiet to no kontaktligzdas.

Ja ierīce tiek lietota pirmo reizi vai arī pēc ilgā pārtraukuma, var rasties neliels piedūmojums vai smaka no putekļiem vai netīrumiem, kas sakrājušies uz sildelementa. Šāda parādība ir normāla un pēc īsa brīža izzūd. Ierīci ir jāatvieno no strāvas avota, veicot apkopi, tīrīšanu vai remontu. Ierīcei nav kustīgu daļu, tāpēc apkopes prasības ir nelielas, bet jebkurā gadījumā ierīce ir jāattīra no putekļiem un netīrumiem. Ja ierīces reflektors nav tīrs, ierīces radītais siltuma starojums palielinās un sildītājs vairāk sakarst. Liels netīrumu daudzums var izraisīt pārkaršanu. Reflektora virsma ir jutīga un ir jātīra ar īpašu uzmanību. Ja reflektors ir netīrs, to jātīra vai jānomaina speciālistam.

1.5 Garantija



Orpanic Nova un Lava sēriju garantija ir 2 gadi. Lūdzu, izlasiet garantijas nodaļu, lai iepazītos ar garantijas nosacījumiem.

1.6 Labošana un apkope

Uzmanību! Tikai Orpanic autorizēts tehniskais serviss un personas drīkst veikt šī sildītāja apkopi, remontu un daļu nomaiņu.

2. IP AIZSARDZĪBAS KODS

IP (Starptautiskais aizsardzības) kods uz ierīces ir kodēšanas sistēma, kura norāda aizsardzības līmeņus pret iekļūšanu bīstamās ierīces daļās, svešķermeņu un ūdens iekļūšanu ierīcē, kā arī papildus informāciju sniegšanu par šāda veida aizsardzību. Aizsardzības klases numurs, IP, tiek attēlots kā divu ciparu skaitlis (IP XY). Pirmais cipars (X) raksturo aizsardzību pret liela izmēra priekšmetiem (tajā skaitā cilvēkiem), savukārt otrais cipars raksturo aizsardzību pret šķidrumiem. Vispārīnot, jo lielāks skaitlis, jo lielāka aizsardzība attiecīgajam izstrādājumam tiek nodrošināta.

		
<p>IP21 - Vertikāli pilošs ūdens. Nodrošina aizsardzību pret lieliem objektiem (rokas instrumentiem), kuru diametrs ir 12,5 mm, un pret vertikālo ūdens pilieni.</p> <p>Orpanic IP21, var tikt izmantots lietus aizsargāta vidē.</p>	<p>IP34 - Ūdeni no jebkura virziena.</p> <p>IP34 –aizsardzība pret šķakatām, aizsardzība pret lieliem priekšmetiem (rokas instrumentiem) ar diametru 2,5mm un lielākiem, kā arī pret ūdens šļakatām no visiem virzieniem.</p> <p>Orpanic IP34 sērijas ierīces var tikt droši lietotas ārpus telpām.</p>	<p>IPX5 - Ūdens strūklu no 6.3 mm uzgaļa no jebkura virziena.</p> <p>IPX5 –aizsardzība pret ūdens strūklām, aizsardzība pret lieliem priekšmetiem (rokas instrumentiem) ar diametru 2,5mm un lielākiem, kā arī pret ūdens strūklām no visiem virzieniem.</p> <p>Orpanic IPX5 sērijas ierīces var tikt droši lietotas ārpus telpām.</p>

Lūdzu, izlasiet etiķeti aizmugurē sildītāja par IP līmeni jūsu Orpanic sildītājs.

3. UZSTĀDĪŠANA

3.1 Uzstādīšanas norādījumi

Uzmanību! Ierīce jāuzstāda uz cietām virsmām, kā, piemēram, betons, koksne, metāls u.c. Nekādā gadījumā nedrīkst uzstādīt uz viegli uzliesmojošām virsmām! (Plastmasa, neilons, vinils u.c.).

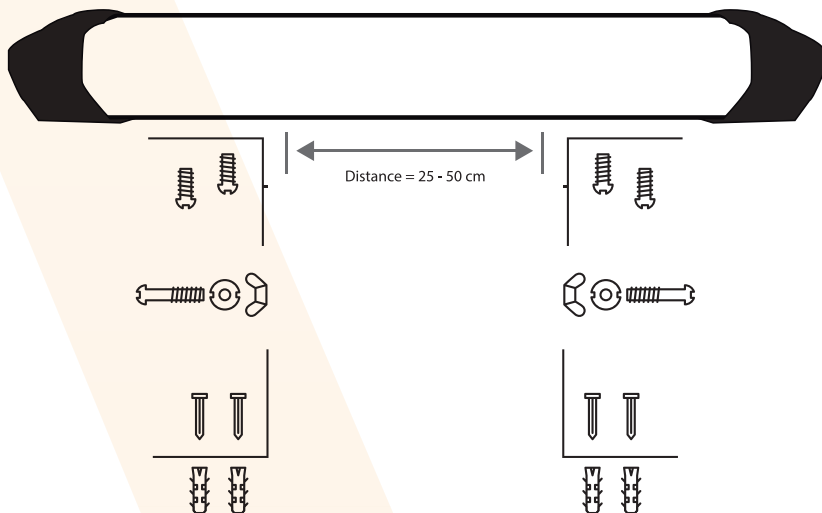

- Izurbiet četrus atvērumus sienā vietā, kur ierīci paredzēts uzstādīt, ievērojot norādītos attālumus.
 - Urbumos nepieciešamības gadījumā ievietojiet komplektā iekļautos dībeļus.
 - Uzstādiet pie sienas divus no L-veida turētājiem ar komplektācijā pievienotajām skrūvēm.
 - Pievienojiet pie ierīces otru divus L-veida turētājus ar četrām skrūvēm, izmantojot uzgriežņu atslēgu (atbilstoši uzgriežņi ir iestrādāti ierīces korpusā).
 - Uzstādiet un nofiksējiet L-veida stiprinājumus pie sienas un pie ierīces, izmantojot skrūves, uzgriežņus un starplikas.
 - Atkarībā no apsildāmā laukuma ierīces leņķis var tikt regulēts 0 – 45 grādu robežās ar M8 bakelīta skrūvi un uzgriezni.
 - Sildītājs var tikt stiprināts pie griestiem.
- Uzmanību! Gadījumā, ja sildītājs tiek stiprināts pie griestiem, tas var mainīt virsmas krāsu atkarībā no virsmas materiāla.**
- Pirms ierīces ieslēgšanas ir jāpārbauda savienojumi un pieslēgums.

3.2 Uzstādīšanas veidi un attālumi

Minimālajiem drošības attālumiem horizontālas uzstādīšanas gadījumā. Minimālie attālumi līdz citiem priekšmetiem norādīti attēlos.

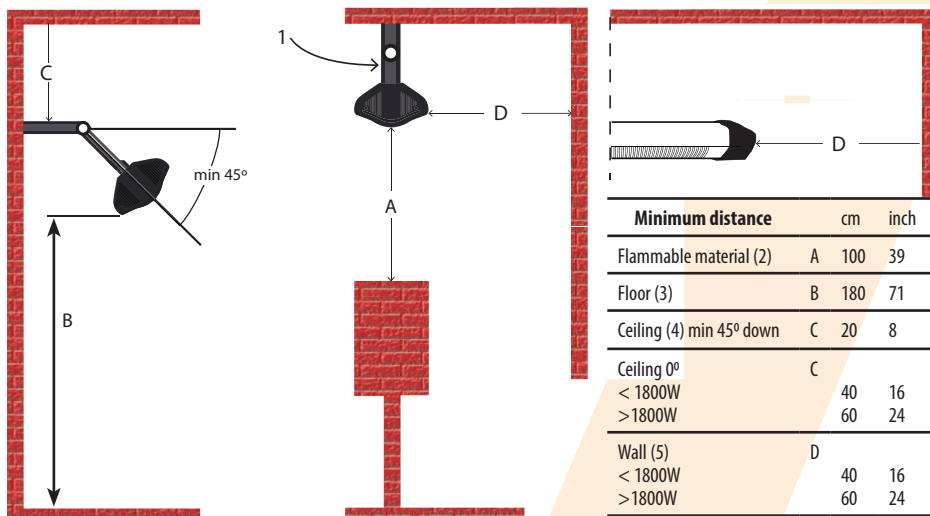

(1)

SE: Takfäste

GB: Ceiling bracket

DE: Decken-halterung

TU: Tavan

ES: Soporte de techo

FR: Console de montage au plafond

(2)

SE: Brännbart material

GB: Flammable material

DE: Entflammbares Material

TU: Yanıcı madde

ES: Material inflamable

FR: Matériau inflammable

(3)

SE: Golv

GB: Floor

DE: Boden

TU: Zemin

ES: Suelo

FR: Sol

(4)

SE: Tak

GB: Ceiling

DE: Decke

TU: Tavan

ES: Techo

FR: Plafond

(5)

SE: Vägg

GB: Wall

DE: Wand

TU: Duvar

ES: Pared

FR: Mur

3.3 Uzstādīšanas norādījumi (pareizs un nepareizs novietojums)

NOSTĀDIET JŪSU SILDĪTĀJU LEŅĶI, KAS JUMS IR VISPIEMĒROTĀKAIS

Nevirziet sildītāja gaismu logos, stiklā u.c., jo sildītājs pirmkārt silda virsmu, uz kuras krīt tā gaisma.

Piezīme: Opranic Eco, Nova un Lava sēriju ierīces ir izmantojamas tikai horizontālā stāvoklī!

Maksimālais pacelšanas/novirzes leņķis ir 5 grādi.

Ja tas pārsniedz 5 grādus, sildītājs īsā laikā var tikt nopietni bojāts.

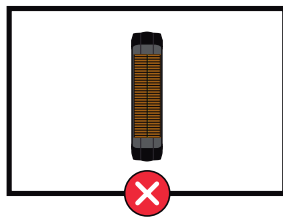
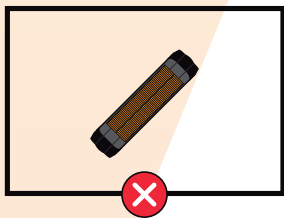
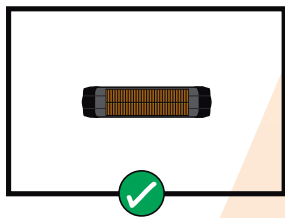

4. LIETOŠANAS NORĀDĪJUMI

Tīrīces, apgādātas ar termostatu (Eco, Nova un Lava 14T/18T/23T, „T” norāda, ka ir termostats).

Jūs varat iestatīt termostatu jums nepieciešamajā līmenī.

Ja termostats ir iestatīts augstākajā līmenī, ierīce darbosies nepārtraukti.

Jūs varat samazināt enerģijas patēriņu iestatot termostatu jums piemērotā komforta līmenī.

Izslēgšana

Ja ierīce netiek darbināta ilgāku laiku vai arī tiek veikta tīrīšana vai apkope vai arī sildītāja novietojuma maiņas gadījumā nepieciešams atvienot sildītāju no strāvas avota, ā arī iestatīt termostatu pozīcijā „0”.

Tālvadības kontrolēti versija

(Eco, Nova un Lava 18/23R “R” apzīmē tālvadības)

1. punkts tālvadības pulti pret uztvērēju kamēr to izmanto.

Tālvadības pults nestrādās no attāluma, kad spēcīgs apgaismojums vai saules gaisma ir klāt. Tādā gadījumā, izmantojiet tālvadības pulti, tikai priekšā vadības paneli.

2. Ja izvēlaties funkciju ar tālvadības pulti atskan “pikstienu”.

3. Lai ieslēgtu vai izslēgtu jūsu sildītāja nospiediet sarkano pogu

4. Lai izvēlētos sildīšanas līmenis nospieš pogas starp 1-5, kā jūsu prasība.

Lietojiet divas AAA baterijas tālvadības pults. Kad tālvadības pults netiek lietota ilgu laiku, lūdzu, izņemiet baterijas, lai izvairītos no noplūdes un bojājumus.

Nepieļaujiet ūdens vai šķidrums iekļūt tālvadības pultī

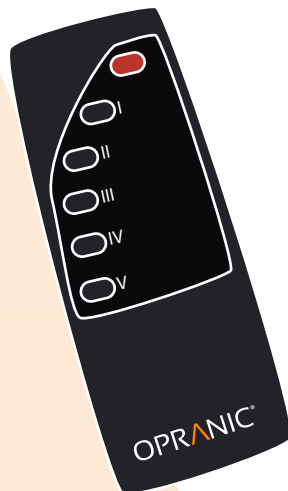
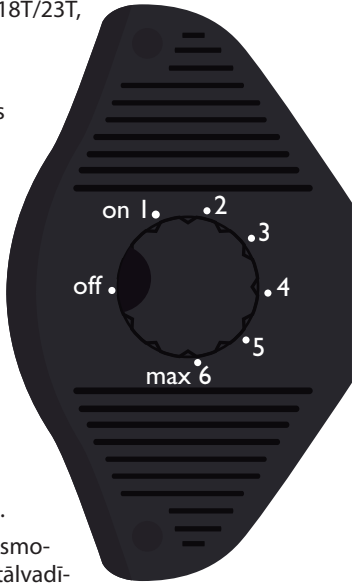

5. GARANTIJAS NOSACĪJUMI

Opranic sniegtā garantija nesedz defektus, kas radušies nepareizi lietojot ierīci. Garantija nav attiecināma uz tālāk norādītajām situācijām:

1. Bojājumi un defekti, kas radušies ierīci nepareizi lietojot.
2. Bojājumi un defekti, kas radušies transportēšanas laikā pēc tam, kad ierīci pircējam uzņēmums jau ir piegādājis.
3. Bojājumi un defekti, kas radušies pazemināta vai paaugstināta sprieguma rezultātā, izmantojot neiezemētus savienojumus, elektrības padeves sistēmas bojājumu dēļ, lietojot ierīci strāvas tīklā ar atšķirīgu strāvas spriegumu, nekā norādīts lietošanas instrukcijā.
4. Bojājumi un defekti, kas radušies aizdegšanās rezultātā.
5. Bojājumi un defekti, kas radušies, veicot labošanu un apkopi neautorizētām personām.
6. Bojājumi un defekti, kas radušies, neievērojot lietošanas instrukcijas norādījumus.
7. Bojājumi un defekti, kas radušies no ierīces transportēšanas tās labošanas vietā.

Uzmanību! Nepareiza apkope un tīrīšana netiek segta ar garantiju.

1. Putekļi un vides piesārņojums.
2. Neatbilstošas tīrīšanas rezultātā radušies sildelementa vai reflektora bojājumi.
3. Nepareiza uzstādīšana vai demontāža.
4. Lietošana ar bojātu sildelementu, reflektoru vai strāvas vadu.

Šie minētie defekti nav iekļauti garantijas nosacījumos.

Gadījumā, ja ierīces bojājumi vai defekti ir ražotāja vai izmantoto materiālu dēļ, visas klienta izmaksas par ierīces labošanu vai aizvietošanu atbilstoši garantijas nosacījumiem tiek atmaksātas.

Opranic nekādā veidā nenes atbildību par šīs ierīces lietošanas spējas vai nespējas rezultātā radītiem tiešiem, netiešiem vai nejaušiem zaudējumiem vai bojājumiem.

Šī garantija nav spēkā, ja garantijas sertifikātā nav piegādātāja zīmoga un paraksta, kā arī nav norādīts iegādes datums.

Šī garantija nav spēkā, ja sērijas numurs (ja norādīts), modeļa numura identifikators, vai tirgus zīmols ir pilnībā vai daļēji noņemts vai nodzēsts.

Visiem Opranic zīmola izstrādājumiem ir CE sertifikāts.



Šis uz ierīces vai tās iepakojuma esošais simbols norāda, ka ierīci nedrīkst izmest kopā ar parastiem sadzīves atkritumiem, bet to jānogādā elektrisku un elektronisku ierīču savākšanas punktā atkārtotai pārstrādei un izmantošanai.

Jūsu ieguldījums šīs ierīces atbilstošā utilizācijā palīdz aizsargāt vidi un jūsu kaimiņu veselību. Nepareiza utilizācija negatīvi ietekmē vidi un veselību. Informācija par šīs ierīces atbilstošas utilizācijas iespējām var tikt saņemta jūsu vietējā pašvaldībā, attiecīgās teritorijas atkritumu savākšanas punktā vai veikalā, kur jūs iegādājāties šo ierīci.

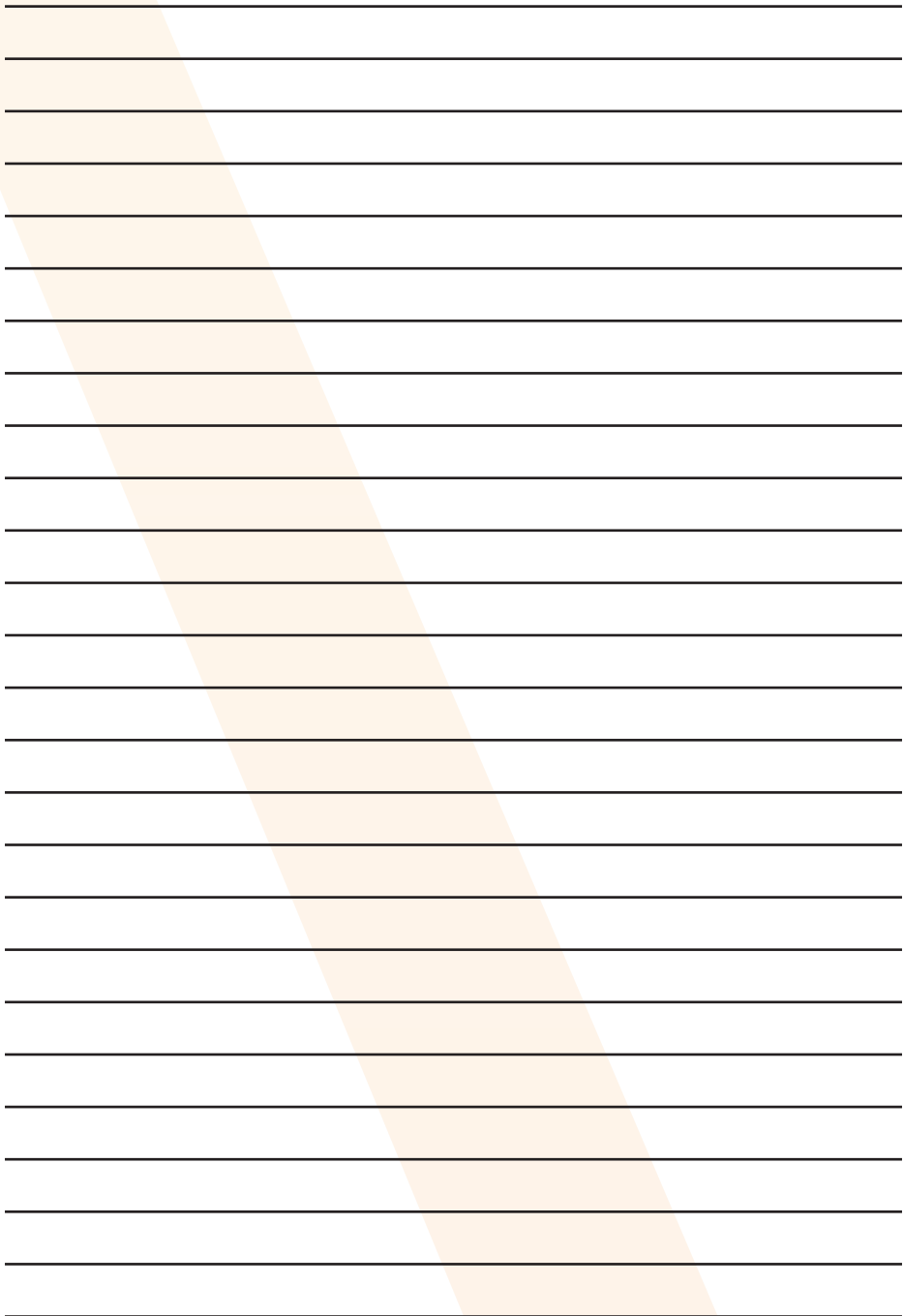

A series of horizontal lines for writing, starting from the top and extending to the bottom of the page. The lines are evenly spaced and cover most of the page width.

Tak for dit valg af Opranic

Når du har købt dette produkt, du har valgt et moderne apparat med høj kvalitet. Denne manual er udviklet Opranic ECO, NOVA & LAVA 14T, 18T/R, 23T og 23R. Du har købt en kraftfuld og original Opranic-IR infrarød varmelegeme af høj kvalitet. Læs vejledningen omhyggeligt for at kunne bruge denne varmer på en tilfredsstillende måde. Sørg for at læse "Sikkerhed" på forhånd, og at du bruger produktet korrekt.

Opbevar denne brugsanvisning på et sikkert sted til senere brug, så den er klar når det er nødvendigt.

For information kontakt venligst forhandleren eller importøren i det land, hvor du bor.

kontaktperson:

online www.opranic.com

E - mail: info@opranic.com

Produceret i Tyrkia

Ver. 2.3

© Opranic 2017

Opranic er et registreret varemærke som tilhører Idero AB Sverige

INDHOLDSFORTEGNELSE

1. SIKKERHED	side 54
1.1 Sikkerhedsforanstaltninger	side 54
1.2 Specifikationer	side 54
1.3 Sikkerhedsafstande til installation	side 55
1.4 Instruktioner til rengøring og vedligeholdelse	side 55
1.5 Garanti	side 56
1.6 Reparation og service	side 56
2. IP BESKYTTELSE	side 56
3. INSTALLATION	side 57
3.1 Installationsvejledning	side 57
3.2 Installationsvejledning Position + distance	side 58
3.3 Installationsvejledning med rigtige og forkerte holdninger	side 58
4. VEJLEDNING	side 59
5. GARANTIBETINGELSER	side 60

1. SIKKERHED

1.1 sikkerhedsforanstaltninger

Læs vejledningen omhyggeligt, før installation og brug. Opbevar denne vejledning til senere brug

Kontroller apparatet og strømledningen for skader, før arbejdet med instrumentet. Check for revnet, tåreflåd eller skrabe bunden på glødetråden (varmerør). Hvis du finder tegn på dette, skal du kontakte en autoriseret serviceafdeling. Hvis apparatet eller ledningen er beskadiget, skal du ikke bruge måleren, men returnere det til den tekniske serviceafdeling. Sørg hovedkredsen er 220-240 og 50-60 Hz, og forbindelsen er sikret.

Garantere strømforsyningen. Sikringen skal være et minimum af 10A.

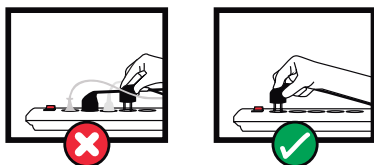

Brug ikke Opranic varmelegeme hvis der er andre enheder tilsluttet til det samme multi stikkontakt, eller til den samme sikring.

- Brug apparatet med en stikkontakt med jordforbindelse.
- Den jordet stik skal holdes uden for varmeområdet og væk fra den varme overflade.
- Brug ikke direkte under stikkontakten.
- Ledningen må ikke placeres på eller omkring rammen til Opranic sæt.
- Tag stikket ud af apparatet, når du ikke vil bruge det i et stykke tid, og når du ønsker at rense eller udføre vedligeholdelse
- Hvis enheden er monteret på steder såsom badeværelser, skal man være forsigtig, så installeret, så du ikke kan komme i kontakt med knapperne apparat eller kontrol, mens brusebad.
- Apparatet må kun anvendes af folk, der er ældre end 8 år.
- Børn i alderen 8 eller ældre, og folk, der har begrænsede fysiske, sensoriske eller mentale evner, eller ikke har tilstrækkelig erfaring eller ekspertise kan kun bruge enheden, hvis de har tilsyn under brug, og de er blevet uddannet til at bruge udstyret sikkert og de forstår de fare der måtte opstå. Børn bør ikke lege med det. Børn må ikke udføre rengøring eller vedligeholdelse uden opsyn.

1.2 specifikationer

model	ECO/NOVA 14T	LAVA14T	ECO/NOVA 18T/18R	ECO/NOVA 23T/23R	LAVA18T	LAVA23T/R
effekt	1400W	1400W	1800W	2300W	1800W	2300W
spænding	230-240V	230-240V	230-240V	230-240V	230-240V	230-240V
dimensioner og vægt	14,5 x 80,5 x 23,0 cm 5,7 x 31,7 x 9,1 inches ECO 2,6Kg - NOVA 3,0 Kg		14,5 x 92,5 x 23,0 cm 5,7 x 36,5 x 9,1 inches ECO 2,9Kg - NOVA/LAVA 3,5Kg			

Eco / Nova serien har en levetid på ca. 4000/6000 driftstimer af varmelegemet.
Opranic Lava serien har en levetid på ca. 8000 driftstimer for varmeelementet.

1.3 Sikkerhedsafstande til installation

- Installer aldrig enheden på en brændbar overflade (plast, nylon, pap osv ..)
- Når overflader enheden bliver meget varme!
- Du må ikke helt eller delvist dækket med brændbare materialer, fordi overophedning kan forårsage brandfare!
- Varmelegemet har en beskyttende rist for at undgå kontakt og for at forhindre store genstande røre varmelampe. Må ikke fungere uden denne beskyttende gitter.
- Sørg for, at der ikke er brændbare materialer på eller i nærheden af ovnen.
- Der skal være et åbent område i strålen retning af enheden på mindst 1 meter.
- Anbring ikke varmeren direkte under stikkontakten.
- Kablet og stikket må ikke placeres inde varmestrålingen området.
- Sæt ikke noget i beskyttende gitter.
- Brug ikke varmeapparatet til at antænde cigaretter eller lignende.

ADVARSEL - Brandsikring FORANSTALTNINGER

1. Anbring ikke genstande såsom møbler, papirer, tøj og gardiner mindst 1 m (3 ft) fra forsiden af ovnen og holde sådanne ting væk fra siderne og tilbage samt, når varmeapparatet er tilsluttet.
2. Placer ikke ovnen tæt senge, fordi genstande såsom puder eller tæpper kan falde ud af sengen og antændes af varmelegemet.
3. Frakobl altid ovnen, hvis den ikke er i brug.
4. Undgå brug af forlængerledninger, da kan forlængerledning overophedet og giver risiko for brand. Men hvis du stadig nødt til at bruge en forlængerledning, skal ledningen være 2 mm (14 AWG) mindstestørrelse, og ikke klassificeret lavere end 10A.
5. Brug ikke inden for 7,6 m (25 fod) fra brændbare materialer (benzin, alkohol etc.).
6. blokere aldrig gitter på forsiden af ovnen.
7. Forsøg aldrig at opretholde varmeren uden at afbryde strømkilden.

1.4 Instruktioner til rengøring og vedligeholdelse

- Tag netledningen til varmeren. Træk aldrig i ledningen for at tilslutte apparatet fra strømforsyningen.
- Træk aldrig i ledningen for at tilslutte apparatet fra strømforsyningen
- Tag når der anvendes enheden for første gang eller efter en lang periode uden brug, røg eller lugt, der opstår på grund af støv eller snavs, der har samlet sig på elementet. Dette er normalt og forsvinder efter kort tid. Strømmen til apparatet skal være afbrudt under al service, reparation og vedligeholdelse. Enheden har ingen bevægelige dele, så behovet for vedligeholdelse er lav, men det skal holdes rene og fri for støv og snavs.

Hvis reflektoren er ikke ren, er varmestrålingen fra apparatet reduceres, og varmelegeme selv vil være varmere. En stor mængde af snavs kan forårsage overophedning. Overfladen af reflektoren er følsom og skal renses omhyggeligt. Kan reflektor er snavset, rengøres eller erstattes af en specialist.

1.5 Garanti

Varigheden af garantien Opranic Nova og Lava serien er 2 år. Se afsnittet garanti for at se de garantibetingelser.

1.6 Reparation og service

Advarsel! Kun teknisk bistand og personer, som Opranic driftsklar, reparation og udskiftning af dele på denne radiator.

2. IP Beskyttelse

IP (Ingress Protection) system er et kodesystem, der er defineret til at angive de beskyttelses-niveauer, der eksisterer på et produkt mod adgang til farlige dele, indtrængen uvedkomment materiale og vand, og give yderligere oplysninger om en sådan beskyttelse. Beskyttelses-klassenummer, IP, der består af et tocifret tal (IP XY). Det første ciffer (X) angiver beskyttelse mod grove partikler (og naturligvis til personer), og det andet ciffer angiver beskyttelse mod væsker. Generelt, jo højere tallet er, jo bedre beskyttelse produkt.

		
<p>IP21 - Vertikale dråber må ikke have skadelig virkning</p> <p>Giver beskyttelse mod store objekter (håndværktøj) med en diameter på 12,5 mm og mod lodrette vanddråber.</p> <p>Opranic IP21 produkter kan anvendes i regn-beskyttede miljøer.</p>	<p>IP34 - Kraftigt sprøjt fra alle sider, må ikke have skadelig virkning (kraftigt brusebad/regn)</p> <p>IP34 betyder, at givet beskyttelse mod store objekter (håndværktøj) med en diameter på 2,5 mm og mod vandsprøjt fra alle retninger.</p> <p>IP34 serien kan sikkert bruges udendørs.</p>	<p>IPX5 - Spuling (fra slanger/dyser) må ikke have skadelig virkning.</p> <p>IPX5 viser, at givet beskyttelse mod store objekter (håndværktøj) med en diameter på 2,5 mm og mod vand sprøjtes fra en dyse (6,3 mm) mod dækslet, ikke vil have negativ effekt uanset hvilken retning den kommer fra.</p> <p>IPX5 beskyttelse klasse, er isoleret. Opranic Lava serien kan sikkert bruges udendørs.</p>

Læs etiketten på bagsiden af ovnen for IP niveauet af din Opranic radiator.

3. INSTALLATION

3.1 Installationsvejledning

Advarsel! Apparatet skal installeres på faste overflader som beton, træ eller metal etc. Aldrig installere på brændbare overflader! (Plastic, nylon, vinyl, etc.)

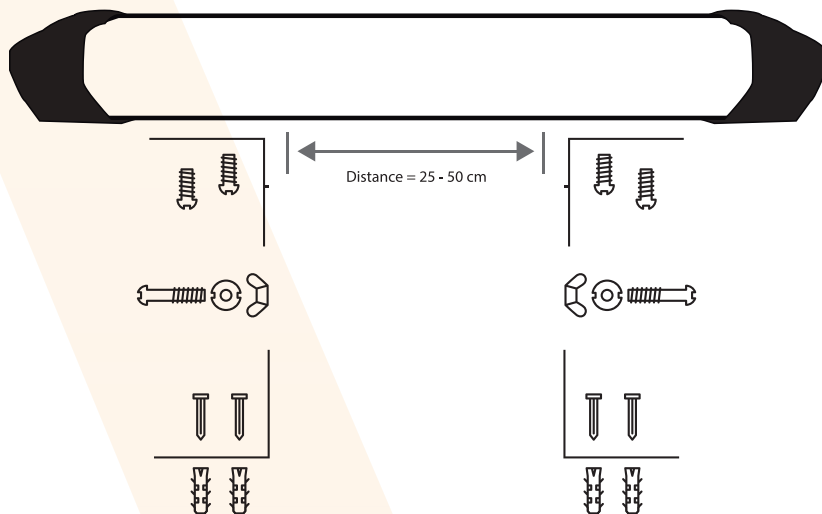

- Boring af flere huller på væggen på det sted, hvor enheden skal installeres som passer hullerne i L formede monteringsblecken.
- Sæt rawlplugs (om nødvendigt), som følger med apparatet i hullerne.
- Monter de to L-formede beslag på væggen med skruer, der følger med enheden.
- Fastgør de andre L-beslag med de seks skruer og den lille skruenøgle, som vist i (de tilsvarende møtrikker er allerede indbygget i enheden)
- Installer og fastgør L-formede beslag på væggen og på apparatet ved hjælp af bolte, skiver og møtrikker, så drejningsmoment.
- Afhængigt af området skal opvarmes, vinklen på enheden er justerbar 0-45 grader ved hjælp af bolt med bakelit hoved og fastgørelse møtrik.
- Varmeren kan monteres i loftet.

Advarsel! Når installeret i loftet varmer kan misfarve tagfladen, afhængigt af overflademateriale.

- Inden apparatet skal skruer kontrolleres igen.

3.2 Installationsvejledning Position + distance

Minimum sikkerhedsafstande for vandrette installationer. For mindste afstande fra dækningsområdet og andre genstande, se fig.

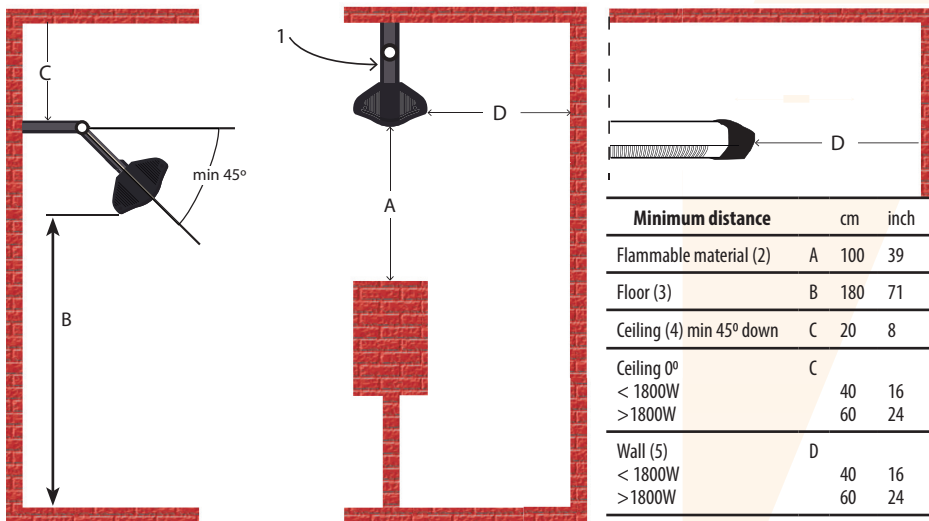

(1)

SE: Takfäste

GB: Ceiling bracket

DE: Decken-halterung

TU: Tavan

ES: Soporte de techo

FR: Console de montage au plafond

(2)

SE: Brännbart material

GB: Flammable material

DE: Entflammbares Material

TU: Yanıcı madde

ES: Material inflamable

FR: Matériau inflammable

(3)

SE: Golv

GB: Floor

DE: Boden

TU: Zemin

ES: Suelo

FR: Sol

(4)

SE: Tak

GB: Ceiling

DE: Decke

TU: Tavan

ES: Techo

FR: Plafond

(5)

SE: Vägg

GB: Wall

DE: Wand

TU: Duvar

ES: Pared

FR: Mur

3.3 Installationsvejledning med rigtige og forkerte holdninger

LIGE HEATER I den bedst egnede RANGE

Ret ikke lyset gennem vinduet, briller osv Fordi varmer primært områder, hvor lyset er rettet

BEMÆRK: modeller af Opranic Econova- og Lava serien kan kun bruges vandret! Maksimal tilt / vinkel er 5 grader. Hvis der anvendes med end 5 grader, idet varmelegemet beskadiget på en kort tid.

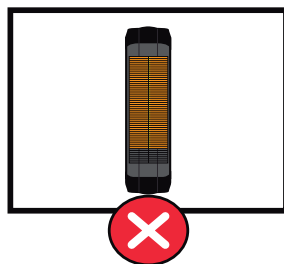
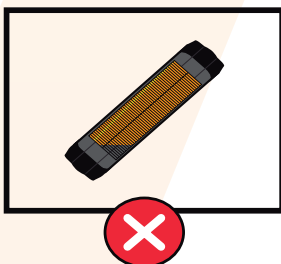
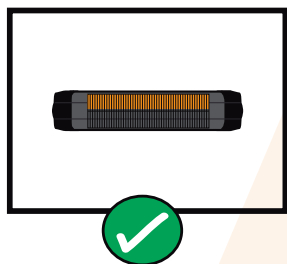

4. VEJLEDNING

Termostat Version (Eco, Nova og Lava 14T / 18T / 23T, "T" står for termostatstyret)

Du kan derefter justere termostaten niveau i henhold til dine behov. Varmere fungerer kontinuerligt, mens termostaten er tændt

højeste niveau.

Du kan reducere strømforbruget ved at justere termostaten i henhold til dine behov

Slukke

Når den ikke er i brug i længere tid, når rengøring og udføre vedligeholdelse eller ved placering af varmelegeme i et nyt sted, skal strømmen afbrydes ved at trække stikket ud og justere termostaten på "0".

Fjernstyret udgave

(Eco, Nova og Lava 18R/23R "R" står for Fjernstyret)

1. Ret fjernbetjeningen mod receiveren, mens du bruger det.

Fjernbetjeningen virker ikke distancere Når sollys stærk belysning eller til stede. I dette tilfælde skal du bruge fjernbetjeningen direkte foran kontrolpanelet.

2. Når du vælger en funktion med fjernbetjeningen, vil du høre et "bip".

3. For at tænde eller slukke for ovnen, skal du trykke på den røde knap

4. For at vælge niveau opvarmning trykke på knapperne mellem 1-5 som pr krav.

Brug to AAA-batterier i fjernbetjeningen .Når ikke anvendes fjernbetjeningen i en længere periode, skal du fjerne batterierne for at undgå lækage og skader.

Lad ikke vand eller væske ind i fjernbetjeningen.

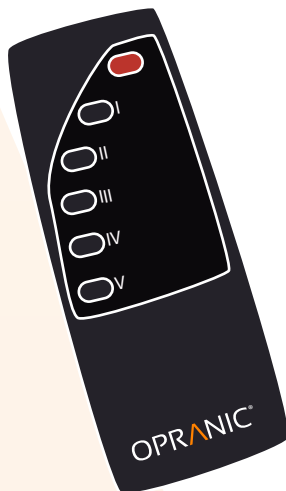
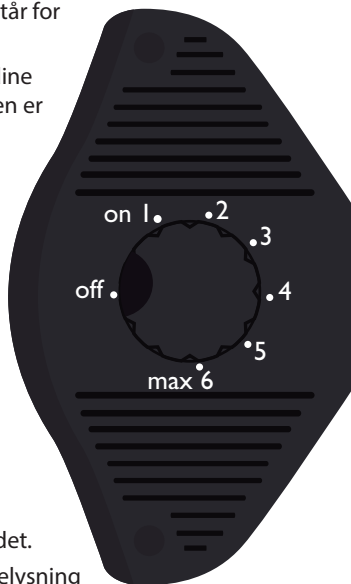

5. GARANTIBETINGELSER

Opranics garanti dækker ikke fejl, der skyldes misbrug af støtte. Garantien dækker ikke de situationer, der er beskrevet nedenfor:

1. Skader og mangler som følge af forkert brug.
2. De skader og mangler, der er opstået under transporten efter levering af produktet til kunden af selskabet.
3. De skader og mangler, der opstår som følge af lav eller høj spænding, brug af jordet stikkontakt, fejl i strømforsyningen, brugen af apparatet ved andre spændinger end dem, der er beskrevet i manualen.
4. Skader og mangler forårsaget af brand eller lynnedslag.
5. Skader og mangler skyldes reparationer og vedligeholdelse udført af personer, der ikke er tilladt.
6. Fejl der opstår som følge af overtrædelser af instruktionerne i manualen.
7. Skader og mangler som følge af transport af produktet, i stedet for at reparere.

Advarsel! Utilstrækkelig vedligeholdelse og rengøring er ikke dækket af garantien.

1. støv og forurenende stoffer i miljøet.
2. Skade på reflektor eller filament på grund af ukorrekt rengøring.
3. Forkert installation eller demontering.
4. Brug når glødetråden, ramme eller ledningen er beskadiget.

Ovenstående fejl og tjenesten er ikke dækket af garantien.

Skulle dette produkt påvises at være defekt i materialer og håndværksmæssig fremstilling, forbrugerens eksklusive retsmiddel kommer i form af reparation eller udskiftning, som fastsat af vilkårene i denne garanti. Opranic er under ingen omstændigheder være ansvarlig for tab eller skade, direkte, følgeskader eller tilfældige, der udspringer af brugen af eller manglende evne til at bruge dette produkt.

Denne garanti bortfalder, hvis garantibeviset mangler stempel og underskrift leverandøren og købsdatoen.

Denne garanti vil være ugyldig, hvis serienummeret (hvis relevant), identifikation model eller mærke er blevet helt eller delvist fjernet eller slettet.

Alle Opranics mærker er CE-mærket



Dette symbol på produktet eller emballagen angiver, at apparatet ikke kan behandles som husholdningsaffald, men skal afleveres til et opsamlingssted for genbrug af elektrisk og elektronisk udstyr.

Dit bidrag til den korrekte bortskaffelse af dette produkt vil beskytte miljøet og sundheden for dine medmennesker. Sundhed og miljø er truet af forkert bortskaffelse af affald. Kan indhentes yderligere oplysninger om genbrug af dette produkt fra kommunen, affald selskab eller den butik, hvor du købte produktet.

Lined writing area with 25 horizontal lines.

OPRANIC®

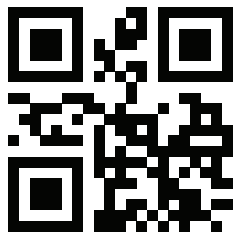

www.opranic.com